



Chicago Pneumatic

1800 Overview Drive • Rock Hill SC • 29730 USA

INSTRUCTION MANUAL

Air Supply Requirements

1. Supply tool with 90 psig (6.2 bar) of clean, dry air. Higher pressure drastically reduces tool life.
2. Connect tool to air line using pipe, hose, and fitting sizes shown in the diagram on page 12.

Lubrication

1. Use an air line lubricator with SAE #10 oil, adjusted to two (2) drops per minute. If an air line lubricator cannot be used, add air motor oil to the inlet once a day.
2. Check clutch oil once each month. Use 2.0 oz. (59 ml) of SAE #30 oil or equivalent.

Operation

The intended use of this impact wrench is with impact rated sockets operating upon threaded fasteners. To operate, pull trigger on handle. To operate in forward rotation, rotate reverse valve located next to the trigger to position F. To operate in reverse, rotate to position R.

Noise & Vibration Declaration*

Sound pressure level 100 dB(A) in accordance with Pneuop PN8NTC1.2. For sound power, add 10 dB(A).
Vibration value 10.1 m/s², re. ISO 8662-7.

Maintenance

1. Disassemble and inspect air motor and impacting clutch every three (3) months if the tool is used every day. Replace damaged or worn parts.
2. High wear parts are underlined in the parts list.
3. To keep downtime to a minimum, the following service kit is recommended:
C155947 Tune-Up Kit

*These declared values were obtained by laboratory type testing in compliance with the stated standards and are not adequate for use in risk assessments. Values measured in individual work places may be higher than the declared values. The actual exposure values and risk of harm experienced by an individual user are unique and depend upon the way the user works, the workpiece and the workstation design, as well as upon the exposure time and the physical condition of the user. We, Chicago Pneumatic, cannot be held liable for the consequences of using the declared values, instead of values reflecting the actual exposure, in an individual risk assessment in a work place situation over which we have no control.

CP6110 Series Impact Wrench

Model "B"
C155529 Rev. D

EC DECLARATION OF CONFORMITY

We, Chicago Pneumatic Tool Company, 1800 Overview Drive, Rock Hill, SC 29730 USA, declare under our sole responsibility that the product to which this declaration relates, is in conformity with the requirements of the Council Directive of June 1998 on the approximation of the laws of the Member States relating to machinery (98/37/EC).

Machine Name CP6110 Series Impact Wrenches

Machine Type Assembly Power Tool for Threaded Fasteners - No other use is permitted.

Serial No. Tools with No. 98000B or higher

Technical Data

1" Sq. Dr.

Bolt size 1" Grade 5

Air pressure 90 psi (6.2 bar)

Torque range 1250-1900 ft.-lb. (1695-2576 Nm)

Harmonized Standards Applied EN292

National Standards Applied ISO 8662-7, Pneuop PN8NTC1.2

Name And Position Of Issuer W.A. LeNaveu, President, Chicago Pneumatic Tool Company

Signature Of Issuer 

Place And Date Of Issue Rock Hill, SC 29730 USA, January 1998

MANUFACTURER'S LIMITED WARRANTY

Limited Warranty: The "Products" of the Chicago Pneumatic Tool Company ("CP") are warranted to be free from defects in material and workmanship for one year from the date of purchase. This Warranty applies only to Products purchased new from CP or its authorized dealers. Of course, this Warranty does not apply to products which have been abused, misused, modified, or repaired by someone other than CP or its Authorized Service Representatives. If a CP Product proves defective in material or workmanship within one year after purchase, return it to any CP Factory Service Center or Authorized Service Center for CP tools, transportation prepaid, enclosing your name and address, adequate proof of date of purchase, and a short description of the defect. CP will, at its option, repair or replace defective Products free of charge. Repairs or replacements are warranted as described above for the remainder of the original warranty period. CP's sole liability and your exclusive remedy under this Warranty is limited to repair or replacement of the defective Product. **(There Are No Other Warranties Expressed Or Implied And CP Shall Not Be Liable For Incidental, Consequential, Or Special Damages, Or Any Other Damages, Costs Or Expenses Excepting Only The Cost Or Expense Of Repair Or Replacement As Described Above.)**



WARNING

To reduce risk of injury, everyone using, installing, repairing, maintaining, changing accessories on, or working near this tool must read and understand these instructions before performing any such task.

The goal of Chicago Pneumatic is to produce tools that help you work safely and efficiently. The most important safety device for this or any tool is YOU. Your care and good judgment are the best protection against injury. All possible hazards cannot be covered here, but we have tried to highlight some of the important ones.

For Additional Safety Information Consult:

Your employer union and/or trade association.
US Department of Labor (OSHA); Council of the European Communities and/or local codes.
"Safety Code For Portable Air Tools" (B186.1) available from: American National Standards Institute, Inc., 11 W. 42nd Street, New York, NY 10036, USA.
"Safety Requirement For Hand-Held Non-Electric Power Tools" available from: European Committee for Standardization, Rue de Stassart 36, 1050 Brussels, Belgium.

Air Supply And Connection Hazards

Air under pressure can cause severe injury.
Always shut off air supply, drain hose of air pressure and disconnect tool from air supply when not in use, before changing accessories or when making repairs.
Never direct air at yourself or anyone else.
Whipping hoses can cause serious injury. Always check for damaged or loose hoses and fittings.
Do not use quick disconnect couplings at tool. See instructions for correct set-up.
Whenever universal twist couplings are used, lock pins must be installed.
Do not exceed maximum air pressure of 90 psi (6.2 bar) or as stated on tool nameplate.

Entanglement Hazards

Keep away from rotating drive.
Do not wear jewelry or loose clothing.
Choking can occur if neckwear is not kept away from tool and accessories.
Scalping can occur if hair is not kept away from tool and accessories.
Avoid direct contact with accessories during and after use. Gloves will reduce the risk of cuts or burns.
Use only proper accessory retainers (see parts list). Use deep sockets wherever possible.

SAFETY INSTRUCTIONS

Projectile Hazards

Always wear impact-resistant eye and face protection when involved with or near the operation, repair or maintenance of the tool or changing accessories on the tool.
Be sure all others in the area are wearing impact-resistant eye and face protection.
Even small projectiles can injure eyes and cause blindness.
Do not use hand sockets. Use only impact wrench sockets in good condition. Sockets in poor condition or hand sockets used with impact wrenches can shatter.
Always use the simplest hook-up possible. Long, springy extension bars and adapters absorb impact power and could break. Use deep sockets wherever possible.
Never operate the tool off of the work. It may run too fast and cause the accessory to be thrown off the tool.

Workplace Hazards

Slip/Trip/Fall is a major cause of serious injury or death. Beware of excess hose left on the walking or work surface.
High sound levels can cause permanent hearing loss. Use hearing protection as recommended by your employer or OSHA regulation (see 29 CFR part 1910).
Maintain a balanced body position and secure footing.
Be in control of the throttle at all times. Do not get caught between the tool and the work.
Repetitive work motions, awkward positions and exposure to vibration can be harmful to hands and arms. If numbness, tingling, pain or whitening of the skin occurs, stop using the tool and consult a physician.
Avoid inhaling dust or handling debris from work process that can be harmful to your health. Proper breathing protection must be worn when working with materials which produce airborne particles.
Proceed with care in unfamiliar surroundings. Be aware of potential hazards created by your work activity. This tool is not insulated for coming into contact with electric power sources.

Additional Safety Topics

This tool and its accessories must not be modified.
This tool is not recommended for use in explosive atmospheres.
Operators and maintenance personnel must be physically able to handle the bulk, weight and power of the tool.
For tools using the pin and O-ring socket retention system, use the O-ring to securely retain the socket pin.

DO NOT DISCARD - GIVE TO USER



Español
(Spanish)

MANUAL DE INSTRUCCIONES

Requisitos del suministro de aire

1. Suministrar 6.2 bares (90 psig) de aire limpio y seco a la herramienta. Los valores superiores de presión reducirán drásticamente la vida útil de la herramienta.
2. Conectar la herramienta a la línea de aire usando el tubo, la manguera y los accesorios de las medidas indicadas en el diagrama en la página 12.

Lubricación

1. Utilizar un lubricador de línea neumática con aceite SAE #10 regulado a dos (2) gotas por minuto. Si no se pudiera usar un lubricador de línea neumática, agregar aceite a la admisión una vez por día.
2. Revisar el aceite del embrague una vez al mes. Emplear 60 ml de aceite SAE #30 o equivalente.

Funcionamiento

El uso previsto de esta llave de impacto es con boquillas clasificadas para impacto operando sobre sujetadores roscados. Para operar, hale el gatillo en la manija. Para operar en rotación hacia adelante, gire la válvula de inversión adyacente al gatillo a la posición F. Para operar en rotación hacia atrás, girela a la posición R.

Declaración de valores de ruido y vibraciones*

Nivel de presión sonora de 100 dB(A) de acuerdo con el código Pneuport PN8NTC1.2. Para la potencia sonora, agregar 10 dB(A).
Vibraciones: 10,1 m/s², ref. ISO 8662-7.

Mantenimiento

1. Desarmar e inspeccionar el motor neumático y el embrague de impacto cada tres (3) meses si la herramienta se usa todos los días. Reemplazar todas las piezas desgastadas y dañadas.
2. En la lista de partes, las piezas de alto desgaste figuran subrayadas.
3. Se recomienda el siguiente juego de servicio para mantener el tiempo de paro a un mínimo: Juego de puesta a punto C155947.

*Estos valores declarados se obtuvieron en pruebas de laboratorio en cumplimiento con las normas establecidas y no son adecuados para utilizarse en evaluaciones de riesgo. Los valores medidos en lugares de trabajo individuales podrían ser más altos que los valores declarados. Los valores de exposición real y el riesgo de peligro experimentado por un usuario son únicos y dependen del hábito de trabajo del usuario, la pieza en la que se está trabajando y el diseño de la estación de trabajo, además del tiempo de exposición y las condiciones físicas del usuario. Nosotros, Chicago Pneumatic, no podemos aceptar responsabilidad alguna por las consecuencias que pudieran surgir al utilizar los valores declarados en lugar de los valores que reflejan la exposición real en una evaluación de riesgo individual y en un lugar de trabajo sobre el que no tenemos control alguno.



ADVERTENCIA

Con el fin de reducir el riesgo de lesión, toda persona que utilice, instale, repare, mantenga, cambie accesorios o trabaje cerca de esta herramienta debe leer y comprender estas instrucciones antes de llevar a cabo cualquiera de las tareas antes mencionadas.

El objetivo de Chicago Pneumatic es fabricar herramientas que le ayuden en su trabajo de forma segura y eficaz. El factor de seguridad más importante para esta o cualquier herramienta es USTED, porque su cuidado y prudencia son la mejor protección contra las lesiones. Es imposible cubrir aquí todos los peligros, pero hemos intentado resaltar algunos de los más importantes.

Para obtener información de seguridad adicional consulte:

Con la empresa, sindicato y/o asociación comercial.

Con el Ministerio de trabajo de EE.UU. (OSHA); Consejo de las Comunidades Europeas y/o instituciones locales.

"Safety Code for Portable Air Tools" (Código de seguridad para herramientas neumáticas portátiles) B186.1, disponible en: American National Standards Institute, Inc., 11 W. 42nd Street, New York, NY 10036, EE.UU.

"Safety Requirement For Hand Held Non-Electric Power Tools" (Requisitos de seguridad para herramientas mecánicas manuales no eléctricas) disponible en: European Committee for Standardization, Rue de Stassart 36, 1050 Brussels, Bélgica.

Peligro en el suministro de aire y las conexiones

El aire bajo presión puede causar lesiones graves.

Antes de realizar reparaciones o cambiar accesorios, asegúrese siempre de apagar el suministro de aire, vaciar la manguera de presión de aire y desconectar la herramienta del suministro de aire cuando no esté en uso.

Nunca debe dirigir el aire hacia usted o a terceros.

Las mangueras de conexión pueden causar lesiones graves. Siempre debe comprobar las mangueras y los ajustes dañados o sueltos.

No utilice acoplamientos de desconexión rápida en la herramienta. Consulte las instrucciones para realizar una instalación adecuada.

Si utiliza acoplamientos universales para rotar, deberá instalar patillas de seguridad.

La presión de aire no puede exceder un máximo de 6,3 kg/cm² (6,2 bares) o según se especifique en la placa de identificación de la herramienta.

Peligro por enredos

Manténgase alejado de unidades en rotación.

No lleve joyas o ropa suelta.

Puede producirse estrangulamiento si el cuello de su prenda de vestir no se mantiene alejado de la herramienta y de los accesorios.

Puede sufrir pérdida de pelo si no lo mantiene alejado de la herramienta y de los accesorios.

Evite el contacto directo con los accesorios durante y después de su uso. Los guantes reducen el riesgo de cortes y quemaduras.

Utilice sólo retenedores de accesorios adecuados (consulte la lista de componentes). Siempre que sea posible utilice un casquillo profundo.

Serie CP6110

Llave de impacto Serie CP6110

DECLARACIÓN DE CONFORMIDAD DE LA UE

Asumiendo plena responsabilidad, Chicago Pneumatic Tool Company, 1800 Overview Drive, Rock Hill, SC 29730 EE. UU., declara que el producto relacionado con la presente cumple con los requisitos de la Directiva del Consejo de junio de 1998 en lo concerniente a la aproximación de las leyes de los Estados Miembro en relación con la maquinaria (98/37/CE).

Nombre de la máquina: Llave de impacto Serie CP6110

Tipo de máquina: Herramienta electroneumática para sujetadores roscados. No se permite ningún otro uso.

Número de serie: Herramientas con No. 98000B o superior

Datos técnicos

Accionamiento cuadrado de 1 pulgada

Tamaño de los pernos: 1 pulgada, grado 5

Presión de aire: 6,2 bares (90 psig)

Intervalo de torque: 1695-2575 Nm (1250-1900 pie-lb)

Normas compatibles aplicadas: EN292

Normas nacionales aplicadas: ISO 8662-7, Pneuport PN8NTC1.2

Nombre y cargo del emisor: W. A. LeNeveu, Presidente, Chicago Pneumatic Tool Company

Firma del emisor:

Lugar y fecha de emisión: Rock Hill, SC 29730 EE.UU., enero de 1998

GARANTÍA LIMITADA DEL FABRICANTE

Garantía limitada: Los "Productos" de Chicago Pneumatic Tool Company ("CP") están garantizados contra defectos en el material y en la mano de obra por un período de un (1) año a contar de la fecha de compra. Esta garantía se aplica únicamente a los Productos adquiridos nuevos de CP o de su representante autorizado. Esta garantía no cubre los productos maltratados, mal empleados, modificados o reparados por personal ajeno a CP o a sus Representantes de Servicio Autorizado. Si un producto se considera defectuoso por material, mano de obra o ambos dentro del plazo de un (1) año a contar de la fecha de compra, devuelva el producto a cualquier centro de servicio de fábrica de CP o centro de servicio autorizado de herramientas CP, con el transporte pagado e incluya su nombre y dirección, una prueba adecuada de la fecha de compra y una breve descripción del defecto. CP reparará o sustituirá, según su criterio, los Productos defectuosos sin cargos. Las reparaciones o sustituciones tal como se describen arriba se garantizan por el tiempo que resta de la garantía original. La única responsabilidad de CP y su compensación exclusiva en esta Garantía se limita a la reparación o sustitución del Producto defectuoso. (No existe ninguna otra garantía expresa o implícita y CP no se hará responsable de daños especiales, fortuitos o consecuentes, o de cualquier otro daño, costo o gasto a excepción del costo o gasto que deba incurrir en la reparación o reemplazo del Producto tal como se describe arriba.)

INSTRUCCIONES DE SEGURIDAD

Peligro de proyección

Utilice siempre protección facial y ocular resistente a impactos cuando esté en contacto o próximo al funcionamiento, reparación o mantenimiento de la herramienta o al cambio de accesorios de la misma.

Asegúrese de que las otras personas que se encuentran en el área de trabajo también utilizan protección facial y ocular resistente a impactos.

Incluso impactos pequeños pueden dañar la vista y causar ceguera.

No utilice casquillos manuales. Utilice casquillos de aprietatuercas neumáticos en buen estado.

Los casquillos en mal estado o casquillos manuales utilizados con aprietatuercas neumáticos pueden romperse.

Utilice siempre el acoplamiento más sencillo posible. Las barras y adaptadores de extensión largos y sueltos absorben la potencia del impacto y pueden romperse.

Siempre que sea posible utilice un casquillo profundo.

Nunca ponga en funcionamiento una herramienta si no está trabajando con ella. Es posible que se acelere y que el accesorio salga despedido de la herramienta.

Peligro en el lugar de trabajo

Resbalones, tropiezos y caídas son las causas más frecuentes de lesiones graves o muerte. Preste atención a las mangueras que se encuentren en el suelo o en la superficie de trabajo.

Un nivel alto de ruido puede causar pérdida auditiva permanente. Utilice la protección recomendada en su empresa o por la regulación de OSHA (consulte 29 CFR sección 1910).

Mantenga el cuerpo en una posición equilibrada y segura.

Mantenga el control del regulador en todo momento. No se quede atrapado entre la herramienta y el trabajo.

Movimientos continuos, posiciones incorrectas y exposición a la vibración pueden dañar las manos y brazos. Si siente adormecimiento, cosquilleo, dolor o palidez en la piel, deje de usar la herramienta y consulte a un médico.

Evite aspirar polvo o manejar restos del proceso de trabajo que puedan ser perjudiciales para la salud.

Proceda con precaución en entornos desconocidos. Pueden existir peligros subyacentes creados por su propia actividad laboral. Esta herramienta no está aislada para entrar en contacto con fuentes de corriente eléctrica.

Instrucciones de seguridad adicionales

Esta herramienta y sus accesorios no deben modificarse.

No se recomienda el uso de esta herramienta en entornos explosivos.

Los operadores y el personal de mantenimiento deben estar físicamente capacitados para manejar el volumen, el peso y la potencia de la herramienta.

Para las herramientas que usan el sistema de sujeción del casquillo con patilla y aro sellador, use el aro sellador para sujetar firmemente la patilla del casquillo.



MANUEL D'UTILISATION

Exigences applicables à l'alimentation en air

1. Alimenter l'outil avec de l'air propre et sec à 6,2 bars (90 psig). Des pressions plus élevées réduisent la vie utile de l'outil de manière considérable.
2. Raccorder l'outil à la conduite d'air avec le tube, le flexible et les raccords des dimensions indiquées au diagramme de la page 12.

Lubrification

1. Utiliser un lubrificateur d'air en ligne rempli d'huile SAE No. 10 réglé à deux (2) gouttes par minute. S'il est impossible d'utiliser un lubrificateur d'air en ligne, ajouter de l'huile pour moteur pneumatique dans le raccord d'admission d'air une fois par jour.
2. Vérifier l'huile de l'embrayage une fois par mois. Utiliser 60 ml d'huile SAE No. 30 ou l'équivalent.

Fonctionnement

Cette clé à chocs est conçue pour être utilisée avec des douilles de qualité "Impact" et des dispositifs de fixation filetés. Pour faire fonctionner l'outil, appuyer sur la gâchette située sur la poignée. Pour faire fonctionner en mode de vissage, placer la vanne d'inversion située près de la gâchette, en position F. Pour faire fonctionner en mode de dévissage, placer la vanne d'inversion sur la position R.

Bruits et vibrations*

Pression acoustique de 100 dB(A) mesurée conformément à la norme PN8NPTC1.2. Pour la puissance acoustique, ajouter 10 dB(A).
Vibrations: 10,1 m/s² selon ISO 8662-7.

Maintenance

1. Démontez et inspectez le moteur pneumatique et l'embrayage à percussion une fois tous les trois mois si l'outil est utilisé tous les jours. Remplacer les pièces usées ou endommagées.
2. Les pièces soumises à une usure importante sont soulignées dans la liste des pièces. Pour minimiser les temps d'arrêt, il est recommandé de stocker le kit d'entretien suivant: Kit d'entretien C155947.

*Ces valeurs ont été obtenues par des essais en laboratoire conformément aux normes indiquées; elles ne peuvent pas être utilisées pour l'évaluation des risques. Les valeurs mesurées sur les lieux de travail individuels peuvent être supérieures aux valeurs indiquées. Les valeurs d'exposition et le risque de préjudice réels dépendent de l'utilisateur et de sa condition physique, de la méthode de travail utilisée, de la pièce de travail, de la conception de la station de travail et du temps d'exposition. Chicago Pneumatic ne saurait être tenue responsable des conséquences de l'utilisation des valeurs ci-dessus au lieu des valeurs représentatives de l'exposition réelle, dans les études de risques individuelles sur les lieux de travail qui échappent à notre contrôle.



ATTENTION

Pour réduire les risques d'accidents, il est impératif que toute personne qui utilise, installe ou répare cet outil, qui change des accessoires ou travaille à proximité lise attentivement ces instructions au préalable.

Le souci de Chicago Pneumatic est de fabriquer des outils qui puissent être utilisés efficacement et en toute sécurité. Votre prudence alliée à une attention soutenue constitue la meilleure protection qui puisse exister. Il est impossible de couvrir tous les accidents potentiels, mais la liste suivante donne une indication des risques les plus importants.

Pour obtenir des renseignements supplémentaires sur les mesures de sécurité, veuillez consulter:

Votre employeur, syndicat et/ou association commerciale.

Le ministère du travail des Etats-Unis (OSHA), le Conseil des communautés européennes et/ou les règlements nationaux.

Le code de sécurité pour les outils pneumatiques portatifs "Safety Code For Portable Air Tools" (B 186.1) disponible auprès de: American National Standards Institute, Inc., 11 W. 42nd Street, New York, NY 10036, USA.

Les "Mesures De Sécurité Pour Appareils Portatifs Non Électriques" disponibles auprès du Comité Européen de Normalisation, Rue de Stassart 36, 1050 Bruxelles, Belgique.

Risques liés à l'air comprimé

L'air comprimé peut provoquer des blessures graves.

Avant de remplacer des accessoires ou d'effectuer une réparation, ou lorsque l'outil est inutilisé, veillez à couper l'arrivée d'air comprimé, à purger le tuyau, puis à le débrancher de l'alimentation principale.

Ne dirigez jamais le jet d'air vers vous ou une autre personne.

Des tuyaux mal raccordés, endommagés ou aux bagues desserrées peuvent provoquer des blessures graves s'ils se détachent. Vérifiez tuyaux et bagues. N'utilisez jamais d'attaches rapides sur l'outil. Reportez-vous aux instructions d'installation.

Si vous utilisez des attaches torsadées universelles, prenez soin d'installer des goupilles de sécurité.

Ne dépassez pas une pression d'air maximum de 6,2 bars (90 psi) ou celle indiquée sur l'outil.

Risques liés aux machines

Eloignez-vous de toute pièce en rotation.

Ne portez pas de bijoux ou de vêtements amples.

Ne portez rien autour du cou susceptible d'être entraîné dans la machine.

Maintenez vos cheveux attachés.

Évitez tout contact direct avec les accessoires pendant et après l'utilisation.

Portez des gants pour réduire les risques de coupures et de brûlures.

N'utilisez que des fixations adéquates (voir liste de pièces détachées). Si possible, utilisez des embases larges.

Série CP6110

Clé à chocs Série CP6110

DÉCLARATION DE CONFORMITÉ UE

Chicago Pneumatic Tool Company, 1800 Overview Drive, Rock Hill, SC 29730, États-Unis, déclare sous sa propre responsabilité que le produit objet de cette déclaration, est conforme aux exigences des Directives du conseil datées de juin 1998 sur l'approximation des lois des Etats membres applicables aux machines (98/37/CE).

Nom de l'outil: Clé à chocs série CP6110

Type d'outil: Outil pneumatique d'assemblage pour dispositifs de fixation filetés. Aucune autre utilisation n'est permise.

No. de série: Outils No. 98000B ou plus

Données techniques

Entraînement carré de 1"

Taille des boulons: 1", Grade 5

Pression d'air: 6,2 bars (90 psig)

Gamme des couples de serrage: 1695-2575 Nm (1250-1900 ft-lb)

Normes harmonisées utilisées: EN292

Normes nationales utilisées: ISO 8662-7, Pneurop PN8NPTC1.2

Nom et fonction du déclarant: W. A. LeNeveu, président, Chicago Pneumatic Tool Company

Signature du déclarant:

Lieu et date de la déclaration: Rock Hill, SC 29730, États-Unis, janvier 1998

GARANTIE LIMITÉE DU FABRICANT

Garantie limitée: Les « produits » de Chicago Pneumatic Tool Company (« CP ») sont garantis contre tout vice de fabrication pendant une période d'un an à partir de la date d'achat. Cette Garantie ne s'applique qu'aux Produits achetés neufs à CP ou à un de ses revendeurs agréés. Bien entendu, cette Garantie ne s'applique pas aux produits qui ont été soumis à un usage incorrect ou abusif, modifiés ou réparés par des personnes non employées par Chicago Pneumatic ou ses unités de service agréées. Si un produit se révèle défectueux dans l'année qui suit sa date d'achat, le retourner à n'importe quel centre de réparation CP (usine ou centre agréé) en port payé, avec votre nom et adresse, un justificatif de la date d'achat et une brève description de la défaillance. CP réparera ou remplacera gratuitement, à sa discrétion, les produits défectueux. Les réparations ou produits de remplacement seront garantis comme décrit ci-dessus pour le reste de la durée de la garantie d'origine. La seule responsabilité de CP et vos seules réparations dans le cadre de la présente Garantie se limitent à la réparation ou au remplacement du produit défectueux. (Il n'existe aucune autre garantie, implicite ou explicite, et CP ne peut être tenue responsable des dommages accidentels, indirects ou autres, ou encore d'autres frais ou dépenses, à l'exception uniquement du coût de réparation ou de remplacement tel que décrit ci-dessus.)

CONSIGNES DE SECURITE

Risques de projection

Portez toujours un masque anti-choc couvrant les yeux et le visage si vous vous tenez près de l'outil, si vous l'utilisez, le réparez, le révisiez ou changez des accessoires.

Assurez-vous que toutes les personnes se trouvant à proximité de cette machine portent une protection.

Même de petits projectiles peuvent abîmer les yeux et provoquer la cécité.

N'utilisez pas d'embases traditionnelles. N'utilisez que des embases pour visseuses à percussion de bonne qualité.

L'utilisation d'embases en mauvais état ou d'embases traditionnelles avec des visseuses à percussion peut être à l'origine de bris.

Utilisez les agrafes les plus simples possible. Les barres d'extensions longues et souples et les adaptateurs absorbent les vibrations et peuvent casser. Si possible, utilisez des embases larges.

N'utilisez jamais l'outil à vide pour éviter tout risque d'emballlement. L'accessoire pourrait se détacher de l'outil.

Risques sur le lieu de travail

Les chutes peuvent être à l'origine de blessures graves, voire mortelles. Faites attention aux tuyaux qui traînent par terre ou sur le plan de travail.

Un fort niveau sonore peut provoquer une perte auditive irréversible. Portez le modèle de casque antibruit préconisé par votre employeur ou la réglementation OSHA en vigueur (voir 29 CFR part 1910).

Pour travailler, prenez une position équilibrée et évitez toute surface glissante. Soyez maître de l'accélérateur à tout moment. Ne vous faites pas prendre entre l'outil et le travail.

Des gestes répétitifs, de mauvaises positions et une exposition aux vibrations peuvent avoir des effets nuisibles sur les membres supérieurs. En cas d'engourdissement, de fourmillement, de douleur ou si la peau blanchit, arrêtez d'utiliser l'outil et consultez un médecin.

Évitez d'inhaler la poussière ou de manipuler les résidus provenant de la machine, ceci pouvant nuire à votre santé.

Prenez des précautions particulières lorsque vous vous trouvez dans un environnement non familier. Soyez conscient des risques liés à votre activité. Évitez de mettre cet outil en contact avec une source électrique car il n'est pas isolé.

Consignes de sécurité supplémentaires

Ne modifiez en aucun cas l'outil ou les accessoires.

Cet outil ne doit pas être utilisé dans un endroit où sont stockés des explosifs.

Le personnel de maintenance et les opérateurs doivent être physiquement aptes à manier cet outil tant au niveau du poids, de l'encombrement que de la puissance.

Pour les outils utilisant le système de retenue à broche et la douille à joint torique, utiliser le joint torique pour retenir fermement la broche de douille.

**CETTE NOTICE DOIT ETRE IMPERATIVEMENT
REMISE AUX UTILISATEURS**



Italiano
(Italian)

Lou Zampini & Associates

2 Douglas Pike, Rt. 7
Smithfield, RI 02917
1 800 353 4676

FAX 1 401 679 0165

Serie CP6110
Chiave ad impulsi serie CP6110

DICHIARAZIONE DI CONFORMITÀ UE

MANUALE DI ISTRUZIONI

Requisiti per l'alimentazione dell'aria

1. Fornire all'utensile aria asciutta e pulita ad una pressione di 6,2 bar (90 psig). Una pressione maggiore riduce notevolmente la durata in servizio dell'utensile.
2. Collegare l'utensile alla linea dell'aria con un tubo rigido, un tubo flessibile e raccordi delle dimensioni indicate nello schema riportato a pagina 12.

Lubrificazione

1. Usare un ingrassatore per linee d'aria con olio SAE n. 10, regolato su due (2) gocce al minuto. Se non si può usare un ingrassatore per linee d'aria, aggiungere olio per motori pneumatici nell'entrata di ammissione una volta al giorno.
2. Controllare l'olio della frizione una volta al mese. Usare 60 ml di olio SAE n. 30 o un olio dello stesso tipo.

Funzionamento

Questa chiave ad impulsi deve essere usata con alloggiamenti calibrati per gli impulsi e operanti su fissaggi filettati. Per avviare l'utensile, tirare la levetta di comando posta sull'impugnatura. Per usare l'utensile con la rotazione in avanti (forward), ruotare la valvola di inversione posta accanto alla levetta di comando e collocarla sulla posizione F. Per l'uso in modalità inversa (reverse), collocare la valvola nella posizione R.

Dichiarazione di rumorosità e vibrazioni*

Livello di pressione acustica pari a 100 dB(A) in conformità con Pneuop PN8NTC1.2.
Potenza acustica: aggiungere 10 dB(A).
Vibrazioni: 10,1 m/s², in base a ISO 8662-7.

Manutenzione

1. Se l'utensile si usa ogni giorno, smontare e ispezionare il motore ad aria e la frizione ogni tre (3) mesi. Sostituire eventuali parti danneggiate o usurate.
2. Le parti a elevato grado di usura sono sottolineate nell'elenco ricambi.
3. Per ridurre al minimo i tempi passivi, si raccomanda il seguente kit di manutenzione: Kit di regolazione C155947.

*I valori dichiarati sono stati ottenuti mediante test eseguiti in laboratorio in conformità con le norme stabilite e non sono adeguati per la valutazione dei rischi. I valori rilevati in determinati luoghi lavorativi possono essere superiori ai valori dichiarati. I valori di esposizione reali e il pericolo a cui il singolo utente è esposto sono esclusivi e dipendono dal modo in cui l'utente lavora, dal pezzo in lavorazione e dalla struttura dell'area di lavoro, nonché dai tempi di esposizione e dalle condizioni fisiche dell'utente. Noi, Chicago Pneumatic, non possiamo essere ritenuti responsabili per le conseguenze derivanti dall'uso dei valori dichiarati, anziché di valori che riflettono l'esposizione effettiva, nella specifica valutazione di rischi individuali in un luogo lavorativo sul quale non esercitiamo alcun controllo.

Noi, Chicago Pneumatic Tool Company, 1800 Overview Drive, Rock Hill, SC 29730 USA, dichiariamo sotto la nostra esclusiva responsabilità che il prodotto a cui si riferisce la presente dichiarazione è conforme ai requisiti indicati dalla Direttiva del Consiglio del giugno 1998 sul ravvicinamento delle legislazioni dei paesi membri in materia di macchinari (98/37/CE).

Denominazione della macchina: Chiave ad impulsi Serie CP6110

Tipo di macchina: Utensile pneumatico di assemblaggio per fissaggi filettati. Non sono consentiti usi diversi.

N° di serie: Utensili con numeri di serie 98000B o superiori

Caratteristiche tecniche:

Estremità quadra 1"

Dimensioni bulloni: 1" Classe 5

Pressione aria: 6,2 bar (90 psi)

Coppia di serraggio: 1695-2575 Nm (1250-1900 ft-lb)

Norme armonizzate applicate: EN292

Norme nazionali applicate: ISO 8662-7, Pneuop PN8NTC1.2

Nome e posizione del dichiarante: W. A. LeNeveu, Presidente, Chicago

Pneumatic Tool Company

Firma del dichiarante: 

Luogo e data di dichiarazione: Rock Hill, SC 29730 USA, Gennaio 1998

GARANZIA LIMITATA DEL PRODUTTORE

Garanzia limitata: I prodotti della Chicago Pneumatic Tool Company ("CP") sono esenti da difetti di materiale e di lavorazione. Tale garanzia è valida per un anno dalla data di acquisto solo per prodotti acquistati nuovi da CP o dai suoi rivenditori autorizzati. La garanzia non verrà applicata per prodotti sottoposti a modifiche, impiegati per usi diversi da quelli previsti, trattati in maniera inadeguata e riparati da personale non autorizzato da CP o dai suoi rappresentanti del servizio di assistenza. Se un prodotto CP presenta difetti di materiale o di lavorazione, recapitarlo al Centro di assistenza in fabbrica CP o al Centro di assistenza autorizzato per utensili CP, con trasporto pre-pagato, con il proprio nome e indirizzo, allegando un adeguato documento indicante la data d'acquisto e una breve descrizione del difetto rilevato. CP effettuerà, a propria discrezione, la riparazione o la sostituzione gratuita dei prodotti difettosi. Eventuali riparazioni o sostituzioni sono garantite per il resto del periodo di garanzia originario. La responsabilità esclusiva di CP e la garanzia sono limitate alla riparazione o alla sostituzione di prodotti difettosi secondo quanto previsto in questo documento. **(Non esistono altre garanzie esplicite o implicite e CP non è responsabile per danni incidentali, consequenziali o speciali, o per altri danni, costi o spese ad eccezione dei costi e delle spese di riparazione o sostituzione sopra indicati).**



ATTENZIONE

Per diminuire il rischio di eventuali danni fisici, è necessario che chiunque si appresti ad utilizzare, installare, riparare, eseguire la manutenzione o la sostituzione di accessori o che semplicemente lavori nelle strette vicinanze dell'utensile per tagliare legna e capisca tutti i punti di queste istruzioni.

L'obiettivo della Chicago Pneumatic è di creare strumenti che consentano di lavorare in modo sicuro ed efficiente. È innanzitutto L'UTENTE che con una cura e un'attenzione particolari deve prevenire eventuali danni. Non è possibile trattare in questa sede tutti i tipi di rischi, quindi ne sono stati elencati alcuni tra i più importanti.

Per ulteriori informazioni sulle norme di sicurezza, consultare:

Il datore di lavoro, associazioni commerciali e/o sindacali.
U.S. Department of Labor (OSHA), il Consiglio delle Comunità Europee e/o i codici locali.

"Safety Code For Portable Air Tools" (Codice di sicurezza per strumenti ad aria compressa portatili) (B186.1) disponibile presso l'American National Standards Institute, Inc., 11 W. 42nd Street, New York, NY 10036, USA.

"Safety Requirements For Hand Held Non-Electric Power Tools" (Norme di sicurezza per strumenti ad alimentazione non elettrica portatili) disponibile presso: Comitato Europeo per la Standardizzazione, Rue de Stassart 36, 1050 Bruxelles, Belgio.

Pericoli Dovuti Alla Connessione E All'alimentazione Ad Aria Compressa

L'aria compressa può causare seri danni alle persone. Prima di sostituire accessori o di effettuare riparazioni, chiudere sempre l'alimentazione ad aria compressa, svuotare il tubo della pressione dell'aria e scollegare l'utensile dall'alimentazione ad aria compressa quando non è in funzione.

Non rivolgere l'aria in direzione delle persone.

L'aria che fuoriesce dai tubi può causare seri danni alle persone. Controllare sempre che i tubi e gli accessori non siano danneggiati e che siano ben fissati. Non scollegare i dispositivi di accoppiamento dell'utensile in maniera rapida.

Vedere le istruzioni per un'operazione corretta.

Se si utilizzano i dispositivi di accoppiamento intrecciati universali, occorre prima installare i piedini di chiusura.

Non superare il limite massimo di 6,2 bar di pressione dell'aria o il valore indicato nella targhetta dell'utensile.

Come Evitare Il Rischio Di Rimanere Impigliati

Tenersi lontano dall'unità rotante.

Non indossare gioielli né vestiti larghi.

Evitare di indossare accessori intorno al collo per il pericolo di strangolamento.

Evitare di avvicinarsi con i capelli all'utensile e agli accessori.

Evitare il diretto contatto con gli accessori durante e dopo l'uso. Indossare guanti per ridurre il rischio di tagli e bruciature.

Utilizzare solamente i fermi degli accessori adeguati (vedere la lista dei pezzi di ricambio). Utilizzare prese adeguate quando è possibile.

NORME DI SICUREZZA

Pericoli Dovuti Ai Frammenti

Indossare sempre protezioni resistenti per gli occhi e per il viso quando si effettua un'operazione di riparazione, di manutenzione dell'utensile o di sostituzione degli accessori o si è nelle immediate vicinanze. Assicurarsi che tutti indossino protezioni per gli occhi e per il viso. Anche i frammenti più piccoli possono causare danni agli occhi e provocare cecità.

Non utilizzare prese normali. Utilizzare solo prese adatte alla chiave ad impulsi in buone condizioni.

Prese in cattive condizioni o prese normali utilizzate con la chiave ad impulsi potrebbero rovinarla.

Utilizzare sempre accessori semplici. Le barre di estensione e gli adattatori lunghi ed elastici assorbono forza d'urto e possono rompersi. Utilizzare prese adeguate quando è possibile.

Non fare uso improprio dell'utensile. Potrebbe funzionare troppo velocemente e far fuoriuscire gli accessori.

Rischi Dovuti Alle Condizioni Di Lavoro

Non bagnare eccessivamente la superficie di lavoro o il pavimento perché eventuali cadute potrebbero causare danni seri e persino mortali.

Rumori troppo forti potrebbero causare la perdita permanente dell'udito.

Utilizzare le protezioni auricolari consigliate dal datore di lavoro o dai regolamenti OSHA (vedere 29 CFR sezione 1910).

Mantenere una posizione bilanciata e sicura.

Mantenere sempre il controllo della valvola di regolazione. Evitare di venire presi fra l'utensile e il lavoro in corso di esecuzione.

Movimenti ripetitivi, posizioni scomode ed esposizioni alle vibrazioni possono essere dannose alle mani e alle braccia. In caso di insensibilità, prurito, dolore o imbiancamento della pelle, interrompere l'uso dell'utensile e consultare un medico.

Evitare di respirare la polvere o di maneggiare detriti perché possono essere dannosi.

Procedere con attenzione in luoghi non conosciuti. Prendere in considerazione gli eventuali rischi del lavoro. Questo utensile non è isolato per stare a contatto con fonti di energia elettrica.

Altre Norme Di Sicurezza

Questo utensile e i suoi accessori non devono essere modificati.

Non si consiglia l'uso di questo utensile in ambienti con pericoli di esplosioni.

Il personale addetto alla manutenzione deve essere fisicamente idoneo a sopportare le dimensioni, il peso e la potenza dell'utensile.

Per utensili che usano il sistema di fermo della bussola mediante perno e guarnizione circolare, usare la guarnizione circolare per fermare saldamente il perno della bussola.



BRUKSANVISNING

Luftbehov

1. Mata verktyget med ren, torr luft, 6,2 bar (90 psig). Högre tryck minskar verktygets livslängd avsevärt.
2. Anslut verktyget till luftmatningen med rör, slang och koppling enligt bilden på sidan 12.

Smörjning

1. Använd en luftbehandlingsenhet med olja SAE #10 inställd på två (2) droppar per minut. Om en luftbehandlingsenhet inte kan användas, tillsätt dagligen olja i motorns inlopp.
2. Kontrollera kopplingsoljan varje månad. Använd 60 ml olja SAE #30 eller motsvarande.

Drift

Den här mutterdragaren är avsedd att användas med krafthylsor, för gängade fästelement. Tryck på knappen i handtaget för att köra maskinen. Vrid backventilen vid knappen till läge F för framåtkörning. Vrid ventilen till läge R för bakåtkörning.

Buller- och vibrationsdeklaration*

Ljudtrycksnivå 100 dB(A) enligt Pneupor PN8NTC1.2. Lågg till 10 dB(A) för att få ljudeffektnivån.

Vibrationer: 10,1 m/s², enligt ISO 8662-7.

Underhåll

1. Ta isär och kontrollera luftmotor och slagkopplingen var tredje (3) månad om verktyget används dagligen. Byt ut skadade eller slitna delar.
2. Delar som slits mycket är understruken i reservdelsslistan.
3. För att stilleståndstiderna ska bli så korta som möjligt, rekommenderas följande reservdelssats: C155947 Renoveringssats.

*De här angivna värdena har uppmätts vid laboratorieprover enligt angivna standarder och är inte lämpliga för bedömning av risker. Värden som uppmätts på individuella arbetsplatser kan vara högre än de angivna värdena. De verkliga exponeringsvärdena och risken för skada för en individuell användare kan variera och beror på användarens arbets sätt, arbetsstycket och arbetsplatsens utformning, samt på exponeringstiden och användarens fysiska kondition. Chicago Pneumatic tar inte ansvar för följderna på en arbetsplats, där vi inte känner till förhållandena, om de angivna värdena används istället för att en individuell riskbedömning, som visar den verkliga exponeringen görs.



VARNING

För att minska risken för skador måste alla som använder, installerar, reparerar, underhåller och ändrar tillbehör på, eller arbetar nära, detta verktyg ha läst och förstått dessa anvisningar innan sådana uppgifter utförs.

Chicago Pneumatics mål är att producera verktyg, som gör ditt arbete säkert och effektivt. Den viktigaste säkerhetsdetaljen är DU själv. Skötsel och gott omdöme är det bästa skyddet mot skador. Alla faror som kan uppstå kan inte behandlas här, men vi har försökt att understryka några av de viktigaste.

För ytterligare säkerhetsinformation konsulteras:

Er arbetsgivare, fackförening och/eller yrkesförening.
US Department of Labor (OSHA); Council of the European Communities och/eller gällande säkerhetsföreskrifter.
"Safety Code For Portable Air Tools" (B186.1) finns tillgänglig hos American National Standards Institute, Inc. (ANSI), 11 W. 42nd Street, New York, NY 10036, USA.
"Safety Requirement For Hand-Held Non-Electric Power Tools" finns tillgänglig hos European Committee for Standardization, Rue de Stassart 36, 1050 Bryssel, Belgien.

Risker förknippade med tryckluftsbhållare och -kopplingar

Tryckluft kan orsaka allvarliga kroppsskador.
Stryp alltid lufttillförseln, eliminera trycket i slangarna och koppla bort verktyget från tryckluftskällan när det inte används, före utbyte av tillbehör och vid reparation.
Rikta aldrig luftstrålen mot dig själv eller andra.
Snärtande slangar kan orsaka allvarliga kroppsskador. Kontrollera alltid om slangar eller kopplingar är skadade eller lösa.
Använd inte snabbkopplingar på verktyg. Se anvisningarna för korrekt montering.
Närhelst universalvridkopplingar används måste låssprintar installeras.
Låt inte lufttrycket överstiga 6,2 bar (90 psi) eller det tryck som anges på verktygets märkplåt.

Risker förknippade med rörliga delar

Håll dig borta från roterande drev.
Använd inte smycken eller löst sittande kläder.
Låt inte plagg som sitter runt halsen komma nära verktyg och tillbehör, eftersom du då kan strypas.
Du kan skalperas om du inte håller håret borta från verktyg och tillbehör.
Undvik direkt kontakt med tillbehör vid och efter användning. Handskar reducerar risken för skär- och brännsår.
Använd korrekt hållare för tillbehör (se reservdelsförteckningen). Använd djupa sockelkopplingar närhelst möjligt.

CP6110 serien

CP6110 serien, Mutterdragare

EU-INTYG OM ÖVERENSSTÄMMELSE

Chicago Pneumatic Tool Company, 1800 Overview Drive, Rock Hill, SC 29730 USA, intygat härmed, på eget ansvar, att produkten som detta intyg avser, uppfyller kraven i rådsdirektivt daterat juni 1998 om tillämpning av medlemsländernas lagar avseende maskiner (98/37/EG).

Maskin: CP6110 serien, Mutterdragare

Maskintyp: Monteringsverktyg för gängade fästelement. Ingen annan användning är tillåten.

Serienummer: Verktyg med nummer 98000B eller högre

Tekniska data

1" fyrkantfäste

Skruvstorlek: 1" Grade 5

Lufttryck: 6,2 bar (90 psi)

Momentområde: 1695-2575 Nm (1250-1900 fot-pund)

Harmoniserade standarder som tillämpats: EN292

Nationella standarder som tillämpats: ISO 8662-7, Pneupor PN8NTC1.2

Utgivarens namn och befattning: W. A. LeNeveu, verkställande direktör,

Chicago Pneumatic Tool Company.

Utgivarens underskrift:

Utgivningsort och datum: Rock Hill, SC 29730 USA, januari 1998

TILLVERKARENS GARANTIVILLKOR

Garantivillkor: "Produkterna" från Chicago Pneumatic Tool Company ("CP") garanteras vara fria från material- och tillverkningsfel upp till ett år efter inköpsdatumet. Garantin gäller endast för nya produkter som köpts från CP eller CP:s auktoriserade återförsäljare. Givetvis gäller inte garantin för produkter som har utsatts för vanvärd, felaktig användning eller modifiering, inte heller om reparation utförts av någon annan än CP eller av CP auktoriserade serviceverkstäder. Om material- eller tillverkningsfel uppkommer i en produkt från CP inom ett år från inköpsdatumet, ska den återsändas till CP:s serviceenhet eller till någon av CP:s auktoriserade serviceverkstäder för CP-verktyg. Frakten ska vara förskottsbelagd, bifoga namn och adress, verifikation av inköpsdatumet och en kort beskrivning på felet. CP kommer att kostnadsfritt reparera eller ersätta den bristfälliga produkten efter eget gottfinnande. Reparation och ersättningsprodukter garanteras enligt ovan för den återstående tiden av den ursprungliga garantin. CP:s ansvarsskyldighet och ersättning enligt denna garanti begränsas till reparation eller ersättning av den felaktiga produkten. (Inga andra garantier, uttryckliga eller underförstådda gäller, och CP är inte heller ansvarsskyldig för obetydliga fel, följdskador eller särskilda skador, eller andra skador, kostnader eller utgifter, utom kostnad för reparation eller utbyte enligt ovan.)

SÄKERHETSANVISNINGAR

Risker förknippade med kringkastande föremål

Använd alltid slagtåliga ögon- och ansiktsskydd om du deltar i eller uppehåller dig i närheten av verktyg som används, repareras eller underhålls eller verktygstillbehör som byts ut.
Se till att alla andra som uppehåller sig i närheten använder slagtåliga ögon- och ansiktsskydd.
Även små föremål, som kastas omkring, kan skada ögon och orsaka blindhet.
Använd inte sockelkopplingar för handhållna nycklar. Använd endast sockelkopplingar, som är i gott skick och avsedda för slagnycklar.
Sockelkopplingar som inte är i gott skick eller som är avsedda för handhållna nycklar och används med slagnycklar kan splittras.
Gör alltid uppkopplingar så enkla som möjligt. Långa, fjädrande förlängningshandtag och adapterkopplingar kan brytas av vid stötar. Använd djupa sockelkopplingar närhelst möjligt.
Håll alltid verktyget mot arbetsstycket vid drift. Det kan gå för snabbt och tillbehöret kan kastas av verktyget.

Arbetsplatsrisker

Allvarliga kroppsskador och dödsfall orsakas ofta vid halkning, snavning eller fall. Se upp för slangslingar på gång- eller arbetsytor.
Hög ljudnivå kan orsaka permanent hörselnedsättning. Använd hörselskydd enligt din arbetsgivares rekommendationer eller OSHA:s föreskrifter (se 29 CFR part 1910).
Håll kroppen i balans och stå stadigt.
Ha alltid kontroll över gasreglaget. Kom inte in emellan verktyget och arbetsstycket.
Repetitiva arbetsrörelser, olämplig kroppshållning och vibrationer kan vara skadliga för händer och armar. Om del av kroppen domnar, somnar, smärtar eller blir vit ska användningen av verktyget avbrytas och läkares råd sökas.
Undvik inandning av damm eller handhavande av skräp från arbetsprocess som kan vara skadlig för hälsan. Korrekt andningsskydd måste användas vid arbete med material som producerar luftburna partiklar.
lakta försiktighet i främmande omgivningar. Var uppmärksam på de risker som kan uppstå genom ditt arbete. Detta verktyg är inte isolationskyddat för kontakt med elektriska spänningsskällor.

Ytterligare säkerhetsfrågor

Detta verktyg och dess tillbehör får inte ändras.
Det verktyg rekommenderas inte för användning i explosiv atmosfär.
Användare och underhållspersonal måste vara fysiskt kapabla att handskas med verktyget (med avseende på omfång, vikt och kraft).
För verktyg, som utnyttjar fasthållningssystem med sprint och O-ringssockel, ska O-ringen användas för att säkert hålla fast sockelsprinten.



BETRIEBSANLEITUNG

Druckluftanschluß

- Für den Betrieb des Werkzeugs ist saubere und trockene Druckluft mit einem Druck von 6,2 bar (90 psig) erforderlich. Das Überschreiten dieses Wertes verkürzt die Lebensdauer des Werkzeugs erheblich.
- Die für den Anschluß des Werkzeugs an die Druckluftversorgung geeigneten Rohr-, Schlauch- und Armaturengrößen sind der Tabelle auf Seite 12 zu entnehmen.

Schmierung

- Zur Schmierung ist ein in der Leitung montierter Öler sowie ein Öl des Typs SAE Nr. 10 zu verwenden. Die Ölzufuhr ist auf zwei (2) Tropfen pro Minute einzustellen. Ist der Einsatz eines leitungsmonierten Ölers nicht möglich, einmal täglich Öl direkt in den Luftleitlaß am Druckluftmotor träufeln.
- Olstand der Kupplung einmal pro Monat prüfen. 60 ml Öl des Typs SAE Nr. 30 oder gleichwertig verwenden.

Betrieb

Dieser Schlagschrauber ist nur für spezielle Schlagschrauber-Steckschlüssel geeignet. Er wird durch Ziehen des Abzugs am Handgriff betätigt. Um Schrauben mit Rechtsgewinde anzuziehen, muß das Umschaltventil neben dem Abzug in Stellung F gedreht werden, für Linksdrehung in Stellung R.

Erklärung zu Geräuschemission und Vibration*

Der Schalldruckpegel nach Pneuop PN8NTC1.2 beträgt 100 dB(A). Die Schalleistung liegt 10 dB(A) über diesem Wert.
Vibrationspegel: 10,1 m/s² nach ISO 8662-7.

Wartung

- Bei täglichem Gebrauch Druckluftmotor und Schlagwerkupplung alle drei (3) Monate zerlegen und prüfen. Schadhafte und abgenutzte Teile erneuern.
- Teile, die starker Abnutzung unterliegen, sind in der Teilleiste unterstrichen.
- Um Ausfallzeiten auf ein Minimum zu reduzieren, werden folgende Wartungsbausätze empfohlen: C155947 Grundüberholersatz.

*Die genannten Werte wurden durch Tests gemäß den angegebenen Normen unter Laborbedingungen ermittelt und sind nicht ausreichend für Risikoanalysen. Die tatsächlichen Meßwerte am Einsatzort können je nach Umgebung auch höher ausfallen. Die konkrete Belastung und das Gesundheitsrisiko für den Benutzer sind von Person zu Person unterschiedlich und hängen von den Arbeitsgewohnheiten, dem Werkstück und der Gestaltung des Arbeitsplatzes sowie von der Belastungsdauer und dem körperlichen Zustand des Benutzers ab. Wir, die Chicago Pneumatic, haften nicht für die Folgen einer Anwendung der genannten Werte anstelle der tatsächlichen Belastungswerte in einer Risikoanalyse für einen bestimmten Arbeitsplatz, der sich unserer Einflußnahme entzieht.



VORSICHT

Um die Gefahr einer Verletzung so gering wie möglich zu halten, haben Personen, die dieses Werkzeug gebrauchen, installieren, reparieren, warten, Zubehör austauschen oder sich in der Nähe des Werkzeugs aufhalten, die folgenden Anweisungen zu beachten:

Unser Ziel ist es, Werkzeuge herzustellen, mit denen Sie möglichst sicher und effektiv arbeiten können. Am wichtigsten für Ihre Sicherheit sind Ihre Umsicht und Ihr Urteilsvermögen im Umgang mit diesem Produkt und anderen Werkzeugen. Diese Sicherheitshinweise enthalten einige der wichtigsten Gefahrenquellen; sie können jedoch nicht alle möglichen Gefahren abdecken.

BEACHTEN Sie zusätzlich folgende Sicherheitshinweise:

Sicherheitsbestimmungen des Arbeitgebers, der Arbeitnehmervertretung und der Berufsgenossenschaften.

Bestimmungen des Arbeitsministeriums der Vereinigten Staaten (OSHA) bzw. des Europäischen Rates, sowie die Bestimmungen des jeweiligen Landes.

"Safety Code For Portable Air Tools" ANSI B186.1 (Gesetz über die Sicherheit tragbarer mit Druckluft betriebener Werkzeuge), erhältlich bei: American National Standards Institute, Inc., 11 W. 42nd Street, New York, NY 10036, USA.

Die gültigen Bestimmungen über Sicherheitsvorkehrungen für handgehaltene nichtelektrisch angetriebene Werkzeuge, erhältlich bei: Europäischer Ausschuß für Normung, Rue de Stassart 36, 1050 Brüssel, Belgien.

Luftzufuhr und Gefahren durch falschen Anschluß

Druckluft kann schwere Verletzungen verursachen.

Schließen Sie stets die Luftzufuhr, lassen Sie die Druckluft aus dem Schlauch entweichen und trennen Sie das Werkzeug von der Luftzufuhr, wenn das Werkzeug nicht in Gebrauch ist und bevor Sie Zubehör austauschen oder eine Reparatur ausführen.

Richten Sie die Druckluft nie auf sich oder andere.

Lose, unter Druck stehende Schläuche können schwere Verletzungen verursachen. Überprüfen Sie das Werkzeug stets auf beschädigte oder lose Schläuche und Anschlußstücke.

Verwenden Sie für das Werkzeug keine Schnell-Wechsel-Kupplungen. Beachten Sie die Anweisungen für die ordnungsgemäße Montage.

Werden Universal-Drehkupplungen verwendet, müssen Sperrasten eingebaut werden.

Beachten Sie die Höchstgrenze für den Luftdruck von 6,2 bar bzw. die auf dem Typenschild des Werkzeugs angegebene Höchstgrenze.

Gefahren durch Verfangen, Hängenbleiben u.ä.

Halten Sie genügend Abstand zu rotierenden Werkzeugteilen.

Tragen Sie keinen Schmuck und keine weite Bekleidung.

Tragen Sie keine Halstücher, Krawatten o.ä. Diese könnten in Werkzeug oder Zubehör verwickelt werden und zur Strangulierung führen.

Halten Sie Ihre Haare von Werkzeug und Zubehör fern. Eine Verwicklung kann zur Skalpiertung führen.

Vermeiden Sie das Berühren von Zubehörteilen während des Betriebs und danach. Die Gefahr, sich zu schneiden oder sich zu verbrennen kann durch Schutzhandschuhe vermindert werden.

Benutzen Sie für alle Zubehörteile nur die dafür vorgesehene Aufnahme (siehe Stückliste). Verwenden Sie stets möglichst Steckschlüssel in langer Ausführung.

Serie CP6110

Schlagschrauber Serie CP6110

EU-KONFORMITÄTSERKLÄRUNG

Wir, die Chicago Pneumatic Tool Company, mit Sitz in 1800 Overview Drive, Rock Hill, SC 29730, USA, erklären unter eigener Verantwortung, daß sich das Produkt, für das diese Erklärung gilt, in Übereinstimmung mit den Anforderungen der Council Directive aus dem Juni 1998 unter Annäherung an die Gesetze der Mitgliedsstaaten für Maschinenbauteile befindet (98/37/EG).

Maschinenbezeichnung: Schlagschrauber aus der Serie CP6110

Maschinentyp: Pneumatisches Werkzeug für Befestigungselemente mit Gewinde. Jede andere Verwendung ist untersagt.

Seriennummer: Maschinen ab Nr. 98000B

Technische Daten:

1" Vierkanttrieb

Schraubengröße: 1" Güte 5

Luftdruck: 6,2 bar (90 psi)

Drehmomentbereich: 1695 - 2575 Nm (1250 - 1900 ft-lb)

Erfüllung harmonisierter Normen: EN292

Erfüllung nationaler Normen: ISO 8662-7, Pneuop PN8NTC1.2

Verantwortlich (Name und Stellung): W. A. LeNeveu, President, Chicago

Pneumatic Tool Company

Unterschrift:

Ort und Datum: Rock Hill, SC 29730, USA, Januar 1998

GARANTIEERKLÄRUNG DES HERSTELLERS

Eingeschränkte Garantie: Die Chicago Pneumatic Tool Company (im folgenden "CP" genannt) garantiert dem Erstkäufer für ein Jahr ab dem Verkaufsdatum, daß ihre Produkte frei von Material- und Verarbeitungsschäden sind, vorausgesetzt, die Produkte werden weder unsachgemäß eingesetzt oder behandelt noch von einer Person, die nicht CP oder einem von CP autorisierten Kundendienstcenter angehört, modifiziert oder instand gesetzt. Zur Inanspruchnahme der Garantie senden Sie das Produkt unter Vorauszahlung der Transportkosten an CP oder an ein von CP autorisiertes Kundendienstcenter. Fügen Sie bitte Ihren Namen und Ihre Anschrift, einen Kaufnachweis mit Datum sowie eine kurze Beschreibung des Fehlers bei. Fehlerhafte Produkte werden von CP kostenfrei instand gesetzt oder erneuert, wobei sich CP die Entscheidung vorbehält, ob eine Erneuerung oder eine Instandsetzung vorgenommen wird. Eine Instandsetzung oder Erneuerung eines fehlerhaften Produkts verlängert die ursprüngliche Garantiedauer nicht. Die Haftung von CP und die Ansprüche des Käufers aus dieser Garantie sind auf die Instandsetzung oder die Erneuerung gemäß obigen Angaben beschränkt. (Darüber hinaus werden keinerlei ausdrücklichen oder stillschweigenden Garantien gewährt. CP übernimmt über die oben beschriebenen Instandsetzungs- oder Ersatzleistungen hinaus keine Haftung für mittelbare, unmittelbare oder sonstige Folgeschäden oder -kosten.)

SICHERHEITSHINWEISE

Gefahren durch absplittende Teile

Tragen Sie stets einen schlagfesten Augen- und Gesichtsschutz, wenn Sie mit dem Werkzeug arbeiten, es warten oder reparieren, Zubehör austauschen oder sich in der Nähe der Arbeiten am oder mit dem Werkzeug aufhalten.

Achten Sie darauf, daß andere, die sich in der Nähe des Werkzeugs aufhalten, einen schlagfesten Augen- und Gesichtsschutz tragen.

Auch kleine absplittende Teile können zu Augenverletzungen und zum Erblinden führen.

Benutzen Sie keine für den manuellen Betrieb vorgesehenen Steckschlüssel, sondern ausschließlich für den Schlagschrauber vorgesehene Steckschlüssel in ordnungsgemäßen Zustand.

Aufsätze in schlechtem Zustand oder Handsteckschlüsselaufsätze an Schlagschraubern können zerbersten.

Wählen Sie immer möglichst die direkte Verbindung zwischen Werkzeug und Steckschlüssel. Lange, federnde Verlängerungen oder Adapter vermindern die Schlagkraft und könnten zerstört werden. Verwenden Sie stets möglichst Steckschlüssel in langer Ausführung.

Benutzen Sie das Werkzeug niemals im Leerlauf. Durch die entstehende überhöhte Laufgeschwindigkeit kann das Zubehörteil vom Werkzeug weggeschleudert werden.

Gefahren am Arbeitsplatz

Stürze gehören zu den häufigsten Unfallursachen. Achten Sie deshalb auf herumliegende Schläuche auf den Geh- und Arbeitsflächen.

Hohe Geräuschpegel können zu dauerhaften Gehörschäden führen. Verwenden Sie den von Ihrem Arbeitgeber und vom amerikanischen Arbeitsministerium (OSHA) vorgeschriebenen Gehörschutz (s. 29 CFR Teil 1910).

Achten Sie auf eine ausgeglichene Körperhaltung und festen Halt.

Vergewissern Sie sich, daß Sie die Geschwindigkeit stets unter Kontrolle haben. Beachten Sie, daß Sie nicht zwischen das Werkzeug und das Arbeitsstück geraten.

Sich wiederholende Bewegungen, schlechte Körperhaltung und die Belastung durch Schwingungen können Schäden an Armen und Händen hervorrufen. Sollten Sie Gefühlosigkeit, Kribbeln, Schmerzen oder Blässe in Ihrer Haut bemerken,

arbeiten Sie nicht mehr mit diesem Werkzeug und wenden Sie sich an einen Arzt. Das Einatmen von Staub und der Umgang mit Materialabfällen können Gesundheitsschäden verursachen und sind daher zu vermeiden.

Gehen Sie in einer unbekanntem Umgebung mit Vorsicht vor. Machen Sie sich aller potentiellen Gefahren bewußt, die durch Ihre Arbeit hervorgerufen werden können. Dieses Werkzeug weist für die Arbeit an Stromquellen nicht die dafür erforderliche Isolierung auf.

Zusätzliche Sicherheitshinweise

Weder dieses Werkzeug noch das Zubehör dürfen modifiziert werden.

Dieses Werkzeug ist nicht für den Betrieb in Umgebungen mit Explosionsgefahr geeignet.

Benutzer und Wartungspersonal müssen die körperlichen Voraussetzungen für den Umgang mit Umfang, Gewicht und Kraft des Werkzeugs erfüllen.

Bei Werkzeugen, welche das Stift und O-Ring Verbindungssystem verwenden, benutzen Sie den O-Ring, um den Verbindungssicherungsstift festzuhalten.



Português
(Portuguese)

MANUAL DE INSTRUÇÕES

Requisitos para Suprimento de Ar

1. Forneça 6.2 bar (90 psig) de ar limpo e seco à ferramenta. Uma pressão maior reduzirá drasticamente a vida útil da ferramenta.
2. Faça a conexão da ferramenta à tubulação de ar utilizando os tamanhos de tubos, manguelras e conexões mostrados na página 12.

Lubrificação

1. Use um lubrificador da linha de ar com óleo SAE 10, com o ajuste de 2 (duas) gotas por minuto. Se um lubrificador não puder ser utilizado, acrescente óleo na entrada uma vez por dia.
2. Verifique óleo de embreagem uma vez por mês. Use 60 ml de óleo SAE 30 ou equivalente.

Operação

1. Esta chave de impacto se destina a soquetes de impacto operando em prendedores roscados. Para operar, puxe o gatilho no cabo. Para operar a ferramenta em rotação dianteira, gire a válvula reversa ao lado do gatilho para F. Para operar em reverso, gire para a posição R.

Especificação de Ruído e Vibrações*

O nível de pressão do som é de 100 dB(A) de acordo com o Pneuop PN8NTC1.2. Para potência de som, adicione 10 dB(A).
Vibrações: 10,1 m/s², re. ISO 8662-7.

Manutenção

1. Desmonte e inspecione o motor a ar e embreagem de impacto a cada três (3) meses se a ferramenta for usada diariamente. Substitua peças desgastadas ou danificadas.
2. Peças de alto desgaste estão sublinhadas na lista de peças.
3. Para minimizar o tempo de máquina parada, recomenda-se os seguintes kits de serviço: Kit de Regulagem C155947.

*Estes valores declarados foram obtidos por teste feito em laboratório de acordo com os padrões estipulados e não se destinam para utilização em avaliações de risco. Os valores medidos nos locais individuais de trabalho podem ser maiores que os valores declarados. Os valores reais de exposição e o risco de ferimento sentidos por um usuário são específicos e dependem da maneira em que o usuário trabalha, da peça e do desenho da estação de trabalho, bem como do tempo de exposição e da condição física do usuário. Nós da Chicago Pneumatic, não podemos nos responsabilizar pelas consequências causadas pelo uso dos valores declarados, ao invés dos valores que refletem a exposição real, e pela avaliação de risco individual em um ambiente de trabalho sobre o qual não temos controle.



AVISO

No sentido de reduzir o perigo de acidentes pessoais, todas as pessoas que utilizarem, repararem, fizerem a revisão, trocarem acessórios ou trabalharem perto desta ferramenta, devem ler e compreender estas instruções antes de executar qualquer trabalho acima referido.

É objectivo da Chicago Pneumatic produzir ferramentas que o ajudem a trabalhar de forma segura e eficiente. VOCÊ é o mais importante dispositivo de segurança para esta ou qualquer outra ferramenta. Os seus cuidados e bom senso são a melhor proteção contra ferimentos. Nem todos os possíveis riscos podem aqui ser cobertos, mas tentámos pôr em destaque alguns dos mais importantes.

Para mais informações sobre segurança, consulte:

O seu empregador, sindicato e/ou associação do ramo.
O Departamento do Trabalho dos EUA (OSHA), o Conselho das Comunidades Europeias e/ou códigos locais.
"Safety Code For Portable Air Tools," (B186.1) "Preceitos De Segurança Para Ferramentas Pneumáticas Portáteis," disponível em: American National Standards Institute, Inc., 11 W. 42nd Street, New York, NY 10036, USA.
"Safety Requirement For Hand-Held Non-Electric Power Tools," "Requisitos De Segurança Para Ferramentas Portáteis Não-Eléctricas," disponível em: European Committee for Standardization, Rue de Stassart 36, 1050 Bruxelas, Bélgica.

Fornecimento de ar e riscos de ligação

Ar sob pressão pode causar ferimentos graves.
Antes de mudar os acessórios ou de proceder a reparações, desligar sempre o fornecimento de ar, drenar a manguelra da pressão de ar e desconectar a ferramenta do fornecimento de ar sempre que não estiver em uso.
Nunca dirigir o jacto de ar para si ou para terceiros.
Manguelras a chicotear podem causar ferimentos graves. Verificar sempre se existem manguelras ou ligações frouxas ou danificadas.
Não utilizar dispositivos de acoplamento rápido na ferramenta. Para uma instalação correta, consulte as instruções.
Sempre que forem utilizadas engates rápidos, deverão ser instalados pinos de segurança.
Não exceder uma pressão de ar máxima de 90 psi (6,2 bar) ou de acordo com a placa identificadora da ferramenta.

Riscos de Enredamento

Manter-se afastado da unidade em rotação.
Não use jóias ou roupa larga.
Manter o colarinho afastado da ferramenta e acessórios, devido ao risco de sufocação.
Manter o cabelo afastado da ferramenta e acessórios, devido ao risco de escaldamento.
Evitar o contato direto com os acessórios durante e depois do uso. A utilização de luvas reduz o risco de cortes e queimaduras.
Usar apenas acessórios apropriados (ver lista das peças). Use soquetes profundos sempre que possível.

Série CP6110

Chave de Impacto Série CP6110

DECLARAÇÃO DE CONFORMIDADE UE

Nós, a Chicago Pneumatic Tool Company, 1800 Overview Drive, Rock Hill, SC 29730 EUA, declaramos sob nossa exclusiva responsabilidade que o produto para o qual esta declaração se refere está em conformidade com as exigências da Instrução do Conselho de junho de 1998 sobre a aproximação das leis dos Estados Membros em referência ao maquinário (98/37/CE).

Nome da Máquina: Chave de Impacto Série CP6110

Tipo de Máquina: Ferramenta Energizada para Montagem de Fixadores Roscados. Nenhum outro uso é permitido.

Número de Série: Ferramentas com Numeração 98000B ou maior

Dados Técnicos:

Chave Quadrada 1"

Tamanho do Parafuso: 1" Grau 5

Pressão de ar: 6,2 bar (90 psi)

Faixa de Torque: 1695-2575 Nm (1250-1900 pés-lb)

Padrões Harmonizados Aplicados: EN292

Padrões Nacionais Aplicados: ISO 8662-7, Pneuop PN8NTC1.2

Nome e Posição do Emitente: W. A. LeNeveu, Presidente, Chicago Pneumatic Tool Company

Assinatura do Emitente:

Local e Data da Emissão: Rock Hill, SC 29730 EUA, Janeiro 1998

GARANTIA LIMITADA DO FABRICANTE

Garantia Limitada: Os "Produtos" da Chicago Pneumatic Tool Company ("CP") são garantidos como livres de defeitos em materiais e fabricação por um ano a partir da data da compra. Esta garantia só se aplica aos Produtos novos adquiridos originalmente da CP ou de seus revendedores autorizados. Esta garantia não se aplica aos produtos que foram abusados, usados indevidamente, modificados ou reparado por alguém que não seja da CP ou seus Representantes de Serviços Autorizados. Se um produto CP se provar com defeito nos materiais ou na fabricação dentro de um ano depois da compra, devolva-o para qualquer Centro de Serviço de Fábrica CP ou Centro de Serviço Autorizado para ferramentas CP, com transporte pré-pago, enviando seu nome e endereço, comprovante da data de compra e uma breve descrição do defeito. A CP, em sua discrição, irá reparar ou substituir os Produtos defeituosos sem custo. Os reparos ou as substituições são garantidas como descrito acima para o restante do período de garantia original. A única responsabilidade CP e seu único remédio sob esta Garantia está limitada ao reparo ou reposição do Produto defeituoso. (Não existem outras garantias expressas ou implícitas e a CP não será responsável por danos incidentais, consequenciais ou especiais, ou qualquer outro dano, custo ou despesa exceto somente pelo custo ou despesa para reparar ou substituir, conforme descrito acima.)

INSTRUÇÕES DE SEGURANÇA

Riscos de Projeção

Usar sempre uma proteção resistente ao impacto na face e olhos quando estiver a trabalhar com ou perto do local de operações ou estiver envolvido na reparação ou manutenção da ferramenta ou na mudança de acessórios.

Certifique-se de que todas as pessoas que trabalham na área usam uma proteção resistente a choques na face e nos olhos.

Mesmo pequenos projéteis podem ferir os olhos e provocar cegueira.

Não utilize soquetes manuais. Use apenas soquetes para chaves de impacto em boas condições.

Soquetes em más condições ou soquetes manuais usados com chaves de impacto podem estilhaçar-se.

Utilize sempre o acoplamento mais simples possível. Barras e adaptadores de extensão longos e soltos absorvem potência de impacto e podem quebrar-se. Use soquetes profundos sempre que possível.

Nunca ponha a ferramenta em funcionamento fora do local de trabalho. Poderá começar a funcionar demasiado rapidamente e fazer com que o acessório seja disparado da ferramenta.

Riscos No Local de Trabalho

Escorregar/Tropear/Cair são causas determinantes de ferimentos graves ou morte. Não deixar o excesso de manguelras nas vias de acesso ou no local de trabalho.

Níveis altos de ruído podem provocar perda permanente de audição. Utilizar a proteção auditiva recomendada pelo seu empregador ou pelo regulamento OSHA (consulte 29 CFR, parte 1910).

Manter equilibrada a posição do corpo e usar calçado reforçado.

Mantenha sempre o controle da admissão. Não se prenda entre a ferramenta e o trabalho.

Movimentos de trabalho repetitivos, posições instáveis e exposição a vibrações podem ser prejudiciais às mãos e aos braços. Se ocorrer amortecimento, formigamento ou clareamento da pele, suspenda o uso da ferramenta e consulte um médico.

Evite inalar poeiras ou detritos provenientes do local de trabalho, pois podem ser nocivos à saúde.

Seja prudente em locais pouco familiares. Esteja atento aos perigos criados pela sua atividade. Esta ferramenta não está isolada para entrar em contato com fontes de alimentação elétrica.

Outros Cuidados de Segurança

Esta ferramenta e respectivos acessórios não devem ser sujeitos a modificações. Esta ferramenta não foi concebida para ser utilizada numa atmosfera explosiva.

Os operadores e pessoal de manutenção devem ser fisicamente capazes de suportar o volume, o peso e a força da ferramenta.

Para as ferramentas que utilizam o sistema de retenção de bocas de pino e anel em "O", use o anel em "O" para reter o pino com segurança.

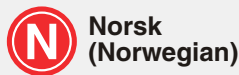

Norsk
(Norwegian)

INSTRUKSJONSHÅNDBOK

Krav til trykklufttilførselen

1. Forsyn verktøyet med 6,2 bar (90 psig) ren, tørr luft. Høyere trykk reduserer verktøyet levetid drastisk.
2. Koble verktøyet til luftrøret ved hjelp av rør-, slange- og armaturdimensjoner som vist i diagrammet på side 12.

Smøring

1. Bruk en luftfuktighetsregulator med SAE #10 olje, justert til to (2) dråper per minutt. Hvis en luftfuktighetsregulator ikke kan brukes skal det tilføres luftmotor-olje i inntaket en gang per dag.
2. Kontroller clutcholjen en gang per måned. Bruk 60 ml SAE #30 olje eller tilsvarende.

Betjening

Denne hamrende muttertrekkeren er ment for bruk sammen med piper for slagverktøy, på gjengede festeelementer. Start ved å trykke inn avtrekkeren på håndtaket. Drei reverseringsventilen, som sitter ved avtrekkeren, til posisjon F for å kjøre verktøyet i foroverretning. For å kjøre i bakoverretning, drei til posisjon R.

Støy- og vibrasjonsdeklarasjon*

Lydtrykksnivå 100 dB(A) iht. Pneuop PN8NTC1.2. For lydfeffekt, legg til 10 dB(A).
Vibrasjoner: 10,1 m/s², re. ISO 8662-7.

Vedlikehold

1. Demonter og inspisert luftmotoren og momentclutchen hver tredje (3) måned hvis verktøyet er i daglig bruk. Skift slitte eller ødelagte deler.
2. Svært slitasjutsatte deler er understreket i delelisten.
3. For å redusere dødtiden til et minimum, anbefaler vi følgende vedlikeholdsett: C155947 Oppgraderingssett.

*Opplyste verdier ble oppnådd ved tester som brukes i laboratorier i overensstemmelse med uttalte standarder, og er ikke tilstrekkelige til bruk ved risikovurdering. Verdier målt på enkeltarbeidsplasser kan være høyere enn opplyste verdier. Faktiske eksponeringsverdier og risiko for skade som erfarer av en enkelt bruker er unike og er avhengig av måten brukeren arbeider på, arbeidsstykket og arbeidsstasjonens utforming så vel som eksponeringstid og brukernes fysiske tilstand. Chicago Pneumatic kan ikke holdes ansvarlig for konsekvenser ved bruk av opplyste verdier isteden for verdier som reflekterer den faktiske eksponering og den enkeltes risikovurdering i en situasjon på arbeidsplassen som vi ikke har kontroll over.



ADVARSEL

For å redusere risiko for skade skal enhver som bruker, installerer, reparerer, utfører vedlikehold eller skifter tilbehør på, eller som arbeider i nærheten av dette verktøyet, lese og forstå disse anvisningene for oppgavene utføres.

Chicago Pneumatics mål er å produsere verktøy som hjelper deg til å kunne arbeide sikkert og effektivt. DU er det viktigste sikkerhetslementet ved bruk av dette og alle andre verktøy. Den beste beskyttelsen mot skader er brukerens ettersyn og sunne fornuft. Selv om ikke alle mulige faresituasjoner kan dekkes her, har vi forsøkt å belyse noen av de viktigste.

Ekstra sikkerhetsinformasjon kan fås gjennom:

Din arbeidsgiver, arbeidsgiverforening og/eller handelsstandsforening.
US Department of Labor (OSHA); Council of the European Communities og/eller lokale forskrifter.

“Safety Code for Portable Air Tools” (B186.1) er tilgjengelig gjennom: American National Standards Institute, Inc., 11 W. 42nd Street, New York, NY 10036, USA.
“Safety Requirements for Hand-Held Non-Electric Power Tools” er tilgjengelig gjennom: European Committee for Standardization, Rue de Stassart 36, 1050 Brussel, Belgia.

Farer forbundet med trykkluffsbeholdere og -kopliger

Trykkluft kan forårsake alvorlig skade.
Før du skifter tilbehør eller utfører reparasjoner, eller når trykkluffsilden ikke brukes, skal lufttilførselen alltid stenges av, trykk i slangen skal elimineres og verktøyet skal koples fra lufttilførselen.
Rett aldri luftstrømmen mot deg selv eller andre.
Slinger som slår tilbake kan forårsake alvorlig skade. Kontroller alltid for skader på slangene og koplingsdelene.
Bruk ikke hurtigkopliger på verktøyet. Se instruksjonene for riktig monteringsmetode.
Låsepinner må alltid monteres ved bruk av universalkopliger med vridning.
Det maksimale lufttrykket må ikke overstige 6,2 bar (90 psi), eller som angitt på verktøyet navnplate.

Farer forbundet med innvikling

Hold deg unna det roterende drevet.
Bruk ikke smykker eller løstsittende klær.
Gjenstander rundt halsen kan forårsake kveling, og må derfor holdes unna verktøy og tilbehør.
Hår som blir fanget i verktøy og tilbehør kan forårsake skalpering, og må derfor holdes unna.
Unngå direkte kontakt med tilbehør under og etter bruk. Bruk av hansker vil redusere risiko for kutt og brannskader.
Bruk kun riktige festeanordninger for tilbehør (se delelisten). Bruk dype sokkelkopliger hvor det er mulig.

CP6110 Series

CP6110 Series Hamrende muttertrekker

EU-OVERENSKOMST OM KONFORMITET

Vi, Chicago Pneumatic Tool Company, 1800 Overview Drive, Rock Hill, SC 29730 USA, tilkjennegir med dette vårt eneansvar for at det produkt som denne overenskomsten er relatert til, er i samsvar med kravene i Rådets direktiver av juni 1989 om tilnærming mellom medlemstatenes lovgivning angående maskineri (98/37/EF).

Maskinnavn: CP6110 Series hamrende muttertrekker

Maskintype: Kraftverktøy for gjengede festeelementer. Ingen annen bruk er tillatt.

Serienummer.: Verktøy med nr. 98000B eller høyere

Tekniske data

1" firkantdrev

Boltstørrelse: 1" grad 5

Luftrykk: 6,2 bar (90 psi)

Dreiemoment: 1695-2575 Nm (1250-1900 ft-lb)

Gjeldende harmoniserte standarder: EN292

Gjeldende nasjonale standarder: ISO 8662-7, Pneuop PN8NTC1.2

Utgers navn og stilling: W. A. President W. A. LeNeuve, Chicago Pneumatic

Tool Company

Utgers signatur: 

Utgersessted og dato: Rock Hill, SC 29730 USA, januar 1998

PRODUSENTENS BEGRENSEDE GARANTI

Begrenset garanti: "Produktene" fra Chicago Pneumatic Tool Company ("CP") er garantert frie for produksjons- og materialfeil i ett (1) år fra kjøpsdatoen. Denne garantien gjelder kun produkter som er kjøpt nye fra CP eller CPs autoriserte forhandlere. Garantien omfatter selvfølgelig ikke produkter som har blitt utsatt for misbruk eller annen uriktig bruk; som har blitt modifisert; eller som har blitt reparert av andre enn CP eller CPs autoriserte servicerepresentanter. Dersom et CP-produkt innen ett år fra kjøpsdatoen viser seg å ha material- eller produksjonsfeil, kan det sendes til et CP fabrikkcenter eller et autorisert CP-verksted med alle fraktkostnader betalt, med navn og adresse samt gyldig kjøpsbevis vedlagt, og med en kort beskrivelse av feilen. CP vil da, etter egen vurdering, reparere eller bytte det defekte produktet uten omkostninger for kunden. CPs eneste forpliktelse og kundens eneste krav i henhold til denne garantien er at det defekte produktet blir reparert eller byttet. (Ingen andre uttrykte eller underforståtte garantier gis, og CP fraskriver seg ethvert ansvar for tilfældige skader, følgeskader, skader som skyldes spesielle omstendigheter eller andre typer ødeleggelse, kostnader og utgifter, bortsett fra kostnader og utgifter til reparasjon eller bytting av produktet, som beskrevet over).

SIKKERHETSANVISNINGER

Farer forbundet med prosjektiler

Bruk alltid slagfast øye- og ansiktsbeskyttelse når du bruker eller er i nærheten av arbeidsområdet, ved reparasjon eller vedlikehold av verktøyet, eller når du skifter tilbehør på verktøyet.

Sørg for at alle andre innenfor arbeidsområdet bruker slagfast øye- og ansiktsbeskyttelse.

Selv små prosjektiler kan skade øynene og forårsake blindhet.

Bruk ikke sokkelkopliger for nøkler som betjenes for hånd. Bruk kun

sokkelkopliger for slagnøkler som er i god driftsstand.

Sokkelkopliger som er i dårlig driftsstand eller sokkelkopliger for håndbetjente

verktøy som brukes med slagnøkler kan splintres.

Bruk alltid den forbindelsen som er enklest. Lange, fjærende

forlengelseshåndtak og adaptere reduserer slagkraften og kan brekke. Bruk

dype sokkelkopliger hvor det er mulig.

Verktøyet må aldri brukes på annet enn arbeidsområdet. Det kan komme til å gå for fort og føre til at tilbehøret kastes av verktøyet.

Farer på arbeidsplassen

Å skli/snuble/falle er en hyppig årsak til alvorlig skade eller død. Vær oppmerksom på overflødig deler av slangen på bakken der man går eller arbeider.

Høye lydnivåer kan forårsake permanent hørselstap. Bruk hørselssvern som

anbefalt av din arbeidsgiver eller av OSHA-regulativ (se 29 CFR, del 1910).

Behold god kroppsbalanse og sikkert fotfeste.

Ha kontroll over gassreguleringen til enhver tid. Unngå å bli sittende fast mellom verktøyet og arbeidet.

Gjentatte arbeidsbevegelser, ubehagelige stillinger og utsettelse for vibrering

kan være skadelig for hender og armer. Hvis det oppstår nummenhet, prikking,

smerte eller fargetap i huden, skal du slutte å bruke verktøyet og kontakte lege.

Unngå inhalering av støv eller kontakt med avfallsrester fra arbeidsområdet som

kan være helsefarlig. Når du arbeider med materialer som avgir partikler som blir

værende i luften, skal du bruke riktig åndedrettsvern.

Gå varsomt fram i uvante omgivelser. Vær oppmerksom på eventuelle farer som

skapes av arbeidsaktiviteten. Dette verktøyet er ikke isolert for kontakt med

elektriske strømkilder.

Ekstra sikkerhetsemner

Dette verktøyet og tilbehøret må ikke modifiseres.

Dette verktøyet er ikke anbefalt til bruk i eksplosive atmosfærer.

Brukere og vedlikeholdspersonale må være i fysisk stand til å behandle

størrelsen, vekten og styrken av verktøyet.

For verktøy som bruker festesystem med splint og O-ringssokkel, skal O-ringen

brukes til å holde sokkelsplinten sikkert på plass.



HANDLEIDING

Vereisten voor luchttoevoer

1. Voorzie het gereedschap van schone, droge lucht van 6,2 bar (90 psig). Bij een hogere druk wordt de levensduur van het gereedschap aanzienlijk verkort.
2. Sluit het gereedschap aan met pijp, slang en koppelstuk van de in het diagram op pag. 12 aangegeven maten.

Smering

1. Gebruik een luchtleidingvernevelaar met SAE10 olie, afgesteld op twee (2) druppels per minuut. Als geen luchtleidingvernevelaar kan worden gebruikt, breng dan eenmaal per dag luchtmotorolie in de inlaat aan.
2. Controleer de koppelingolie elke maand. Gebruik 60 ml SAE30 (of gelijkwaardige) olie.

Bediening

Het is de bedoeling dat deze slagmoersleutel met slagdoppen wordt gebruikt, die op van schroefdraad voorzien bevestigingsmateriaal werken. Voor de bediening trekt u aan de trekker op het handvat. Om het gereedschap vooruit te laten draaien, draait u de omkeerlep die zich naast de trekker bevindt, naar stand F. Om het gereedschap achteruit te laten draaien, draait u de omkeerlep naar stand R.

Verklaring m.b.t. geluid en trillingen*

Geluidsdrumniveau 100 dB(A) volgens Pneurop PN8NTC1.2. Voor geluidsbelasting 10 dB(A) toevoegen.

Trillingen: 10,1 m/s² volgens ISO 8662-7.

Onderhoud

1. Demonteer en inspecteer de luchtmotor en slagkoppeling om de drie (3) maanden als het gereedschap elke dag wordt gebruikt.
Vervang beschadigde of versleten onderdelen.
2. Bijzonder slijtage-gevoelige onderdelen zijn in de onderdelenlijst onderstreept.
3. Om de stilstandtijd tot een minimum te beperken, wordt de volgende onderzets aanbevolen: C155947 afstelset.

*Deze opgegeven waarden zijn verkregen uit laboratoriumtests overeenkomstig de opgegeven normen en zijn niet voldoende voor gebruik in risicobeoordeling. Op individuele werkplekken gemeten waarden kunnen hoger zijn dan de opgegeven waarden. De feitelijke blootstellingswaarden en het door een individuele gebruiker ervaren risico van letsel zijn uniek en hangen af van de manier waarop de gebruiker werkt, het ontwerp van het werkstuk en het werkstation alsook van de blootstellingstijd en de fysieke conditie van de gebruiker. Wij, Chicago Pneumatic, kunnen niet aansprakelijk worden gesteld voor de gevolgen van het gebruik van de opgegeven waarden, in plaats van waarden die de feitelijke blootstelling weergeven, bij een individuele risicobeoordeling in een werkpleksituatie waarover wij geen controle hebben.



Chicago Pneumatic wil graag gereedschappen maken waarmee u veilig en efficiënt kunt werken. De belangrijkste bijdrage aan de veiligheid van dit en elk ander stuk gereedschap levert u zelf. Uw voorzichtigheid en gezond verstand vormen de beste bescherming tegen verwondingen. We kunnen hier niet op alle mogelijke gevaren ingaan, maar hebben geprobeerd de belangrijkste op een rijtje te zetten.

Raadpleeg voor meer informatie over veiligheid:

Uw werkgever, vakbond en/of beroepsvereniging.

In de Verenigde Staten: het Ministerie van Arbeid (OSHA); Europa: de Raad van de Europese Gemeenschappen en/of lokale instanties.

"Veiligheidsvoorschriften Voor Draagbaar Pneumatisch Gereedschap" (B186.1) verkrijgbaar bij: American National Standards Institute, Inc., 11 W. 42nd Street, New York, NY 10036, USA.

"Veiligheidsvoorschriften Voor Niet-elektrisch Handgereedschap" verkrijgbaar bij: de Europese Commissie voor Normalisatie, Rue de Stassart 36, 1050 Brussel, België.

Gevaren In Verband Met Luchttoevoer En Aansluitingen

Lucht onder druk kan ernstige verwondingen veroorzaken.

Sluit de luchttoevoer altijd af, laat de samengeperste lucht ontsnappen en ontkoppel het gereedschap van de luchttoevoer wanneer u het gereedschap niet gebruikt, alvorens onderdelen te verwisselen of reparatiewerkzaamheden te verrichten.

Richt nooit lucht op uzelf of anderen.

Losgeslagen slangen kunnen ernstige verwondingen veroorzaken. Controleer altijd of de slangen en fittingen niet beschadigd zijn en goed vastzitten.

Gebruik geen snelkoppelingen bij dit gereedschap. Raadpleeg de instructies voor de juiste aansluiting.

Bij het gebruik van universele draaikoppelingen dienen borgpenen te worden geïnstalleerd.

De maximum luchtdruk van 6,2 bar (90 psi) of zoals die is aangegeven op het gereedschap mag niet worden overschreden.

Gevaar Van Verstrikt Raken

Blijf uit de buurt van de ronddraaiende aandrijving.

Draag geen sieraden of ruimvallende kleding.

Kledingstukken om de nek die verstrikt raken in het gereedschap of de hulpstukken kunnen verstikking tot gevolg hebben.

Haren die verstrikt raken in het gereedschap of de hulpstukken kunnen worden uitgerukt.

Voorom direct contact met hulpstukken tijdens en na gebruik. Het dragen van handschoenen verkleint de kans op snij- en brandwonden.

Gebruik uitsluitend de juiste hulpstukhouders (zie onderdelenlijst). Gebruik zo mogelijk diepe doppen.

CP6110 serie CP6110 serie slagmoersleutel

EU-CONFORMITEITSVERKLARING

Wij, Chicago Pneumatic Tool Company, 1800 Overview Drive, Rock Hill, SC 29730 USA, verklaren op eigen verantwoordelijkheid dat het product waarop deze verklaring betrekking heeft, voldoet aan de eisen van de richtlijn van de raad van juni 1998 op grond van de inhoud bij benadering van de wetten van de lidstaten aangaande machines (98/37/EG).

Machinaam: CP6110 serie slagmoersleutel

Machinetype: Pneumatisch montagegereedschap voor van schroefdraad voorzien bevestigingsmateriaal. Geen ander gebruik is toegestaan.

Serienr.: Gereedschap met nummers vanaf 98000B

Technische gegevens:

1" vierkant aandrijfhulpstuk

Boutmaat: 1" nr. 5

Luchtdruk: 6,2 bar (90 psi)

Bereik aandraaimoment: 1695-2575 Nm (1250-1900 ft-lb)

Toegepaste geharmoniseerde normen: EN292

Toegepaste nationale normen: ISO 8662-7, Pneurop PN8NTC1.2

Naam en functie van gegevensverstrekker: W. A. LeNeveu, President, Chicago Pneumatic Tool Company

Handtekening van gegevensverstrekker:

Plaats en datum van gegevensverstrekking: Rock Hill, SC 29730 USA, januari 1998

BEPERKTE GARANTIE VAN DE FABRIKANT

Beperkte garantie: De "producten" van de Chicago Pneumatic Tool Company ("CP") zijn gegarandeerd vrij van fouten in materiaal en afwerking tot één jaar na aankoop. Deze garantie geldt uitsluitend voor producten die nieuw worden gekocht van CP of geautoriseerde dealers. Vanzelfsprekend geldt deze garantie niet voor producten die verkeerd of oneigenlijk zijn gebruikt of zijn gewijzigd of gerepareerd door anderen dan CP of geautoriseerde servicediensten. Als een product van CP binnen één jaar na aankoop fouten in materiaal of afwerking blijkt te hebben, kunt u het retourneren naar een fabrieksservicecentrum of een geautoriseerde servicedienst van CP, met vooruitbetaling van transportkosten, opgave van uw naam en adres, bewijs van aankoop met aankoopdatum en een korte beschrijving van het mankement. CP zal, naar eigen goeddunken, defecte producten gratis repareren of vervangen. Reparaties of vervangingen zijn slechts gegarandeerd (zoals hierboven beschreven) voor de rest van de oorspronkelijke garantieperiode. De enige aansprakelijkheid van CP en uw enige verhaal op grond van deze garantie zijn beperkt tot reparatie of vervanging van het defecte product. (Er zijn geen andere garanties, uitdrukkelijk of impliciet, en CP is niet aansprakelijk voor incidentele, vervolgf- of speciale schade of eni ge andere schade, onkosten of uitgaven met uitzondering van alleen de kosten of uitgaven voor reparatie of vervanging zoals hierboven beschreven.)

VEILIGHEIDSVOORSCHRIFTEN

Gevaren In Verband Met Wegschietende Delen

Draag altijd slagbestendige oog- en gezichtsbescherming wanneer u werkt met, in de buurt bent van of betrokken bent bij reparatie, onderhoud of verwisseling van onderdelen van het gereedschap.

Zorg dat iedereen in uw omgeving slagbestendige oog- en gezichtsbescherming draagt.

Zelfs kleine wegschietende delen kunnen de ogen beschadigen en blindheid veroorzaken.

Gebruik geen handdoppen. Gebruik uitsluitend in goede staat verkerende slagdoppen.

In slechte staat verkerende slagdoppen of handdoppen kunnen bij gebruik op slagmoersleutels breken.

Gebruik altijd de eenvoudigste aansluitmogelijkheid. Lange, verende verlengstukken en adapters absorberen de slagkracht en kunnen breken. Gebruik zo mogelijk diepe doppen.

Gebruik het gereedschap niet onbelast. De omwentelingsnelheid kan te hoog oplopen, waardoor het hulpstuk kan wegschieten.

Gevaren Tijdens Het Werken

Uitglijden, struikelen en vallen veroorzaken ernstige verwondingen of zelfs de dood. Let op losliggende leidingen op het werk- of loopoppervlak.

Blootstelling aan hoge geluidsniveaus kan blijvend gehoorverlies opleveren.

Gebruik de gehoorbescherming voorgeschreven door uw werkgever of de OSHA (zie 29 CFR deel 1910).

Zorg ervoor dat u stevig staat.

Zorg ervoor dat u de gashandel altijd onder controle heeft. Laat u niet vangen tussen het gereedschap en het werk.

Vaak herhaalde bewegingen, onnatuurlijke posities en blootstelling aan trillingen kunnen beschadiging van handen en armen veroorzaken. Als u een verlamming, tintelen of pijn voelt, of als uw huid wit wegtrekt, moet u ophouden het gereedschap te gebruiken en moet u een dokter raadplegen.

Voorom het inademen van stof of het omgaan met afval dat schadelijk kan zijn voor uw gezondheid.

Wees voorzichtig in een onbekende omgeving. Wees bedacht op mogelijke gevaren als gevolg van uw werkzaamheden. Dit gereedschap is niet beveiligd tegen de gevolgen van contact met stroombronnen.

Overige Veiligheidsaspecten

Breng geen wijzigingen aan in dit gereedschap en de hulpstukken.

Het gebruik van dit gereedschap in een omgeving met explosiegevaar wordt afgeraden.

Werknemers en onderhoudspersoneel dienen lichamelijk in staat te zijn met de omvang, het gewicht en het vermogen van dit gereedschap te kunnen werken.

Voor gereedschap dat de pen gebruikt en het O-ring systeem voor het vastzetten van de dopsleutels, moet u de O-ring gebruiken om de pen van de dopsleutel goed vast te zetten.

**NIET WEGGOOIEN -
GEEF DOOR AAN DE GEBRUIKER**



BRUGSVEJLEDNING

Lufftforsyningskrav

- Værktøjet skal forsynes med ren, tør luft ved 6,2 bar (90 psig). Højere tryk vil drastisk forkorte værktøjets levetid.
- Værktøjet tilsluttes til lufftforsyningen ved hjælp af rør, slanger og fittings med de i diagrammet (side 12) viste dimensioner.

Smøring

- Brug en smøreanordning, der er tilsluttet lufftforsyningslinjen med SAE nr.10 olie, justeret til 2 dråber pr. minut. Hvis en sådan ikke kan bruges, skal der påfyldes luftmotorolie ved luffttilslutningen en gang om dagen.
- Efterse koblingsolien en gang om måneden. Brug 60 ml SAE nr. 30 eller tilsvarende olie.

Betjening

Denne slag nøgle er beregnet til brug med krafttoppe på bolte og møtrikker med gevind. Den bruges ved at trække på trykkeren på håndtaget. Værktøjet køres i fremadgående rotationsretning ved at dreje omskifterventilen, der sidder tæt ved trykkeren, til "F"-stillingen. Det køres i baglæns retning ved at dreje omskifterventilen til "R".

Støj- og vibrationserklæring*

Lytdryksniveau 100 dB(A) i henhold til Pneuop PN8NTC1.2. For lydstyrke lægges 10 dB(A) til.
Vibration: 10,1 m/s² i henhold til ISO 8662-7.

Vedligeholdelse

- Adskil og efterser luftmotoren og momentkoblingen hver tredje måned, hvis værktøjet bruges hver dag. Beskadede eller slidte dele udskiftes.
- Dele, der udsættes for stort slid, er understreget i reservedelstlisten.
- For at undgå for megen dødtid, anbefaler vi følgende servicesæt: C155947 servicesæt.

*De ovenstående værdier blev opnået under laboratorieforsøg i overensstemmelse med de ovenstående standarder og er ikke tilstrækkeligt grundlag for vurdering af risiko forbundet med brug af værktøjet. Værdier målt på det individuelle arbejdsområde kan være højere end de ovennævnte værdier. Den faktiske udsættelse for skadelig støj eller vibration og den risiko, der opleves af brugeren, er enestående afhængige af den måde, individet arbejder på, arbejdsområdet og hvordan arbejdsområdet er anlagt, såvel som udsættelsens varighed og brugers fysiske kondition. Vi, Chicago Pneumatic, kan ikke påtage os noget ansvar for anvendelse af de ovenstående værdier i stedet for anvendelse af værdier, der er opnået i den faktiske arbejdsituation, som grundlag for vurdering af risiko forbundet med brug i en arbejdsituation, vi ikke har nogen kontrol over.



ADVARSEL

For at reducere risikoen for personskade skal enhver, der bruger, installerer, reparerer, vedligeholder, skifter tilbehør på eller arbejder nær dette værktøj, læse disse instrukser grundigt, før sådant arbejde udføres.

Det er Chicago Pneumatics mål at producere værktøj, der giver et sikkert og effektivt arbejdsmiljø. Den vigtigste sikkerhedsforanstaltning for dette og alt andet værktøj er DIG. Din omhu og sunde fornuft er den bedste beskyttelse mod personskade. Alle mulige faremomenter kan ikke dækkes her, men vi har forsøgt at fremhæve nogle af de vigtigste.

Konsultér følgende for at få yderligere information om sikkerhed:

Din arbejdsgiver, fagforening og/eller handelsforening.
Det amerikanske arbejdsministerium (US Department of Labor [OSHA]); Europa-Kommissionen og/eller lokale regulativer.
Sikkerhedsregulativer for transportabelt trykluffværktøj ("Safety Code For Portable Air Tools" [B186.1]), der kan fås hos: American National Standards Institute, Inc., 11 W. 42nd Street, New York, NY 10036, USA.
Sikkerhedskrav til ikke-elektriske håndmaskiner ("Safety Requirement For Hand-Held Non-Electric Power Tools"), der kan fås fra: European Committee for Standardization, Rue de Stassart 36, 1050 Bruxelles, Belgium.

Faremoment: Trykluft og Tilslutning

Luft under tryk kan forårsage alvorlig personskade.
Sluk altid for lufftilførslen, tag trykket af slangen, og afmonter værktøjet, når det ikke benyttes, og der skiftes tilbehør og foretages reparation.
Ret aldrig luftstrømmen direkte mod dig selv eller andre.
Piskende slanger kan forårsage alvorlig personskade. Se altid efter beskadede og løse slanger og fittings.
Brug aldrig snapkoblinger på værktøjet. Se instruktionerne vedr. korrekt montering.
Når der benyttes universaltvistkoblinger, skal der monteres låsepinde.
Lufftrykket må aldrig overstige 6,2 bar (90 psi), eller som angivet på værktøjets informationsplade.

Faremoment: Bevægelige Dele

Hold afstand til roterende drev.
Bær ikke smykker eller løs beklædning.
Man kan blive kvalt, hvis halstørklæder ikke holdes borte fra værktøj og tilbehør.
Man kan blive skalperet, hvis hår ikke holdes borte fra værktøj og tilbehør.
Undgå direkte kontakt med tilbehør under og efter benyttelse. Handsker vil reducere risikoen for at blive skåret eller forbrændt.
Brug kun korrekte tilbehørsholdere (se reservedelstlisten). Brug dype patroner, når dette er muligt

CP6110 Serie CP6110-serie Slagnøgler

EU OVERENSSTEMMELSESERKLÆRING

Vi, Chicago Pneumatic Tool Company, 1800 Overview Drive, Rock Hill, SC 29730, USA, erklærer hermed på eget ansvar at det produkt, som denne erklæring er forbundet med, er i overensstemmelse med ministerrådets direktiver fra juni 1998 vedrørende indbyrdes tilnærmelse af medlemslandenes love vedrørende maskinudstyr (98/37/EF).

Værktøjets navn: CP6110-serie slag nøgle

Værktøjets type: Tryklufftdrevet redskab til samling af bolte med gevind. Ingen anden brug er autoriseret.

Løbenumre: Redskaber med nr. 98000B eller højere

Tekniske data:

1" firkant

Boltstørrelse: 1", kvalitetsklasse 5

Lufftryk: 6,2 bar (90 psi)

Tilspændingsmoment-område: 1695-2575 Nm (1250-1900 ft-lb)

Anvendte tilpassede standarder: EN292

Anvendte nationale standarder: ISO 8662-7, Pneuop PN8NTC1.2

Udstederens navn og stilling: W. A. LeNeveu, præsident, Chicago Pneumatic Tool Company

Udstederens underskrift:

Udstedelsens tid og sted: Rock Hill, SC 29730 USA, januar 1998

FABRIKANTENS BEGRÆNSEDE GARANTI

Begrænset Garanti: "Produkter" fremstillet af Chicago Pneumatic Tool Company ("CP") garanteres at være fri for defekter hvad angår såvel materialer som den håndværksmæssige udførelse i et år fra købsdatoen. Denne garanti dækker kun produkter, som er købt nye fra CP eller firmaets autoriserede forhandlere. Denne garanti dækker selvfølgelig ikke produkter, der har været udsat for mishandling, misbrug, misrøgt eller modifikation, eller som er blevet repareret af andre end CP eller firmaets autoriserede servicerepræsentanter. Hvis et CP-produkt viser sig at have defekter ved materialerne eller den håndværksmæssige udførelse indenfor et år efter købsdatoen, kan det returneres til et CP fabriksservicecenter, eller et servicecenter autoriseret af CP, fragten forudbetalt, sammen med navn og adresse, fyldestgørende bevis på købsdatoen og en kort beskrivelse af defekten. CP vil efter eget valg reparere eller udskifte defekte produkter uden beregning. Reparerede eller udskiftede produkter er kun garanteret som beskrevet ovenfor og kun for resten af den oprindelige garantiperiode. CP's eneste ansvar og dit eneste retsmiddel under denne garanti er begrænset til reparation eller udskiftning af det defekte produkt, som fremsæt heri. (Der gives ingen andre garantier, udtrykkelige eller underforståede, og CP skal ikke have noget ansvar for tilfældige, afledte eller følgeskader, specielle skader eller nogen anden skade, udgift eller omkostning, bortset fra omkostningen eller udgiften ved reparation eller udskiftning af produktet som beskrevet ovenfor.)

SIKKERHEDSINSTRUKSER

Faremoment: Udslyngede Genstande

Brug altid slagfast øjen- og ansigtsbeskyttelse under eller nær arbejde, reparation eller vedligeholdelse af værktøjet eller udskiftning af tilbehør på værktøjet.

Sørg for, at alle andre i området bærer slagfast øjen- og ansigtsbeskyttelse. Selv små udslyngede genstande kan skade øjne og forårsage blindhed.

Brug aldrig patroner til håndværktøj. Brug kun patroner til slagværktøj, der er i god stand.

Patroner i ringe stand og patroner til håndværktøj, anvendt i slagværktøj, kan splintres.

Benyt altid den simplest mulige tilslutning. Lange elastiske forlængere og adaptere absorberer slagkraft og kan brække. Brug dybe patroner, når dette er muligt.

Lad aldrig værktøjet køre ud i luften. Det kan køre for hurtigt og forårsage, at tilbehøret slynges af værktøjet.

Faremoment: På Arbejdspladsen

En hovedårsag til alvorlig og livsfarlig personskade er glidning, snublen og fald. Vær opmærksom på slanger, der er efterladt på gulvet.

Høje lyd niveauer kan forårsage permanent tab af hørelse. Brug høreværn som foreskrevet af arbejdsgiver eller OSHA-regulativer (se 29 CFR part 1910).

Hold altid kroppen i balance og en god fodstøtte.
Hav altid fuld kontrol over gasreguleringen. Bliv ikke fanget mellem værktøjet og materialet.

Gentagne arbejdsbevægelser, forkerte stillinger og udsættelse for vibrationer kan være skadeligt for hænder og arme. Hvis der opstår følelsesløshed, snurren eller smerter, eller huden bliver hvid, stoppes værktøjet med det samme, og lægehjælp søges.

Undgå indånding af støv og håndtering af affald fra arbejdsprocessen, der kan være skadeligt for helbredet. Korrekt åndedrætsværn skal benyttes, når der arbejdes med materialer, der producerer luftbårne partikler.

Gå frem med forsigtighed i ukendte omgivelser. Vær opmærksom på mulige faremomenter, der kan opstå som følge af arbejdets udførelse. Dette værktøj er ikke isoleret til kontakt med elektriske strømkilder.

Yderligere Forholdsregler

Dette værktøj og dets tilbehør, må ikke modificeres.

Værktøjet anbefales ikke til anvendelse i eksplosionsfarlig luft.

Brugere og vedligeholdspersonel skal være fysisk i stand til at håndtere værktøjets størrelse, vægt og kraft.

På værktøj, der anvender tap- og O-ringsholdere, skal O-ringen benyttes til at holde holdertappen forsvarligt fast.



OHJEKÄSIKIRJA

Paineilmajärjestelmän vaatimukset

1. Työkalun käyttövoimana käytetään 6,2 bar (90 psig) paineista, puhdasta ja kuivaa ilmaa. Suuremmat paineet lyhentävät huomattavasti työkalun käyttöaikaa.
2. Liitä työkalu paineilmalähteeseen käyttämällä kaaviossa sivulla 12 mainittuja putki-, letku- ja liittokokoja.

Voitelu

1. Käytä ilmaputken voitelujärjestelmässä SAE 10 -öljyä kaksi (2) tippaa minuutissa. Jos ilmaputken voiteluannostinta ei voida käyttää, annostelee paineilmamoottoriöljyä sisäänventiilikoon kerran päivässä.
2. Tarkista kytkimen öljy kerran kuussa. Käytä 60 ml SAE 30 tai vastaavaa öljyä.

Käyttö

Tätä iskuväännintä käytetään iskuväännintä varten tarkoitettujen holkkien kanssa kierteillä varustettujen kiinnittimien kiinnittämiseen. Väännin käynnistyy liipaisimesta vetämällä. Työkalu kiertää eteenpäin kun liipaisimen vieressä oleva suunnanvaihtventiili käännetään asentoon F (forward). Työkalu kiertää taaksepäin, kun ventiili käännetään asentoon R (reverse).

Melu ja värinä*

Äänipaine 100 dB(A) mitattuna Pneuport PN8NTC1.2:n normien mukaan. Ääniteho saadaan lisäämällä 10 dB(A).
Tärinäarvo: 10,1 m/s², ISO 8662-7:n mukaan.

Huolto

1. Jos käytät laitetta päivittäin, pura ja tarkasta paineilmamoottori ja iskutyökalun kolmen (3) kuukauden välein. Vaihda vaurioituneet tai kuluneet osat.
2. Nopeasti kuluvat osat on allevivuttu osaluetelossa.
3. Suositellaan seuraavaa huoltopakkausta huoltoajan minimoimiseksi: C155947 virityspakkaus.

*Tässä ilmoitetut arvot on saatu mainittujen normien mukaisissa laboratoriotesteissä. Ne eivät riitä riskien määrittämiseen. Yksittäisissä työpisteissä mitatut arvot voivat olla selosteessa mainittuja arvoja suuremmat. Todelliset altistusarvot ja yksilön kohdistuvat haitalliset vaikutukset ovat yksilöllisiä, ne riippuvat työskentelytavasta, työstettävästä kappaleesta, työaseman rakenteesta, altistusajasta ja käyttäjän terveydentilasta. Sen vuoksi Chicago Pneumatic ei voi olla vastuussa tässä ilmoitettujen arvojen käytöstä (todellisten altistusarvojen sijasta) työpisteessä vallitsevan yksilöllisen riskin määrittämiseen ja siitä aiheutuvista seurauksista, olosuhteissa, joihin emme voi millään tavalla vaikuttaa.



VAROITUS

Ennen työkalun käyttöä, asennusta, korjausta, huoltoa, tarvikkeiden vaihtoa tai työkalun lähistöllä työskentelyä on tapaturmien välttämiseksi perehdyttävä näihin ohjeisiin.

Chicago Pneumaticin tavoitteena on valmistaa työkaluja, jotka edistävät työskentelyä turvallisuuksi ja tehokkuutta. SINÄ olet ratkaisevin tekijä näiden asioiden kannalta. Harjoittamasi huolellisuus ja varovaisuus ovat paras tae tapaturmia vastaan. Kaikkia mahdollisia vaaratekijöitä ei voida käsitellä tässä ohjeessa, joka painottaa tärkeimpiä turvatoimia.

Lisätietoja turvallisuudesta saat seuraavista lähteistä:

Alan ammattiliitosta ja/tai yhdistyksestä.
Yhdysvaltain työministeriöstä (U.S. Department of Labor; OSHA); Euroopan unionista ja/tai paikallisista säännöksistä.
"Safety Code For Portable Air Tools" (B186.1) saatavilla seuraavasta osoitteesta: American National Standards Institute, Inc., 11 W. 42nd Street, New York, NY 10036, USA.
"Safety Requirement For Hand-Held Non-Electric Power Tools" saatavilla seuraavasta osoitteesta: European Committee for Standardization, Rue de Stassart 36, 1050 Brussels, Belgium.

Paineilmaan ja liittäntöihin liittyvät vaarat

Paineilma voi aiheuttaa vakavia tapaturmia. Katkaise paineilma, vapauta letkun ilmanpaine ja irrota työväline paineilma, kun työväline ei ole käytössä sekä ennen tarvikkeiden vaihtoa tai korjauksien tekemistä.

Älä koskaan suuntaa paineilmaa itseäsi tai muita kohti. Sähköiset letkut voivat aiheuttaa vakavia tapaturmia. Tarkasta aina letkut ja liittimet vaurioiden tai löysien liittäntöjen varalta. Älä käytä työvälineessä pikaliittimiä. Lue asennusohjeet oikean asennuksen varmistamiseksi. Älä käytä yleiskierrellyttimiä ilman lukkotappeja. Ilmanpaine ei saa ylittää 6,2 bar (90 psi) tai työkalun nimiläätassa ilmoitettua painetta.

Sotkeutumisvaara

Pysy loitolla pyörivästä koneesta. Älä käytä koruja tai löysää vaateusta. Solmion tai huivin takertuminen työvälineeseen tai sen osiin aiheuttaa tukehtumisvaaran. Hiusten sotkeutuminen työvälineeseen tai sen osiin voi johtaa päänahan irtoamiseen. Vältä koskettamista työkalun osia käytön aikana ja heti käytön jälkeen. Käyttämällä hansikkaita voidaan ehkäistä haavat ja palovammat. Käytä ainoastaan asianmukaisia tarvikkeiden kiinnittimiä (ks. osaluetello). Käytä syviä hylsyjä aine kun mahdollista.

Sarja CP6110

CP6110-sarjan iskuväännin

EY:N VAATIMUSTENMUKAISUUSVAKUUTUS

Me, Chicago Pneumatic Tool Company, 1800 Overview Drive, Rock Hill, SC 29730, USA, ilmoitamme yksinvastuullamme että tähän vakuutukseen liittyvä tuote täyttää neuvoston kesäkuun 1998 direktiivin mukaiset jäsenvaltioiden koneistoa koskevat vaatimukset (98/37/EY).

Koneen nimi: CP6110-sarjan iskuväännin

Koneen tyyppi: Tehotyökalu kierteitettyjen kiinnittimien kiinnittämiseen Työkalua ei saa käyttää muihin tarkoituksiin.

Sarjanumero: Työkalut, joiden sarjanumero on 98000B tai suurempi

Tekniset tiedot:

Käyttö: 1":n neliö

Pultin koko: 1" luokka 5

Ilmanpaine: 6,2 bar (90 psi)

Vääntöalue: 1695-2575 Nm (1250-1900 ft-lb)

Sovelletut yhdenmukaistetut standardit: EN292

Sovelletut kansalliset standardit: ISO 8662-7, Pneuport PN8NTC1.2

Julkaisijan nimi ja asema yrityksessä: W. A. LeNeveu, Pääjohtaja, Chicago

Pneumatic Tool Company

Julkaisijan allekirjoitus:

Aika ja paikka: Rock Hill, SC 29730 USA, tammikuussa 1998

VALMISTAJAN RAJOITETTU TAKUU

Rajoitettu takuu: Chicago Pneumatic Tool Company ("CP") takaa, että sen tuotteissa ei ilmene aine- tai valmistusvika yhden vuoden aikana tuotteen ostopäivästä lähtien. Tämä takuu koskee vain tuotteita, jotka on ostettu uusina CP:ltä tai sen valtuuttamista liikkeistä. Takuu ei kata tuotteita, joita on käyty väärin, hoidettu huonosti, muutettu tai jotka on annettu muun kuin CP:n tai sen valtuuttaman huoltoedustajan korjattavaksi. Jos CP:n tuotteissa ilmenee aine- tai valmistusvika yhden vuoden aikana ostopäivästä lähtien, palautta tuote CP:n tehtaan huoltokeskukseen tai CP:n valtuuttamaan työkalujen huoltokeskukseen, kuljetusmaksu ennalta maksettuna, ja oheista nimesi, osoitteesi, tytyttävä ostotote ja lyhyt kuvaus viasta. CP joko korjaa tai vaihtaa vialliset tuotteet veloituksetta oman harkintansa mukaan. Korjauksista tai vaihdossa toimitetuista tuotteista annetaan takuu ainoastaan alkuperäisestä takuusta jäljellä olevaksi ajaksi. CP:n ainoa vastuu ja ostajan ainoa korvausvaatimus tämän takuun aikana on rajoitettu tässä mainittuun viallisen tuotteen korjaukseen tai vaihtamiseen. (Muitaan muita ilmaistuja tai oletettuja takuita ei myönnetä eikä CP ole vastuussa satunnaisista, seurauksellisista tai erityisistä vahingoista, tai mistään muista vahingoista, maksuista tai kuluista kuin mitkä liittyvät edellä kuvattuun tuotteen korjaukseen tai vaihtamiseen.)

TURVAOHJEET

Sinkoilevien kappaleiden aiheuttama vaara

Käytä aina iskuntorjivia silmä- ja kasvosuojaimia työkalun käyttö-, korjaus- tai huoltoalueen läheisyydessä, sekä varaosien vaihdon yhteydessä.

Varmista myös, että muilla työskentelyalueen läheisyydessä olevilla henkilöillä on asianmukaiset iskuntorjuvat silmä- ja kasvosuojaimet.

Pienetkin kappaleet saattavat singahtaessaan vahingoittaa silmiä ja johtaa sokeutumiseen.

Älä käytä käsikäyttöisten työkalujen hylsyä. Käytä ainoastaan hyväkuntoisia paineilma-kiertimien hylsyjä.

Vaurioituneet vääntötyökalut tai iskevän vääntötyökalun kanssa käytettävät käsikäyttöisten työkalujen holkit voivat rikkoutua.

Käytä aina mahdollisimman yksinkertaista liittäntä. Pitkät, kimmoiset jatkeet ja sovitimet vähentävät tehoa ja voivat rikkoutua. Käytä syviä hylsyjä aina kun mahdollista.

Älä koskaan käynnistä työkalua irti työn kohteesta. Se voi pyöriä liian nopeasti ja lennättää avainhylsyn irti työkalusta.

Työalueeseen liittyvät vaaratekijät

Liukastuminen, kompastuminen tai kaatuminen voi johtaa vakavaan tapaturmaan tai kuolemanvaaraan. Varo lattialla tai työalustalla olevia letkuja. Korkea äänitaso voi aiheuttaa pysyvän kuulovamman. Käytä työnantajan tai paikallisten määräysten suosittelien kuulosuojaimia.

Työskentele tukevassa asennossa.

Pidä aina liipaisin hallinnassasi. Varo, ettei jää työkalun ja työn alla olevan kohteen väliin.

Toistuvat liikkeet, hankala työasento ja värinä voivat vahingoittaa käsiä tai käsivarsia. Jos havaitset puutumista, ihon kipristelyä tai valkenemista, keskeytä työkalun käyttö ja ota yhteys lääkäriin.

Vältä hengittämästä pölyä ja käsittelemästä työjätteitä, jotka ovat vaaraksi terveydellesi. Työskennellessäsi pölyävien materiaalien parissa on käytettävä asianmukaista hengityssuojainta.

Noudata erityistä varovaisuutta vieraassa työympäristössä. Ole varuillasi työhön liittyvien vaaratekijöiden varalta. Tämä työväline ei ole eristetty sähkötapaturmien varalta.

Muita turvaohjeita

Tätä työvälinettä tai sen lisävarusteita ei saa muunnella. Tämän työkalun käyttöä ei suositella alueella, jossa vallitsevat räjähdysvaara. Työkalun käyttäjien ja huoltohenkilöiden on oltava fyysisesti riittävän vahvoita työkalun käsittelyyn. Jos työvälineessä käytetään tappi-O-renkas-kiinnitysjärjestelmää, varmista tapin kiinnitys O-renkaan avulla.

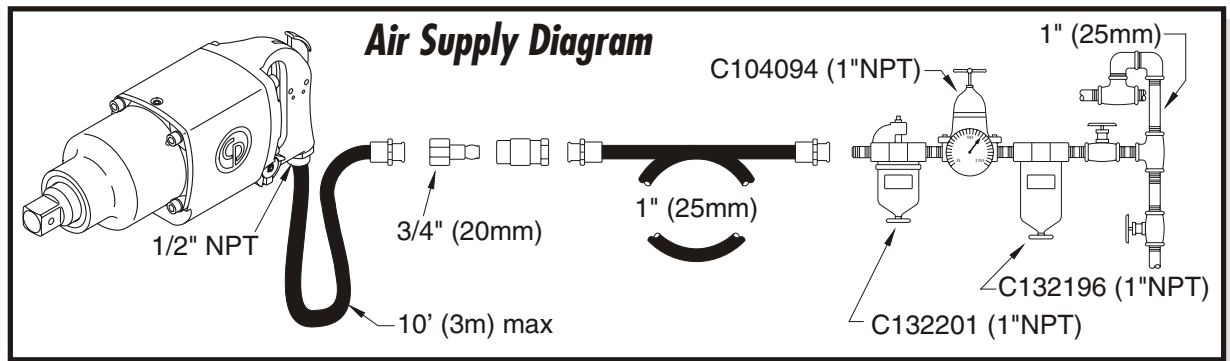
CP6110 Series**Impact Wrench**

FOR DETAILED INFORMATION ABOUT CHICAGO PNEUMATIC AIR TOOLS AND EQUIPMENT CONTACT:

HEADQUARTERS LOCATION

Chicago Pneumatic Tool Company
1800 Overview Drive
Rock Hill, SC 29730 USA
Telephone: 1-803-817-7000
Industrial/Construction (North America)
Phone: 1-800-624-4735
Industrial Fax: 1-800-367-2442
Construction Fax: 1-800-537-0688

BRASIL

Industrial / Construction
Chicago Pneumatic Tool Brasil
Av. Mascote 159 V. Sta.
Catarina
04363-000
Sao Paulo/SP - Brasil
Telephone: 55 11562 7314
Fax: (011) 563-9208

ITALY

Industrial / Construction
Desoutter Italiana S.r.l.
Viale Repubblica 65
20035 Lissone (Milano) • Italy
Telephone: 039 244101
Fax: 039 4656025

UNITED STATES

Industrial / Construction
Chicago Pneumatic Tool Company
1800 Overview Drive
Rock Hill, SC 29730 USA
Telephone: 1-803-817-7000
Industrial/Construction (North America)
Phone: 1-800-624-4735
Industrial Fax: 1-800-232-6611
Construction Fax: 1-800-537-0688

FRANCE

Industrial / Construction
Sa Ets Georges Renault
199, route de Clisson
F-44230 Saint Sébastien
sur Loire, France
Fax: 33 0240802000
Telephone: 33 0240802000

MEXICO

Industrial / Construction
see United States

AUSTRALIA

Industrial / Construction
Power Tools (Australia) Ltd.
PO Box 6133
Delivery Centre
Blacktown, NSW 2148
Australia
Fax: 61 2671 5915
Telephone: 61 2621 9482

DEUTSCHLAND

Industrial / Construction
Chicago Pneumatic Tool GmbH
Hagenauer Straße 57
D65203 Wiesbaden • Germany
Postfach 120251
D65080 Wiesbaden • Germany
Telefon: 0611-27010
Fax: 0611-270140

SOUTH AFRICA

Industrial / Construction
Alliance Tools S.A.
(PTY) Ltd.
Saigna Street
Hughes Business Park
Witfield X30 Boksburg,
South Africa
Telephone: 27 118219300

Visit our website:

<http://www.chicagopneumatic.com>

INDIA

Industrial / Construction
Chicago Pneumatic Tool Co.
(India) Ltd.
301/302, L.B. Shastri Marg
PO Box 7761
Mulund, Bombay
400 080 • India
Fax: 22-564-7687
Phone: 22-564-0011

UNITED KINGDOM

Industrial / Construction
Chicago Pneumatic Tool
Company Ltd.
PO Box 241,
CP House, Mark Court
37 Mark Road
Hemel Hempstead,
Herts HP2 7RN - England
Fax: 44-442-259866
Telephone: 44-442-213637
Telex: 82448



1800 Overview Drive • Rock Hill SC • 29730 USA

CP6110 Series Impact Wrench

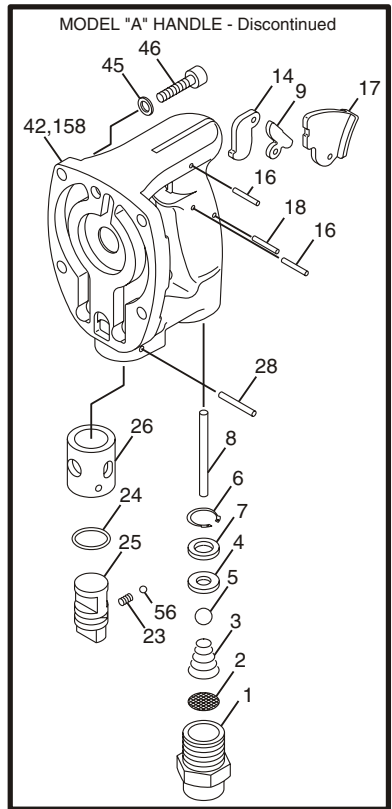
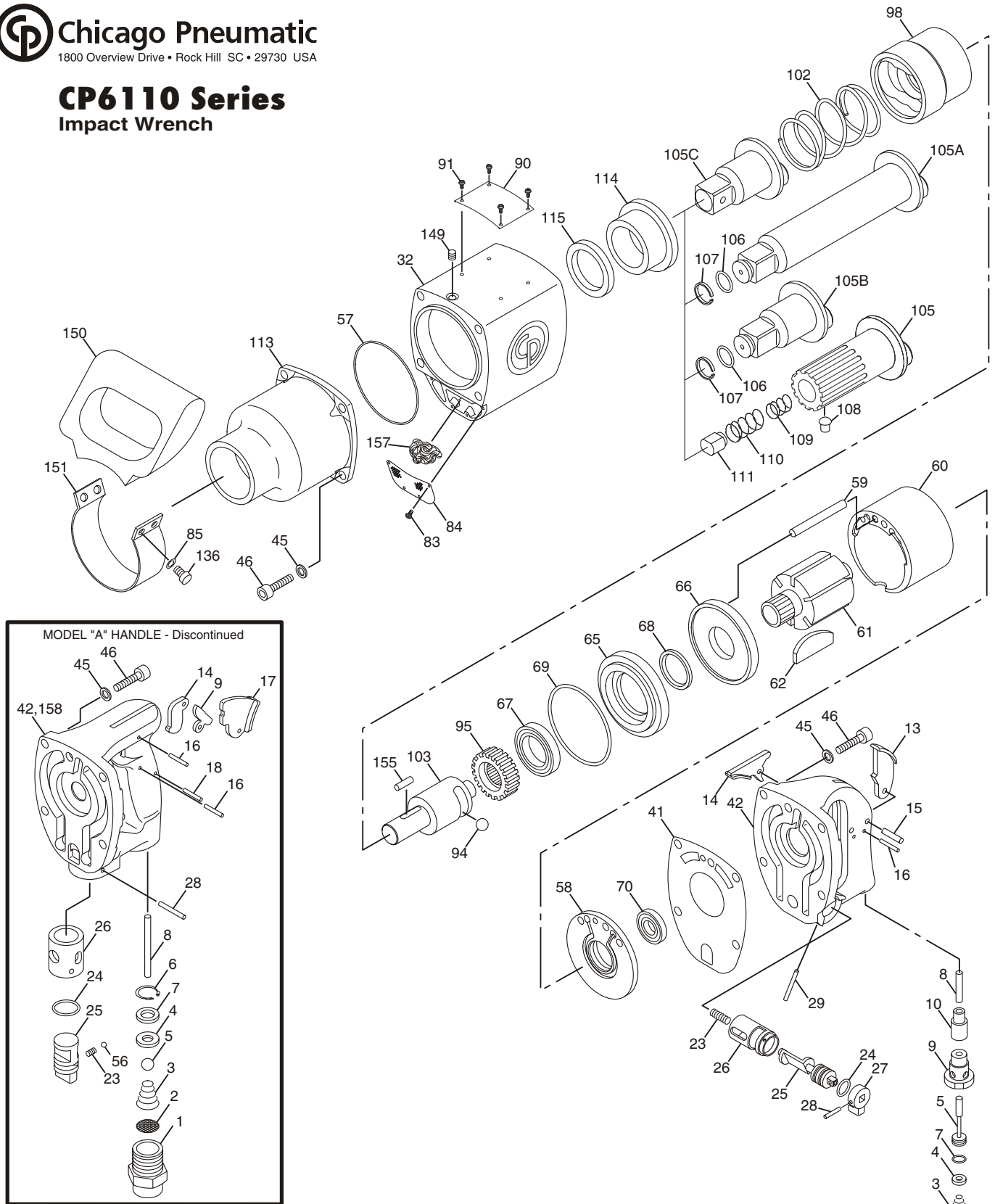
**THROTTLE HANDLE**

P	Closed Grip Inside Trigger
G	Closed Grip Outside Trigger

MOTOR

A	Standard Motor
----------	----------------

CLUTCH HOUSING

S	Steel Clutch Housing
----------	----------------------

CLUTCH

E	Twin Lobe Clutch
----------	------------------

SHANK

D	1" Square Drive Hole for Socket Pin
L	# Spline Drive Integral Retainer

Finding information using your Catalog Code Letter

Example:

CP-6110- PASED

THROTTLE HANDLE	MOTOR	HOUSING	CLUTCH	SHANK
-----------------	-------	---------	--------	-------

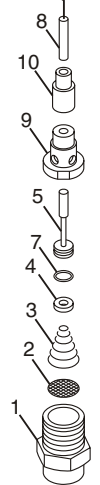



CP6110 PARTS LIST

Index No.	Part No.	Description	No. Req'd.
1	CA128148	Bushing-Air Inlet	1
2	P002019	Screen-Air	1
3	CA128158	Spring	1
4	CA129707	Retainer-O-Ring	1
5	CA128150	Valve-Throttle	1
7	C102551	O-Ring (012)	1
8	C136011	Pin-Push	1
9	CA128164	Bushing Throttle Valve	1
10	C136008	Bushing (Incl: Index No. 42)	1
13	C062112	Trigger-Outside	1
14	C063747	Trigger-Inside	1
15	CA132086	Pin (.188 x .875)	1
16	C114089	Pin-Roll (.125 x .875)	1
23	C051372	Spring	1
24	C055373	O-Ring (015)	1
25	C136010	Valve-Reverse	1
26	C036009	Bushing (Incl: Index No. 42)	1
27	C068664	Lever-Reverse Valve	1
28	G071613	Pin (.125 x .75)	1
29	C137726	Pin (.094 x 1.37)	1
32	C145947	Housing-Motor	1
41	C145948	Gasket-Handle	1
42	C148391	Handle	1
45	C127947	Lockwasher (M8)	8
46	CA128505	Screw (M8 x 30 MM)	8
56	C014143	Ball (.218 in. dia.)	1
57	C137325	O-Ring (-040)	1
58	C144673	Plate-Upper End	1
59	CA128038	Pin-Alignment	1
60	C144675	Liner	1
61	C144676	Rotor	1
62	C144677	Blade-Rotor	6
65	C144674	Plate-Bearing	1
66	C144678	Plate-Lower End	1
67	C064755	Bearing-Ball	1
68	C137324	Oil-Seal	1
69	C145949	O-Ring (-237)	1
70	C068659	Bearing-Ball	1
83	KF1290	Screw-Self Tapping	4
84	C068659	Plate-Exhaust	1

Index No.	Part No.	Description	No. Req'd.
85	C127505	Lockwasher (M6)	4
90	C147458	Plate-Name (Not Shown)	1
91	C086065	Screw-Name Plate (Not Shown)	4
94	P004254	Ball-Steel (.500 dia.)	1
95	C144681	Coupling	1
98	C144682	Dog	1
102	C144683	Spring-Release	1
103	C144690	Shaft-Timing	1
105	C144687	Anvil #5 Spline (Incl: Index Nos. 108, 109, 110 & 111)	1
105A	C144686	Anvil-1 in. Sq. Drive (6 in. Extended) (Incl: Index Nos. 106 & 107)	1
105B	C144684	Anvil-1 in. Sq. Drive (Ring-Retainer) (Incl: Index Nos. 106 & 107)	1
105C	C144685	Anvil-1 in. Sq. Drive (Pin Retainer)	1
105D	C155465	Anvil-1 in. Sq. Drive (6 in. extended Pin Retainer) (Not Shown)	1
105E	C155231	Anvil-6 in. Extended #5 Spline (Not Shown)	1
106	H082651	O-Ring (-115)(RSR)	1
107	CA094791	Ring-Friction (RSR)	1
108	C047620	Button-Lock	1
109	C112202	Spring-Inner	1
110	C112185	Spring-Outter	1
111	C112191	Plunger	1
113	C144689	Housing-Clutch	1
114	C144688	Bushing-Clutch	1
115	C144708	Seal-Oil	1
136	C127944	Screw (Support Handle)	1
149	C102507	Plug-Pipe (1/16 Flush)	1
150	C145892	Handle-Support	1
151	C116388	Band-Support Handle	1
155	CA050746	Pin-Clutch	1
157	P089109	Exhaust-Muffler	2
158	CA144007	Label-Safety Warning (Not Shown)	1
159	C134724	Label-Retainer Warning (Not Shown)	1
160	C134691	Ring-Socket Retainer (1 - 15/16 in.) (Not Shown)	1

MODEL "A" HANDLE PARTS LIST

Index No.	Part No.	Description	No. Req'd.
1	C144670	Bushing-Air Inlet	1
2	P002019	Screen-Air	1
3	C144671	Spring	1
4	C139037	Seat-Valve	1
5	C138682	Ball (.562 in. dia.)	1
6	C129842	Ring-Retaining	1
7	C139038	Spacer-Valve	1
8	C144672	Pin-Push (Outside Trigger)	1
	C146161	Pin-Push (Inside Trigger)	1
9	C145940	Link-Trigger	1
14	C145941	Trigger-Inside	1
16	CA088617	Pin-Roll (.156 x 1 in.)	2

Index No.	Part No.	Description	No. Req'd.
17	C148123	Trigger-Outside	1
18	C109531	Pin (.156 x .86 in.)	1
23	C121535	Spring-Detent	1
24	P092536	O-Ring (-020)	1
25	C145945	Valve-Reverse	1
26	C145946	Bushing-Reverse Valve	1
28	C148144	Pin-Retaining	1
42	C144693	Handle	1
45	C127947	Lockwasher (M8)	4
46	CA128505	Screw (M8 x 30 MM)	4
56	C14143	Ball (.218 in. dia.)	1
158	CA144007	Label-Safety Warning (Not Shown)	1

ACCESSORIES

CP Ret Ring Part No.	Identification Number Molded into Ring	Inside Diameter of Ret Ring (in.)	For Use on Square Drive (in.)
C-155470	10008S	1-3/4"	1"
C-155471	10010S	2"	1"
C-155472*	10015S	2-1/8"	1"
C-134692	10016S	2-1/4"	1"
C-155473	10017S	2-1/2"	1"
C-155474	10019S	2-5/8"	1"

*Supplied with Tool