

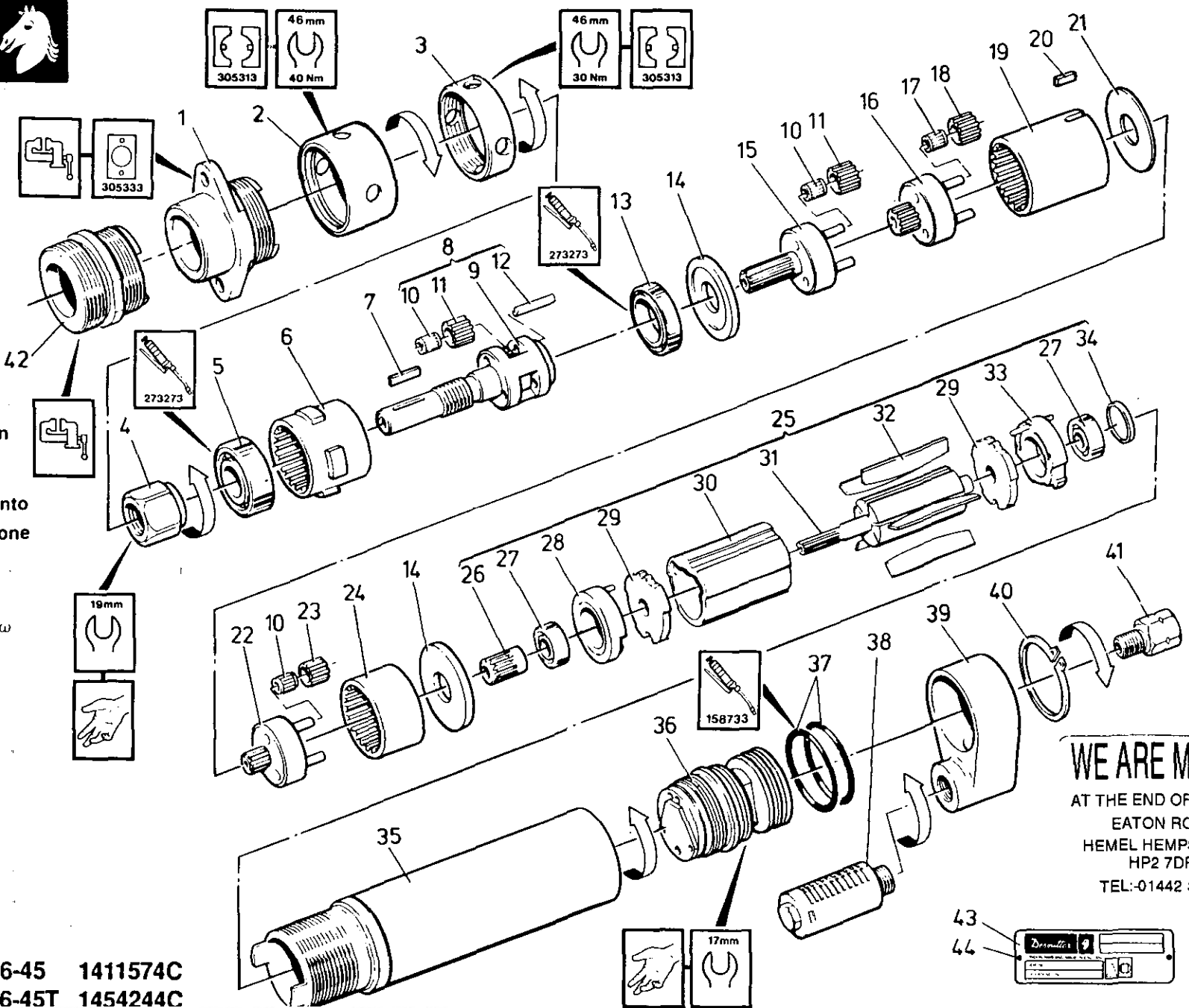

Desoutter Limited, London NW9 6ND

# DM6

- (GB) Servicing Instructions  
Parts List  
Operating Instructions
- (D) Wartungsanleitung  
Teilleiste  
Bedienungsanleitung
- (F) Manuel d'entretien  
Liste de pièces  
Manuel d'utilisation
- (E) Instrucciones de Servicio  
Listas de Repuestos  
Instrucciones de Operación
- (P) Instruções de Manutenção  
Listas de Peças  
Instruções de Funcionamento
- (I) Istruzioni per la Manutenzione  
Elenco delle Parti  
Istruzioni Operative
- (GR) Οδηγίες Συντήρησης  
Κατάλογοι Ανταλλακτικών Μερών  
Οδηγίες Λειτουργίας
- (NL) Onderhoudsinstructies  
Onderdelenlijst  
Bedieningsinstructies
- (DK) Servicevejledning  
Liste over dele  
Betjeningsvejledning
- (N) Serviceinstruksjoner  
Delelister  
Driftsinstruksjoner
- (S) Serviceinstruktioner  
Reservdelistsa  
Bruksanvisning
- (FIN) Huolto-ohjeet  
Osaluettelo  
Käyttöohjeet



DM6-45 1411574C  
 DM6-45T 1454244C

**WE ARE MOVING**  
 AT THE END OF 1996 TO  
 EATON ROAD  
 HEMEL HEMPSTEAD  
 HP2 7DR  
 TEL: 01442 344300

# DM6-45/45T Parts List / Teileliste / Liste de Pièces

| Item Ps. Nr. No. Article | Part No. Teil Nr. Référence | Qty Menge Qté | Item Ps. Nr. No. Article | Part No. Teil Nr. Référence | Qty Menge Qté |
|--------------------------|-----------------------------|---------------|--------------------------|-----------------------------|---------------|
| 1                        | 323083                      | 1             | 25                       | 320113                      | 1             |
| 2                        | 294993                      | 1             | 26                       | 306553                      | 1             |
| 3                        | 323073                      | 1             | *27                      | 33433                       | 2             |
| 4                        | 323093                      | 1             | 28                       | 304683                      | 1             |
| 5                        | 251983                      | 1             | 29                       | 254873                      | 2             |
| 6                        | 322843                      | 1             | 30                       | 254853                      | 1             |
| 7                        | 296863                      | 1             | 31                       | 306503                      | 1             |
| 8                        | 322893                      | 1             | *32                      | 36613                       | 5             |
| 9                        | 323133                      | 1             | 33                       | 254883                      | 1             |
| *10                      | 298893                      | 9             | 34                       | 254903                      | 1             |
| 11                       | 299093                      | 6             | 35                       | 323043                      | 1             |
| 12                       | 161373                      | 3             | 36                       | 298153                      | 1             |
| *13                      | 299183                      | 1             | *37                      | 173973                      | 2             |
| *14                      | 306303                      | 2             | 38                       | 206823                      | 1             |
| 15                       | 306693                      | 1             | 39                       | 295223                      | 1             |
| 16                       | 306663                      | 1             | *40                      | 295233                      | 1             |
| *17                      | 251663                      | 3             | 41                       | 61103                       | 1             |
| 18                       | 299113                      | 3             |                          | (1/8 NPT)                   |               |
| 19                       | 306823                      | 1             | 42                       | 356553                      | 1             |
| 20                       | 312553                      | 1             |                          | (T)                         |               |
| 21                       | 501503                      | 1             |                          |                             |               |
| 22                       | 322883                      | 1             | 43                       | 355893                      | 1             |
| 23                       | 299073                      | 3             | 44                       | 54853                       | 2             |
| 24                       | 306313                      | 1             |                          |                             |               |

## Service Kits Service Ausrüstungen Trousses d'Entretien

| Part No. Teil Nr. Référence | Item Ps. Nr. No. Article | Qty Menge Qté |
|-----------------------------|--------------------------|---------------|
| 356673                      | 27                       | 2             |
|                             | 32                       | 5             |

- (GB)** \* Indicates normal replacement items. It is recommended that adequate stocks are held for servicing requirements. Always quote tool model number, serial number and spare part number when ordering spares.
- (D)** \* Bedeutet normale Verschleißteile. Es empfiehlt sich eine angemessene Menge für Wartungszwecke auf Lager zu halten. Bei der Bestellung von Ersatzteilen, bitte immer angeben: Typennummer der Bohrmaschine, Werknummer und Ersatzteilnummer.
- (F)** \* Le symbole astérisque (\*) indique des articles de rechange normaux. Il est recommandé d'en conserver des stocks suffisants pour assurer toutes les opérations d'entretien courant. Lors de la commande de pièces de rechange, toujours citer le numéro de modèle de l'outillage, son numéro de série et le numéro de référence de chaque pièce de rechange.
- (E)** \* Indica elementos de reposición regular. Se recomienda tener una cantidad adecuada de los mismos en reserva a efectos de mantenimiento. Al encargar piezas de recambio, siempre debe indicarse el número de modelo de la herramienta, su número de serie y el número de la pieza de recambio.
- (P)** \* Indica itens que são substituídos regularmente. É recomendado que estoques adequados sejam mantidos para requisitos de manutenção. Cite sempre o número do modelo da ferramenta, número de série, e número da peça acessória quando pedindo acessórios.
- (I)** \* L'asterisco denota ricambi normali. Si consiglia di mantenere scorte adeguate alle esigenze della manutenzione. Nell'ordinazione di ricambi citare il numero di modello dell'utensile, il numero di matricola e quello di catalogo del pezzo.
- (GR)** \* Σημαίνει συνηθισμένα είδη (τεμάχια) για αντικατάσταση. Σας συνιστούμε να τηρείτε αρκετό απόθεμα από τα είδη που χρειάζονται αντικατάσταση. Όταν παραγγέλνετε ανταλλακτικά πάντα να γράφετε τον αριθμό μοντέλου του εργαλείου, τον αριθμό σειράς και τον αριθμό ανταλλακτικού.
- (NL)** \* Betekent normale reserveartikelen. Het verdient aanbeveling om voldoende voor onderhoudsbehoeften voorradig te hebben. Bij bestelling van reserveonderdelen geef altijd modelnummer, volgnummer en reserveonderdeelnummer van het werktuig op.
- (DK)** \* Indikerer normale udskiftningsemner. Det anbefales at have rigelige forsyninger af dele til brug i forbindelse med eftersyn. Opgiv altid det korrekte værktøjsmodelnummer, serienummer og reservedelsnummer ved bestilling af reservedele.
- (N)** \* Angir normale reservedeler. Det anbefales at tilstrekkelig antall reservedeler holdes på lager. Ved bestilling av deler må man alltid oppgi verktøyetts modellnr., serienr. og reservedelens nr.
- (S)** \* Utmärker normala reservdelar. Vi rekommenderar att tillräckligt antal lagras för serviceändamål. Uppge alltid verktygets modellnummer, serienummer samt reservdelens nummer vid beställning av reservdelar.
- (FIN)** \* Viittaa tavallisiin varaosiin. Suosittelemme, että riittäviä määriä pidetään varastossa huoltotarpeita varten. Työkalun mallinnumero, sarjanumero ja varaosan numero on aina mainittava tilattaessa.

Desoutter



Desoutter Limited

### STATEMENT OF USE

This motor is designed to be incorporated into a fixed or moving machine.

It is for right hand rotation and should be mounted by the flange or threaded nose only. The risk of the motors being the source of ignition of a potentially explosive atmosphere is extremely small. The user is responsible for assessing the risks associated with the whole machine into which the motor is to be incorporated.

### GENERAL

Recommended inlet hose

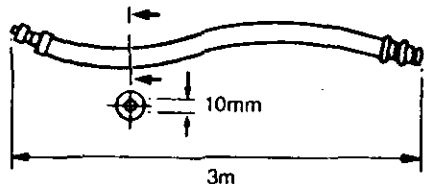

### Lubrication

Correct lubrication is vital for the maximum performance of the tool and an airline lubricator should be fitted in the system down line of the filter. Use ISO VG 15.

|                        |                    |
|------------------------|--------------------|
| 158733 = Molycote PG75 | 273283 = BP FG00EP |
| 208893 = Rocol M204G   | 27652 = ISO VG 15  |
| 273273 = BP Q5618      |                    |

### DATA

|                                       |                                 |
|---------------------------------------|---------------------------------|
| Maximum air pressure P <sub>max</sub> | = 6.3 bar                       |
| Minimum air pressure P <sub>min</sub> | = 2 bar                         |
| Sound Pressure Level (dBA)            | = 73 re. CAGI-PNEUROP Test code |
| Vibration Level (m/sec <sup>2</sup> ) | = <2.5 re. ISO 8662             |

### Weight

| Motor type/RPM          | kg   |
|-------------------------|------|
| DM6-5, 45               | 0.93 |
| DM6-60, 90, 290         | 0.83 |
| DM6-390, 620, 980, 1650 | 0.75 |
| DM6-2700, 4200, 16000   | 0.65 |
| DM6-9000                | 0.85 |

### ACCESSORIES

A range of accessories are available and suitable items should be selected from the Desoutter catalogue.

### MAINTENANCE INSTRUCTIONS

1. Servicing should be carried out at intervals of 1000 hours' use.
2. All torque figures  $\pm 10\%$ .
3. Replace as necessary all 'O' rings, bearings and rotor blades, see service kit.
4. Indicates direction of dismantling.
5. When disposing of components, lubricants, etc, ensure that the relevant safety procedures are carried out.

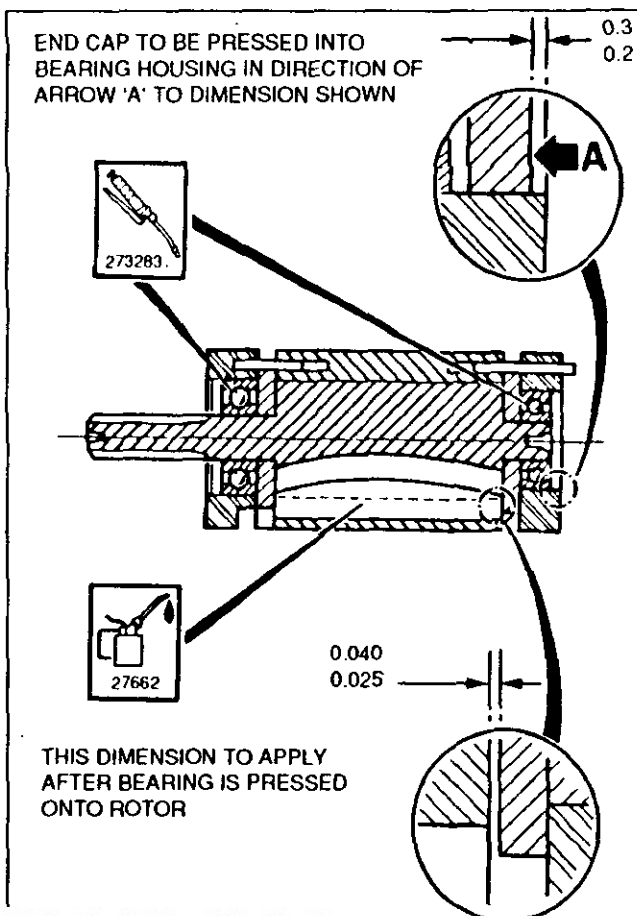

To Dismantle: refer to main illustration

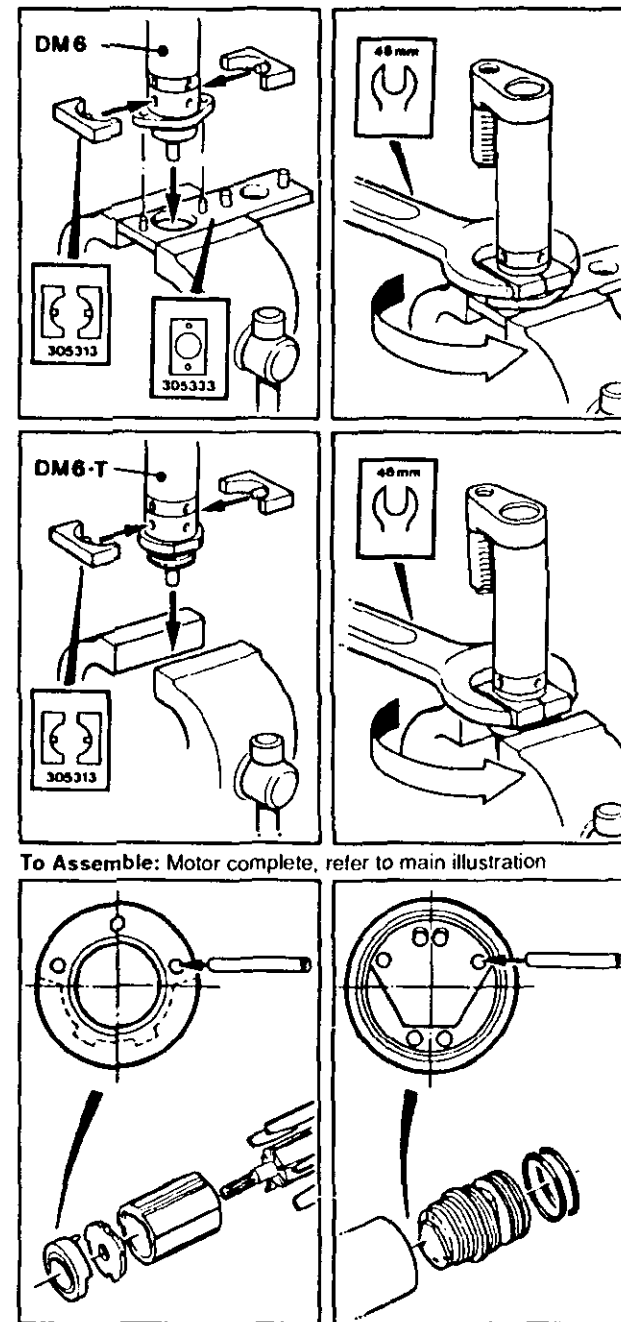

Desoutter



Desoutter Limited

## VERWENUNGSZWECK

Dieser Motor ist zum Einbau in feststehende oder bewegliche Maschinen gedacht. Er ist rechtsdrehend und darf nur am Flansch oder Gewindeansatz montiert werden. Das Risiko, daß der Motor zur Entzündung einer potentiell explosiven Atmosphäre führen könnte, ist äußerst gering. Der Benutzer trägt die Verantwortung für eine Beurteilung der Risiken für die gesamte Maschine, in die der Motor eingebaut werden soll.

## ALLGEMEIN

Empfohlener Einführungsschlauch

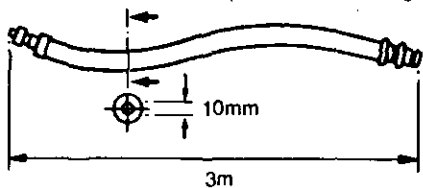

## Schmierung

Korrekte Schmierung ist zur Gewährleistung maximaler Werkzeugleistung unbedingt notwendig; eine Luftleitungs-Schmievorrichtung sollte in Strömungsrichtung der Filter eingebaut werden. ISO VG 15 benutzen.

|          |               |          |           |
|----------|---------------|----------|-----------|
| 158733 = | Molycote PG75 | 273283 = | BP FG00EP |
| 208893 = | Rocol M204G   | 27652 =  | ISO VG 15 |
| 273273 = | BP Q5618      |          |           |

## DATEN

|   |                                 |
|---|---------------------------------|
| Max. Luftdruck Pmax                     | = 6,3 bar                       |
| Min. Luftdruck Pmin                     | = 2 bar                         |
| Schalldruck (dBa)                       | = 73 re. CAGI-PNEUROP Test code |
| Schwingungsstärke (m/sec <sup>2</sup> ) | = <2,5 re. ISO 8662             |

## Gewicht

| Motor type/RPM          | kg   |
|-------------------------|------|
| DM6-5, 45               | 0,93 |
| DM6-60, 90, 290         | 0,83 |
| DM6-390, 620, 980, 1650 | 0,75 |
| DM6-2700, 4200, 16000   | 0,65 |
| DM6-9000                | 0,85 |

## ZUBEHÖR

Eine Reihe von Zubehörteilen steht zur Verfügung. Geeignete sind aus dem Desoutter-Katalog auszuwählen.

## WARTUNGSANLEITUNGEN

1. Wartung ist in Abständen von 1000 Stunden Benutzung durchzuführen.
2. Sämtliche Drehmomentzahlen  $\pm 10\%$ .
3. Sämtliche O-Ringe, Lager und Rotorblätter je nach Bedarf auswechseln – siehe Wartungsausrüstung.
4. Zeigt Demontagerichtung.
5. Bei der Entsorgung von Teilen, Schmiermitteln, usw. dafür sorgen, daß die entsprechenden Sicherheitsvorkehrungen getroffen werden.

ABSCHLUSSKAPPE BIS ZUR GEZEIGTEN ZAHL IN PFEILRICHTUNG "A" IN LAGERGEHÄUSE DRÜCKEN.

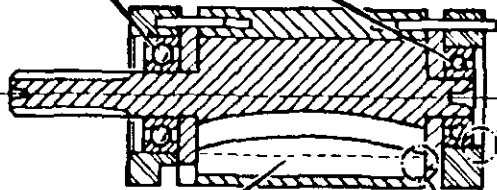

DIESE ZAHL GILT AUCH, NACHDEM LAGER AUF ROTOR GEDRÜCKT WURDE.

0.040  
0.025

Demontieren: Siche Hauptabbildung

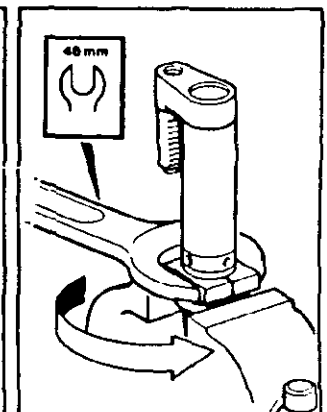
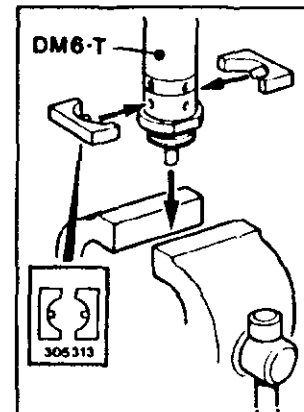
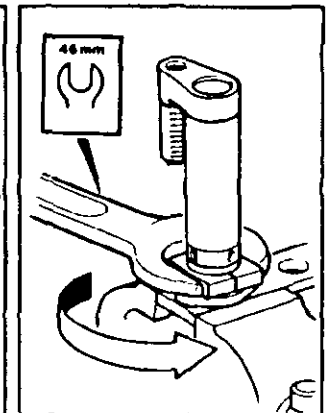
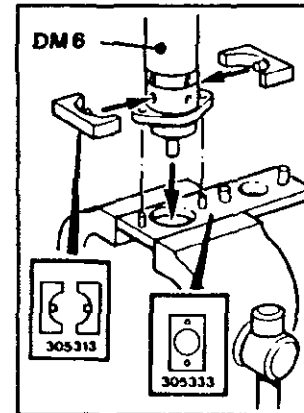

Montieren: Kompletter Motor – siehe Hauptabbildung

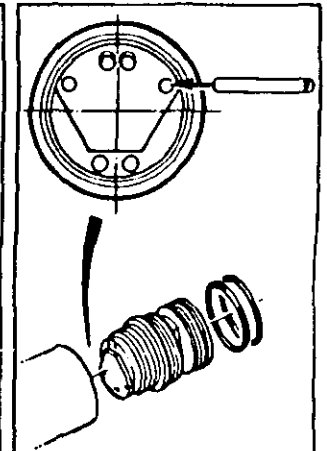
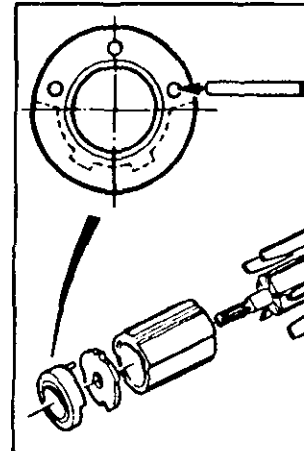

Zampini Industrial Group

Industrial Air &amp; Electric Tools

We Sell Reliability!

In Business Since 1987

FREE Expert Assistance - Call Now

AirToolPro.com

1-800-353-4676



Desoutter



Desoutter Limited

## DECLARATION D'UTILISATION

Ce moteur est conçu pour être incorporé à une machine fixe ou mobile.

Il est destiné à une rotation à droite et son montage devra être uniquement à plateau ou à nez fileté. Le risque que les moteurs forment une source d'ignition dans une atmosphère potentiellement explosive est extrêmement réduit.

L'utilisateur a la responsabilité de l'appréciation des risques relatifs à la machine toute entière, dans laquelle ce moteur doit être incorporé.

## GENERALITES

Câble d'alimentation recommandé

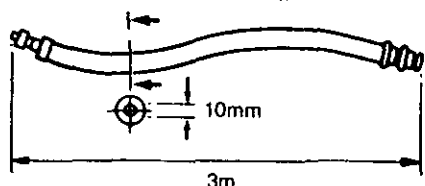

## Lubrification

Une lubrification appropriée est essentielle à la performance optimale de l'outil, et un graisseur à prise d'air devra être monté dans le système en aval des filtres. Utilisez ISO VG 15.

158733 = Molycote PG75      273283 = BP FG00EP  
208893 = Focol M204G      27652 = ISO VG 15  
273273 = BP Q5618

## DONNÉES TECHNIQUES

Pression Pneumatique maximale Pmax = 6,3 bars  
Pression Pneumatique minimale Pmin = 2 bars  
Niveau de Pression du Son (dBA) = 73 re. CAGI-PNEUROP  
Test code

Niveau de Vibration (m/sec<sup>2</sup>) = <2.5 re. ISO 8662

## Poids

| Motor type/RPM          | kg   |
|-------------------------|------|
| DM6-5, 45               | 0,93 |
| DM6-60, 90, 290         | 0,83 |
| DM6-390, 620, 980, 1650 | 0,75 |
| DM6-2700, 4200, 16000   | 0,65 |

## ACCESSOIRES

Une gamme d'accessoires est disponible et les pièces appropriées devront être sélectionnées dans le catalogue Desoutter.

## INSTRUCTIONS D'ENTRETIEN

1. L'entretien devra être effectué à des intervalles d'utilisation de 1000 heures.
2. Toutes les valeurs de moments sont à  $\pm 10\%$ .
3. Remplacer au besoin tous les Joints O, les roulements, les lames de rotors, voir Kits d'Entretien.
4. Indique la direction du démontage.
5. Pour la mise au rebut de pièces, lubrifiants etc, s'assurer que les procédures de sécurité en vigueur sont appliquées.

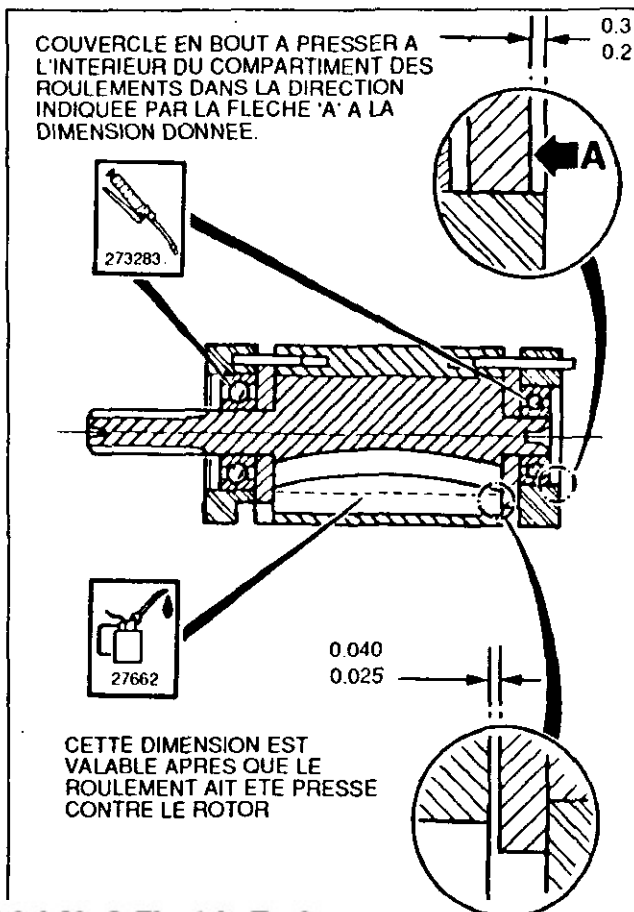

Pour le Démontage: Se référer à l'illustration principale

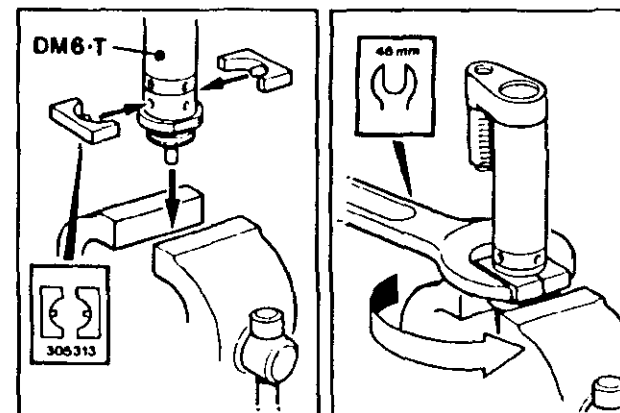
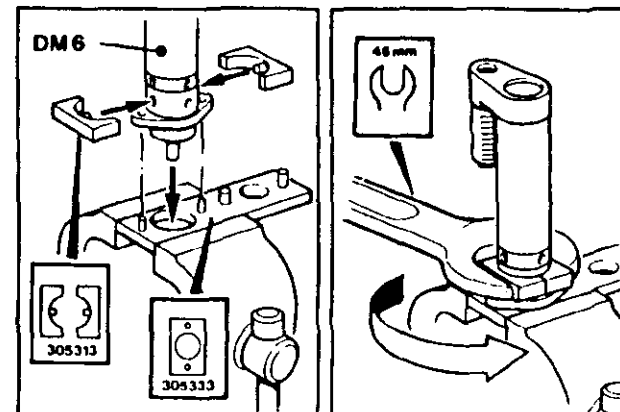

Pour le Montage: Moteur assemblé, se référer à l'illustration principale

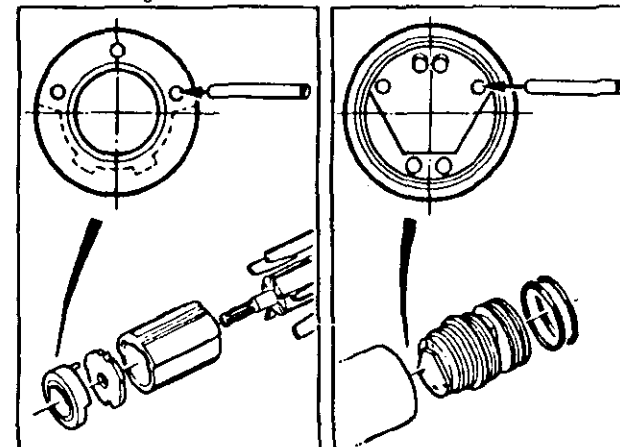

Desoutter



Desoutter Limited

## MANIFESTACION DE USO

Este motor esta diseñado para su incorporación en una máquina fija o no.

Es para rotación a la derecha y solamente se debe montar por su brida o cabeza roscada. El riesgo de que los motores sean el punto de ignición en una atmósfera potencialmente explosiva es extremadamente pequeño.

El usuario se responsabilizará de evaluar los riesgos asociados con la máquina entera, la cual incorpora el motor.

## GENERAL

Manguera de acometida recomendada

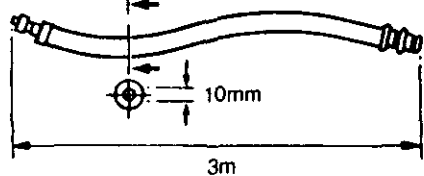

## Lubricación

La correcta lubricación es vital para obtener el máximo rendimiento de la herramienta debiéndose instalar en la línea de aire un lubricador después de los filtros. Usar ISO VG 15.

158733 = Molycote PG75      273283 = BP FG00EP  
208893 = Rocol M204G      27652 = ISO VG 15  
273273 = BP Q5618

## DATOS

Presión máxima de aire Pmax = 6.3 bar  
Presión mínima de aire Pmin = 2 bar  
Nivel de presión de sonora (dBa) = 73 re. CAGI-PNEUROP  
Código de ensayo  
Nivel de vibración (m/sec<sup>2</sup>) = <2,5 re. ISO 8662

## Peso

| Motor type/RPM          | kg   |
|-------------------------|------|
| DM6-5, 45               | 0.93 |
| DM6-60, 90, 290         | 0.83 |
| DM6-390, 620, 980, 1650 | 0.75 |
| DM6-2700, 4200, 16000   | 0.65 |
| DM6-9000                | 0.85 |

## ACCESORIOS

Una amplia gama de accesorios son disponibles y artículos apropiados se podrán escoger del catálogo de accesorios de DESOUTTER.

## INSTRUCCIONES DE MANTENIMIENTO

1. Las revisiones se deben llevar a cabo a intervalos de 1000 horas de uso.
2. Los valores de par son  $\pm 10\%$ .
3. Cuando sea necesario, reemplazar los sellos, rodamientos y las aletas del motor. Remitir a kits de revisión.
4. Indica la dirección del desmontaje.
5. Asegurarse que los procedimientos de seguridad son efectuados al deshacer de componentes, lubricantes etc.

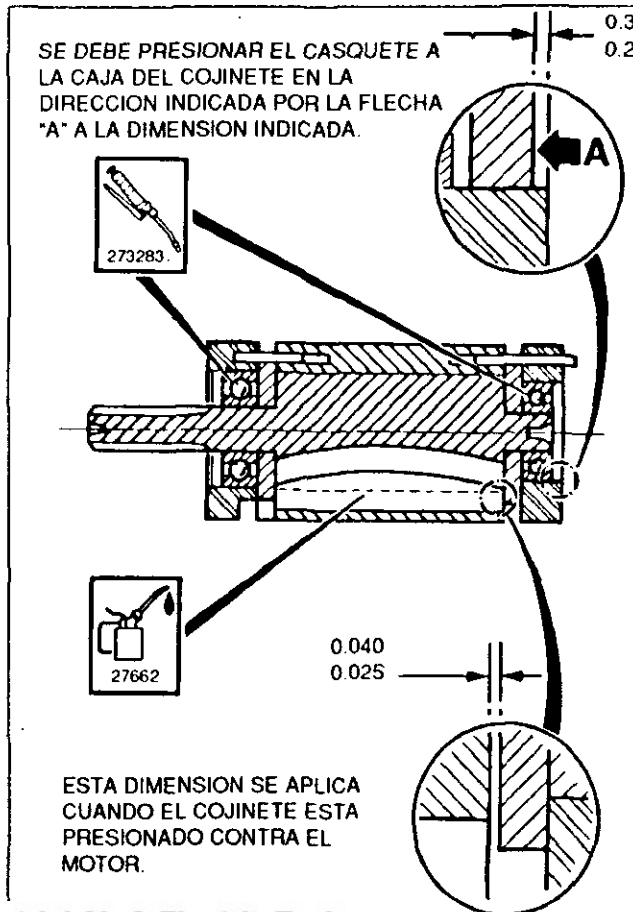

Para Desmontar: Remitir a ilustración principal

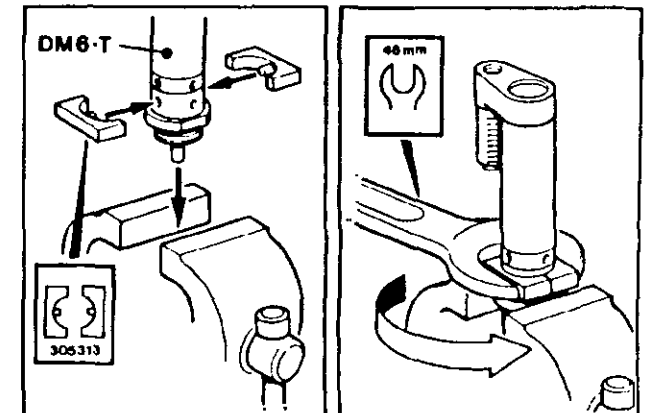
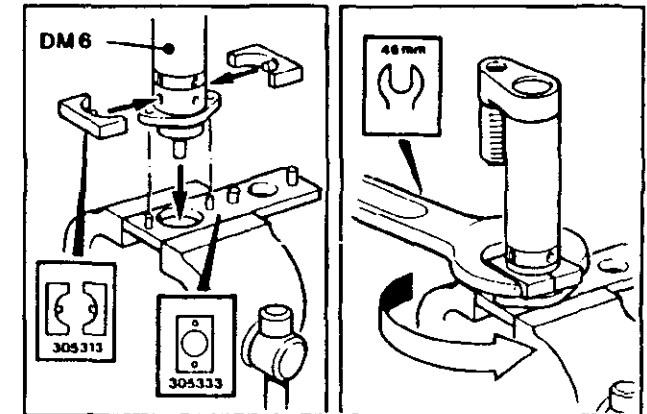

Para Ensamblar: Motor entero, remitir a ilustración principal

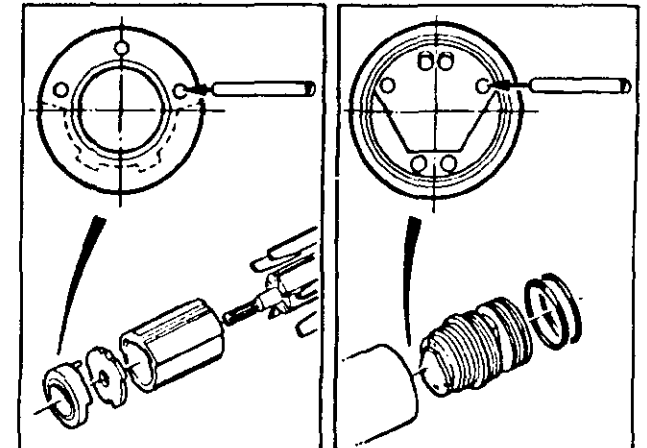

Zampini Industrial Group

Industrial Air & Electric Tools

We Sell Reliability!

In Business Since 1987

FREE Expert Assistance - Call Now

AirToolPro.com

1-800-353-4676

Desoutter



Desoutter Limited

## INDICAÇÕES PARA UTILIZAÇÃO

Este motor é concebido para ser incorporado numa máquina fixa ou móvel.

O motor é para rotação à direita e deve ser montado apenas pela flange ou pela ponta rosçada. O risco de estes motores constituírem uma fonte de ignição numa atmosfera potencialmente explosiva é extremamente pequeno.

O utilizador é responsável por avaliar os riscos associados à máquina completa, na qual motor vai ser incorporado.

## GERAL

Mangueira de admissão recomendada

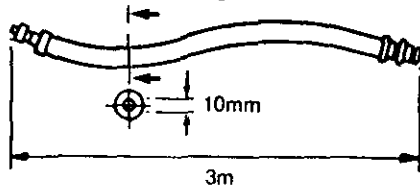

## Lubrificação

A lubrificação correcta é imprescindível para o desempenho máximo da ferramenta, e deve ser instalado um lubrificador de linha de ar no sistema a jusante dos filtros. Utilize ISO VG 15.

|                        |                    |
|------------------------|--------------------|
| 158733 = Molycote PG75 | 273283 = BP FG00EP |
| 208893 = Rocol M204G   | 27652 = ISO VG 15  |
| 273273 = BP Q5618      |                    |

## DADOS

|   |                        |
|---|------------------------|
| Pressão máxima do ar Pmax               | = 6,3 bar              |
| Pressão mínima do ar Pmin               | = 2 bar                |
| Nível de pressão de som(dBa)            | = 73 ref. CAGI-PNEUROP |
|   | Código ensaio          |
| Nível de vibração (m/sec <sup>2</sup> ) | = <2.5 ref. ISO 8662   |

## Peso

| Motor type/RPM          | kg   |
|-------------------------|------|
| DM6-5, 45               | 0,93 |
| DM6-60, 90, 290         | 0,83 |
| DM6-390, 620, 980, 1650 | 0,75 |
| DM6-2700, 4200, 16000   | 0,65 |
| DM6-9000                | 0,85 |

## ACESSÓRIOS

Está disponível uma gama de acessórios, os artigos adequados devem ser seleccionados no Catálogo Desoutter.

## INSTRUÇÕES PARA MANUTENÇÃO

1. Deve ser feita manutenção a intervalos de 1000 horas de utilização.
2. Todos os valores de binário  $\pm 10\%$ .
3. Substitua todos os "O" rings, rolamentos e lâminas do rotor conforme for necessário - ver Kits de Manutenção.
4. Indica a direcção de desmontagem.
5. Ao descartar componentes, lubrificantes etc..., certifique-se de que os procedimentos de segurança relevantes são observados.

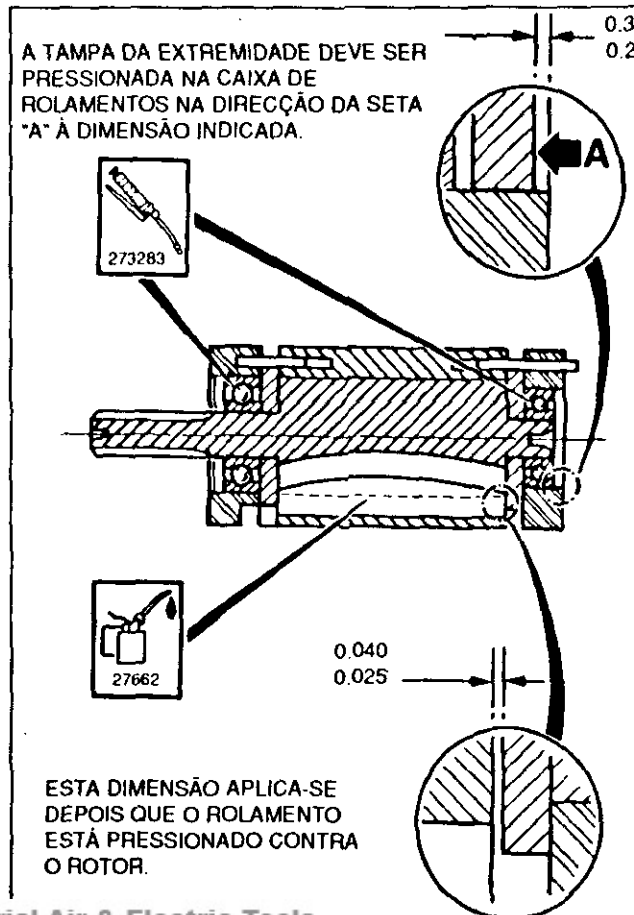

Para Desmontar: Consulte a ilustração principal

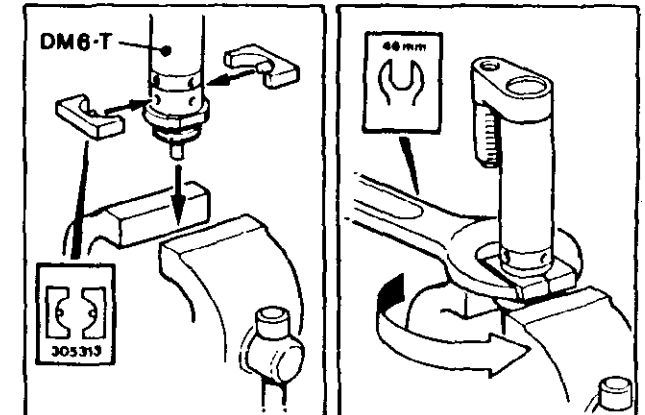
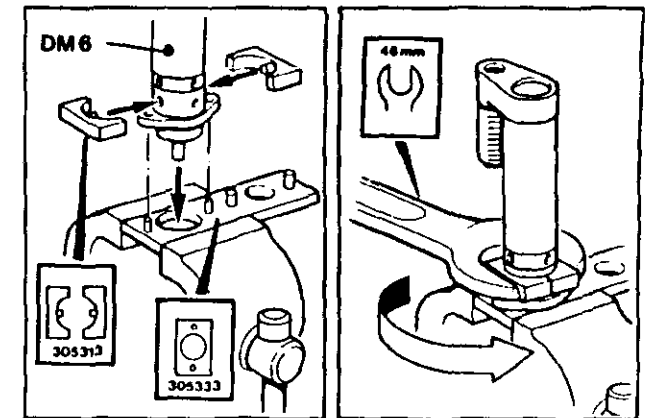

Para Montar: Consulte a ilustração principal

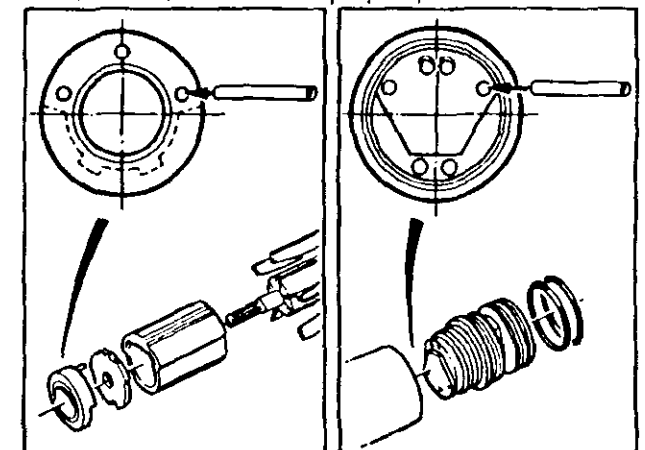

Desoutter



Desoutter Limited

### DICHIARAZIONE DELL'USO

Il progetto e la costruzione di questo motore lo rendono adatto a essere incorporato in macchine sia stazionarie che mobili. Il motore è costruito per la rotazione in senso destrorso e deve essere fissato solo a mezzo dell'apposita flangia o a mezzo del nasello filettato. Il motore comporta un rischio estremamente basso di accensione in un'atmosfera potenzialmente esplosiva. E' responsabilità dell'utente di valutare i rischi relativi all'insieme totale della macchina nella quale il motore sarà incorporato.

### GENERALITA'

Attacco consigliato del tubo flessibile di entrata

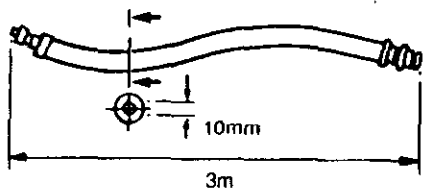

### Lubrificazione

La corretta lubrificazione è vitale per la massima prestazione dell'attrezzo e un lubrificatore della linea aria dovrebbe essere inserito nel sistema a valle dei filtri. Usare ISO VG 15.

158733 = Molycote PG75      273283 = BP FG00EP  
208893 = Focol M204G      27652 = ISO VG 15  
273273 = BP Q5618

### DATI

Massima pressione dell'aria Pmax = 6,3 bar  
Minima pressione dell'aria Pmin = 2 bar  
Livello pressione sonora (dBA) = 73 rif. CAGI-PNEUROP  
codice di prova  
Livello di vibrazione (m/sec<sup>2</sup>) = <2,5 rif. ISO 8662

### Peso

| Motor type/RPM          | kg   |
|-------------------------|------|
| DM6-5, 45               | 0,93 |
| DM6-60, 90, 290         | 0,83 |
| DM6-390, 620, 980, 1650 | 0,75 |
| DM6-2700, 4200, 16000   | 0,65 |
| DM6-9000                | 0,85 |

### ACCESSORI

E' disponibile una gamma di accessori, si scelga perciò l'articolo adatto dal catalogo di Accessori Desoutter.

### ISTRUZIONI PER LA MANUTENZIONE

1. Il servizio di manutenzione dovrebbe essere eseguito ogni 1000 ore di uso.
2. Tutti i valori di coppia indicati  $\pm 10\%$ .
3. Quando sia necessario, sostituire tutti gli anelli 'O', i cuscinetti, le pale del rotore - vedere i Kit di Servizio.
4. Indica la direzione di smontaggio.
5. Quando si eliminano componenti, lubrificanti ecc., assicurarsi che le relative procedure di sicurezza siano osservate.

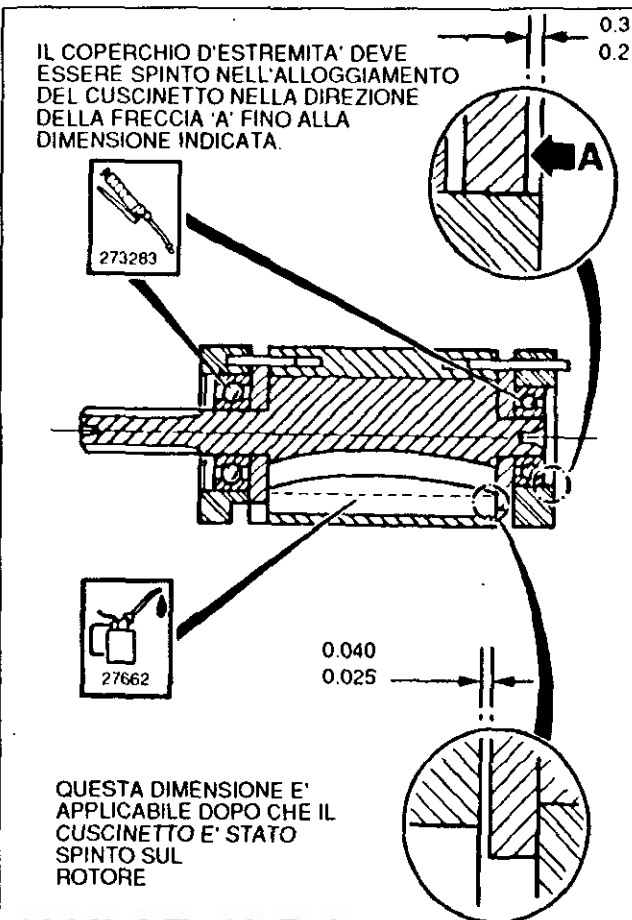

### Smontaggio: Riferirsi all'illustrazione principale

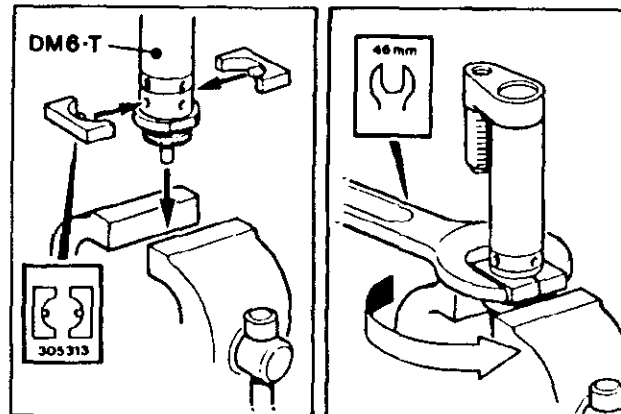
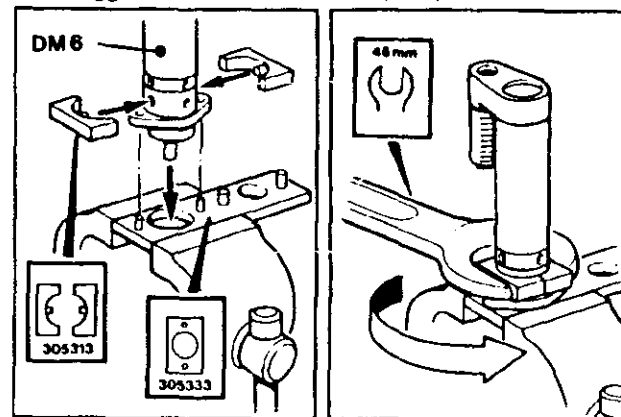

### Assemblaggio: Motore completo - riferirsi all'illustrazione principale

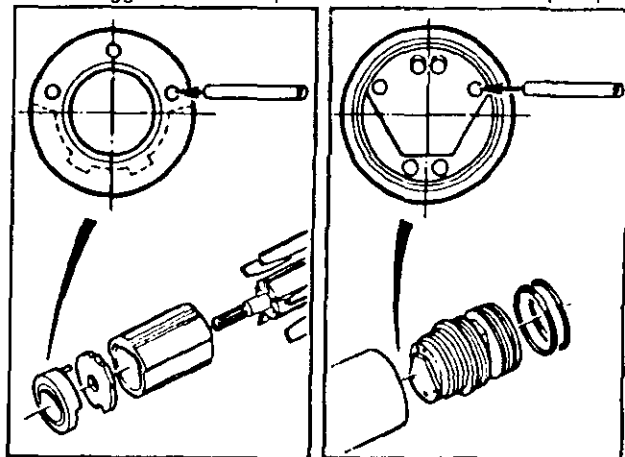



Desoutter



Desoutter Limited

## ΧΡΗΣΙΜΟΤΗΤΑ

Αυτός ο μηχανισμός σχεδιάστηκε για να ενσωματώνετε σε σταθερές ή μετακινούμενες μηχανές.

Είναι για δεξιόστροφη στέψη και πρέπει μόνο να μοντάρετε την φλάντζα ή την σπειροειδή άκρη. Ο κίνδυνος ανάφλεξης του μηχανισμού από πιθανή έκρηξη είναι πολύ μικρός.

Ο Χρήστης είναι υπεύθυνος για τον υπολογισμό του κινδύνου που σχετίζεται με ολοκληρωτή την μηχανή στην οποία ο μηχανισμός ενσωματώνετε.

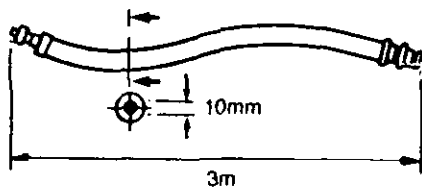

## Λίπανση

Η σωστή λίπανση είναι σημαντική για την μέγιστη επίδοση των εργαλείων και ένας λιπαντής αέρος πρέπει να προσαρμοστεί στο κάτω τμήμα του συστήματος των φίλτρων.

|                        |                    |
|------------------------|--------------------|
| 158733 = Molycote PG75 | 273283 = BP FG00EP |
| 208893 = Focol M204G   | 27652 = ISO VG 15  |
| 273273 = BP Q5618      |                    |

## Λεδομένα

Μέγιστη Πίεση Αέρος P<sub>max</sub> = 6.3 Ατμόσφαιρες  
 Ελάχιστη Πίεση Αέρος P<sub>min</sub> = 2 Ατμόσφαιρες  
 Επίπεδα Θορύβου (dBA) = 73 Re CAGI - PNEUROP  
 Κωδικός Ελέγχου  
 Επίπεδα Δονήσεως (m/s<sup>2</sup>) = < 2.5 Re ISO 8662  
 Βάρος

| Motor type/RPM          | kg   |
|-------------------------|------|
| DM6-5, 45               | 0,93 |
| DM6-60, 90, 290         | 0,83 |
| DM6-390, 620, 980, 1650 | 0,75 |
| DM6-2700, 4200, 16000   | 0,65 |
| DM6-9000                | 0,85 |

## ΕΞΑΡΤΗΜΑΤΑ

Μια σειρά από εξαρτήματα είναι διαθέσιμα, και τα κατάλληλα είδη πρέπει να επιλέγονται από τον κατάλογο της Desoutter.

## ΟΔΗΓΙΕΣ ΣΥΝΤΗΡΗΣΗΣ

1. Η Συντήρηση πρέπει να γίνεται με μια διακοπή ανά 1000 ώρες λειτουργίας.
2. Όλες οι ενδείξεις στρέψης είναι +/- 10%
3. Αντικαθιστάτε αν χρειαστεί όλες τις φλάντζες, τις μπίλιες, και τα πτερύγια στροφείου Βλέπετε Εξαρτήματα Συντήρησης.
4.  Οδηγίες για το ξεμοντάρισμα.
5. Όταν ξεφορτώνετε εξαρτήματα, λιπαντές, κ.τ.λ. βεβαιωθείτε ότι λαμβάνετε την σχετική ασφάλεια στην διαδικασία.

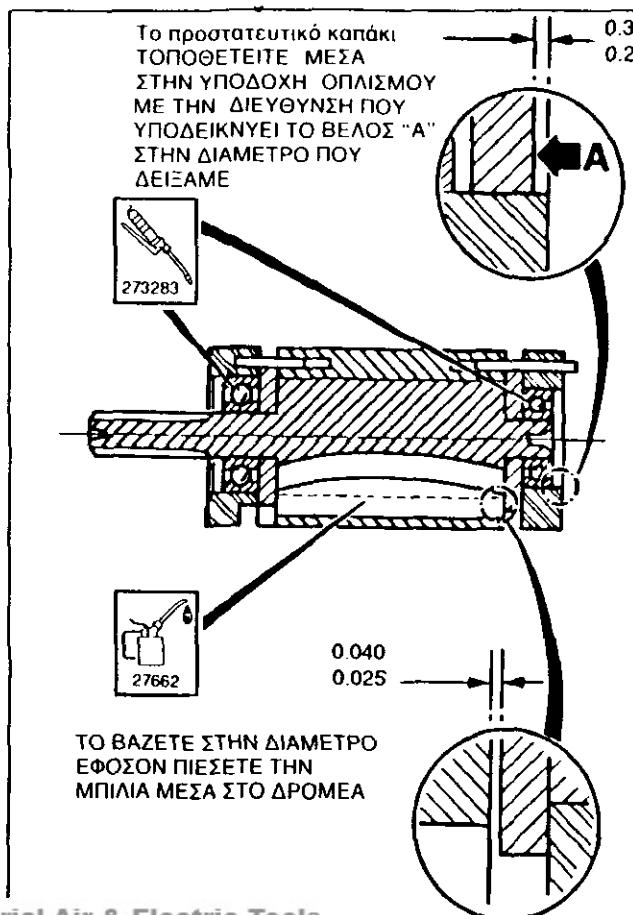

Για το Ξεμοντάρισμα: Αναφερθείτε στο κύριο σχέδιο

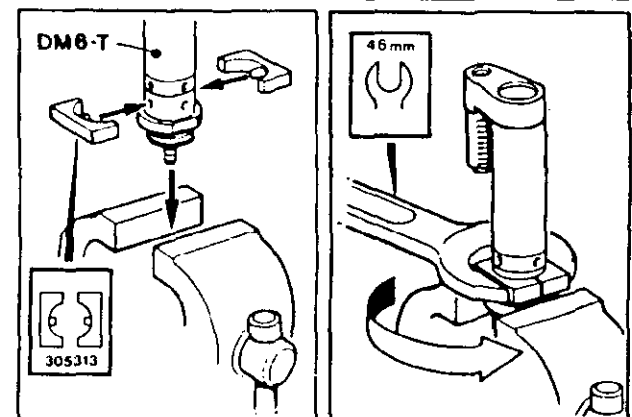
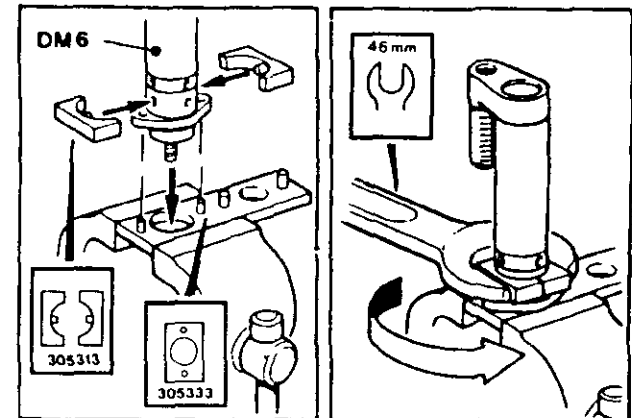

Για το Μοντάρισμα: Ο μηχανισμός ολοκληρώθηκε, αναφερθείτε στο κύριο σχέδιο

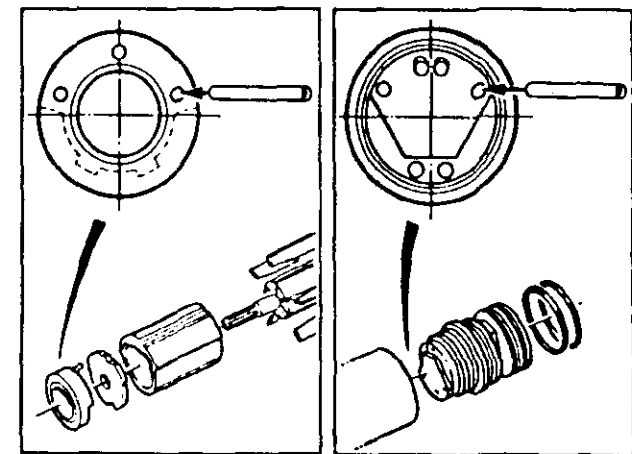

Desoutter



Desoutter Limited

## GEBRUIKSVERKLARING

Deze motor is ontworpen om in vaste of beweegbare machines ingebouwd te kunnen worden.

De motor draait rechtsom en mag alleen aan de flens of aan de neus die van schroefdraad voorzien is, gemonteerd worden. Het risico dat de motor een haard van verbranding kan zijn in een ontplofbare atmosfeer is zeer gering.

De gebruiker is verantwoordelijk om de risico's te overwegen m.b.t. de hele machine waarin de motor ingebouwd moet worden.

## ALGEMEEN

Voorgeschreven aansluitslang

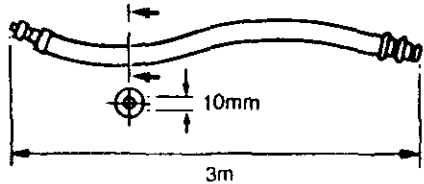

## Doorsmering

Korrekte doorsmering is essentieel voor maximaal prestatievermogen van de motor en dit behoort te gebeuren door montage van een pneumatische lijn neerwaarts in de filter. Gebruik ISO VG 15.

|                        |                    |
|------------------------|--------------------|
| 158733 = Molycote PG75 | 273283 = BP FG00EP |
| 208893 = Rocol M204G   | 27652 = ISO VG 15  |
| 273273 = BP Q5618      |                    |

## GEGEVENS

|  |   |
|--|---|
| Maximaal toegestane luchtdruk P <sub>max</sub> | = 6,3 bar                               |
| Minimale luchtdruk P <sub>min</sub>            | = 2 bar                                 |
| Geluidspel (dBa)                               | = 73 volgens de CAGI-PNEUROPE Test code |
| Trillingspeil (m/sec <sup>2</sup> )            | = <2,5 volgens ISO 8662                 |

## Gewicht

| Motor type/RPM          | kg   |
|-------------------------|------|
| DM6-5, 45               | 0,93 |
| DM6-60, 90, 290         | 0,83 |
| DM6-390, 620, 980, 1650 | 0,75 |
| DM6-2700, 4200, 16000   | 0,65 |
| DM6-0000                | 0,55 |

## ACCESSOIRES

Een reeks van accessoires is beschikbaar en de juiste onderdelen kunnen uit de Desoutter catalogus geselecteerd worden.

## ONDERHOUDSINSTRUCTIES

- Onderhoud moet na elke 1000 bedrijfsuren uitgevoerd worden.
- Alle aanhaalkoppels zijn  $\pm 10\%$ .
- Vervang zonnig alle O-ringen, lagers en rotorschoppen. Zie onderhoudssetjes.
- Noteer de volgorde van demontage.
- Neem de desbetreffende veiligheidsvoorschriften in acht wanneer onderdelen, smeermiddelen, enz. worden weggegooid.

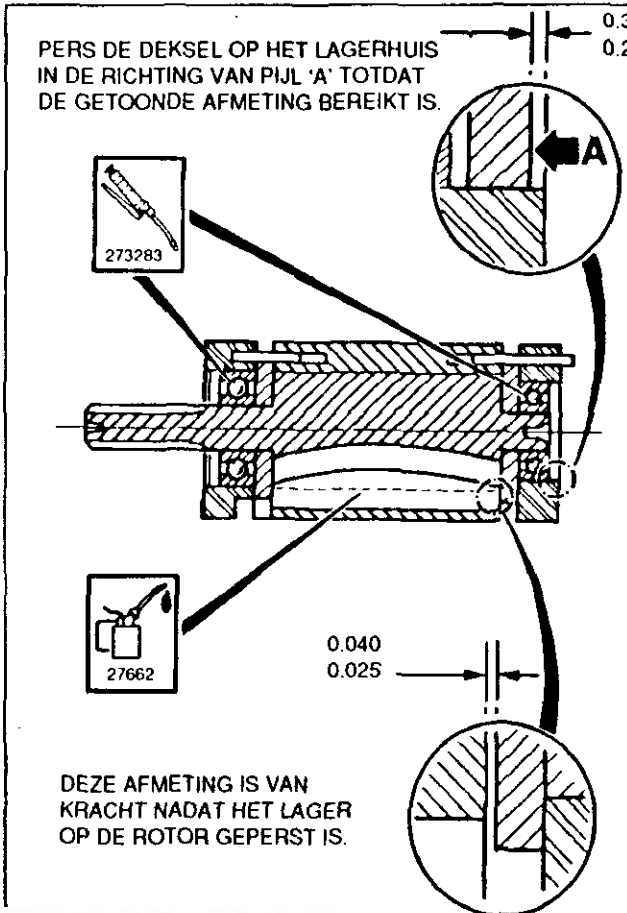

Demonteren: zie hoofdabbeiding

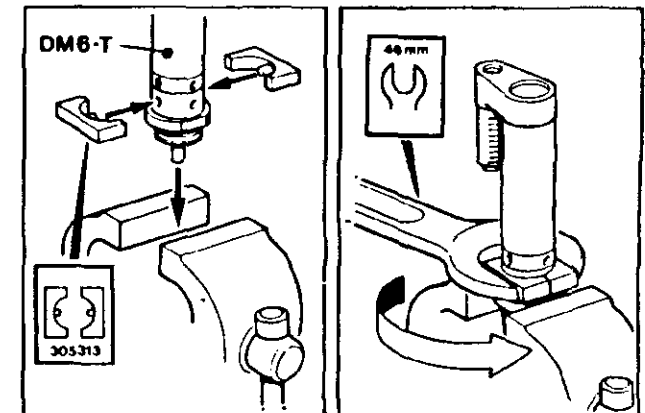
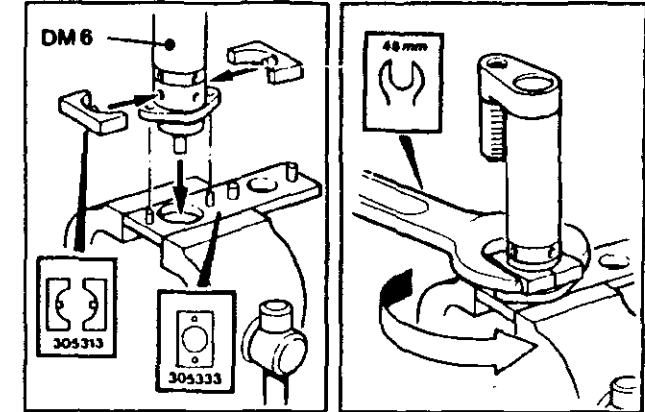

Monteren: complete motor, zie hoofdabbeiding

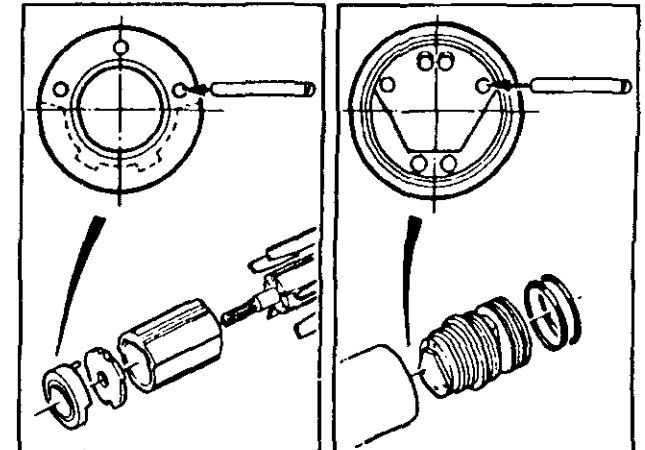

Zampini Industrial Group

Industrial Air & Electric Tools

We Sell Reliability! 14

In Business Since 1987

FREE Expert Assistance - Call Now

AirToolPro.com

1-800-353-4676

Desoutter



Desoutter Limited

### BETJENINGSFORSKRIFT

Denne motor er konstrueret for at indføres i en fast eller bevægelig maskine.

Den går i højregang og må kun monteres fra flangen eller den skrueskåret ende. Der er et meget lille risiko at motorerne kan forårsage tændning i en potentiel eksplosiv atmosfære. Brugeren har ansvaret for at opgøre risikoen forbundet med maskinen hvor motoren kommer at indføres.

### ALMINDELIGT

Brug den anbefalede tilførselslange.

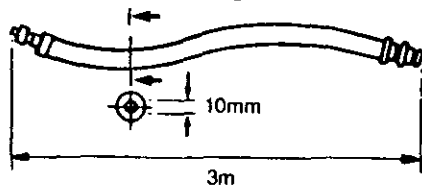

### Smøring

Det er meget vigtigt at smøre værktøjet korrekt for maksimal ydelse. En luftslangesmøreapparat må monteres i systemet mellem filter og værktøj. Brug ISO VG 15.

158733 = Molycote PG75      273283 = BP FG00EP  
208893 = Rocol M204G      27652 = ISO VG 15  
273273 = BP Q5618

### DATA

Maximum lufttryk Pmax = 6.3 bar  
Minimum lufttryk Pmin = 2 bar  
Sikker trykniveau (dBa) = 73 re. CAGI-PNEUROP  
Prøvekode  
Vibrationsniveau (m/sec<sup>2</sup>) = <2.5 re. ISO 8662

### Vægt

| Motor type/RPM          | kg   |
|-------------------------|------|
| DM6-5, 45               | 0.93 |
| DM6-60, 90, 290         | 0.83 |
| DM6-390, 620, 980, 1650 | 0.75 |
| DM6-2700, 4200, 16000   | 0.65 |
| DM6-9000                | 0.85 |

### Tilbehør

Der findes et stort valg af tilbehør og passende tilbehør må udvælges fra Desoutters Katalog.

### BETJENINGSFORSKRIFT

1. Service må udføres efter hver 1000 timers brug
2. Alle vridningsmomentværdier  $\pm 10\%$
3. O-ringer, kuglelejer og rotorblad må udskiftes når nødvendig. Se værktøjstasken.
4. Viser retning for afmontering.
5. Vær sikker på at vedkommende sikkerhedsmetoder er brugt når bestanddele, smøremiddel, etc. smides væk.

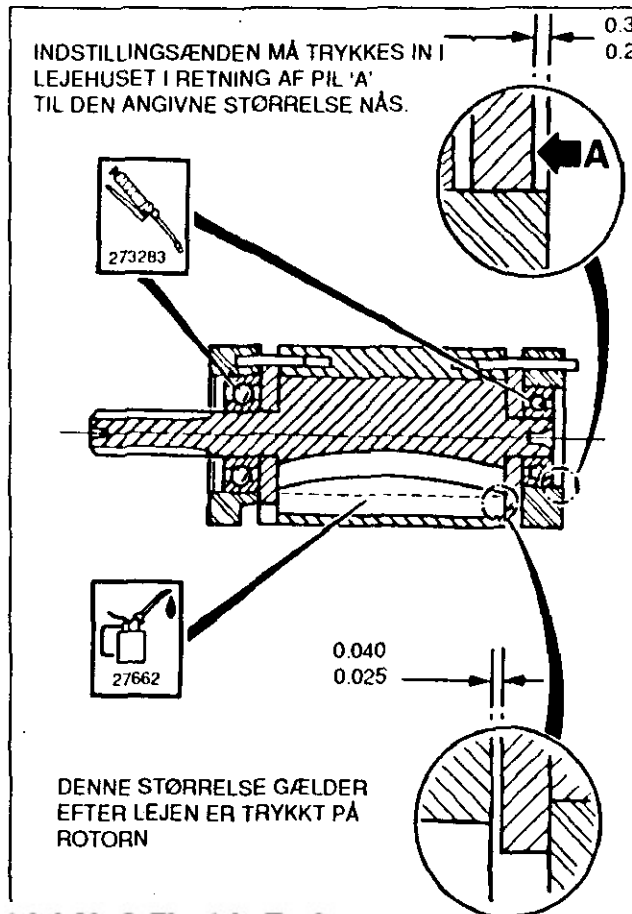

### Afmontering: Se hovedbilledet

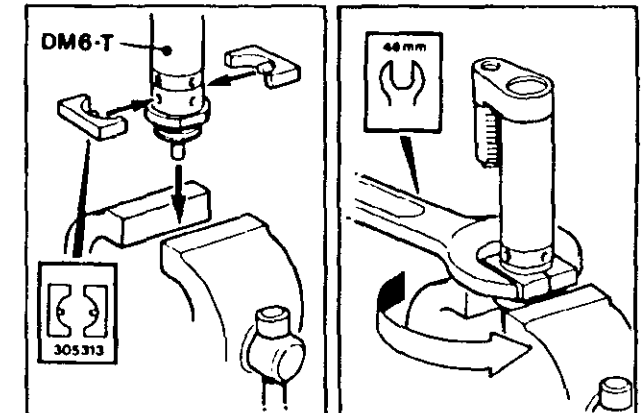
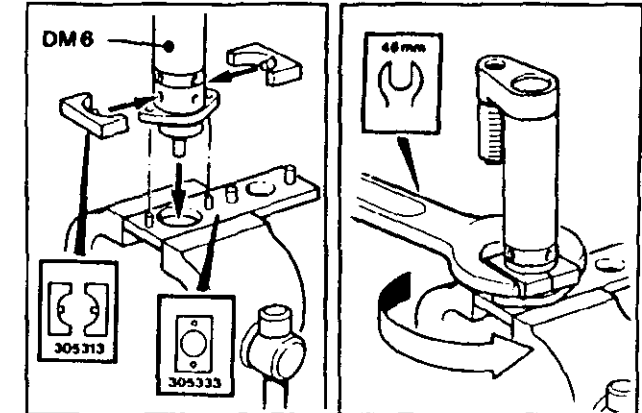

### Montering: Hele motoren, se hovedbilledet

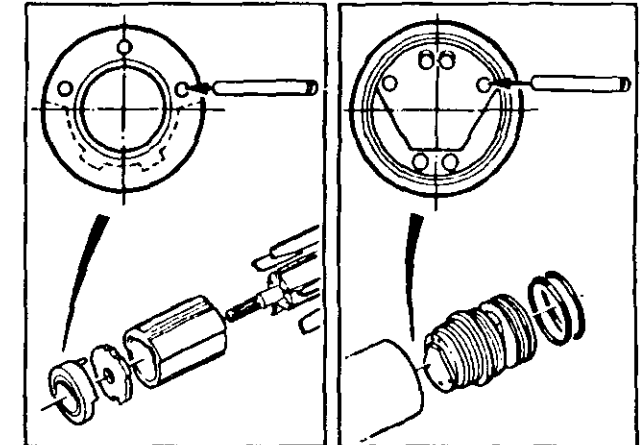



Desoutter Limited

## BRUKSERKLÆRING

Denne motoren er beregnet på å utgjøre en del av en maskin som enten ikke kan flyttes, eller som er bevegelig. Den er beregnet på høyregjenget rotering og bør kun monteres ved flensen eller gjengenesen. Det er ytterst usansynlig at motoren skulle antenne en potensielt eksplosiv atmosfære. Det er brukerens ansvar å vurdere hvilke risikomomenter som kan være forbundet med hele maskinen som denne motoren inngår i.

## GENERELT

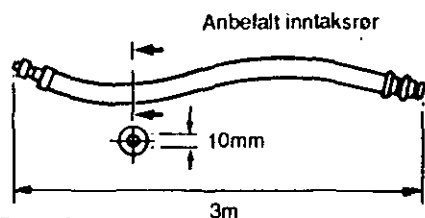

## Smøring

Det er absolutt nødvendig med korrekt smøring, skal verktøyet kunne yte maksimalt. Smøreapparat til luftledningen bør anbringes i anlegget etter filteret i luftretningen. Bruk ISO VG 15.

158733 = Molycote PG75      273283 = BP FG00EP  
208893 = Rocol M204G      27652 = ISO VG 15  
273273 = BP Q5618

## DATA

Maximalt lufttrykk Pmax = 6,3 bar  
Minimalt lufttrykk Pmin = 2 bar  
Lydtrykksnivå (dBa) = 73 vedr. prøvekode CAGI-PNEUROP  
Vibrasjonsnivå (m/sec<sup>2</sup>) = <2,5 vedr. ISO 8662

## Masse

| Motor type/RPM          | kg   |
|-------------------------|------|
| DM6-5, 45               | 0,93 |
| DM6-60, 90, 290         | 0,83 |
| DM6-390, 620, 980, 1650 | 0,75 |
| DM6-2700, 4200, 16000   | 0,65 |
| DM6-9000                | 0,85 |

## Tilbehør

Et utvalg av tilbehør er tilgjengelig og det ønskede utstyret bør velges fra Desoutters katalog.

## VEDLIKEHOLDSINSTRUKSJONER

1. Servicing bør foretas med mellomrom av 1000 timers bruk.
2. Alle tall i forbindelse med dreiemomentet: pluss eller minus 10%.
3. Alle 'O'-ringer, lagre og rotorkniv må skiftes ut etter behov. Se serviceverktøy.
4. Angir demonteringsretning.
5. Når komponenter, smøremidler osv kastes, må brukeren sørge for at dette skjer i henhold til de relevante sikkerhetsprosedyrene.

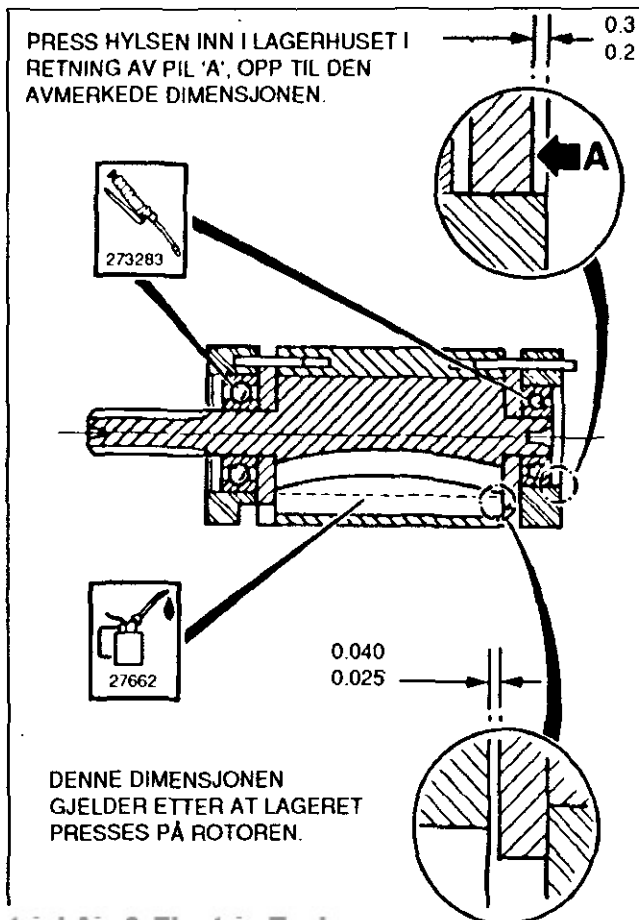

## Demontering: Se hovedillustrasjonen

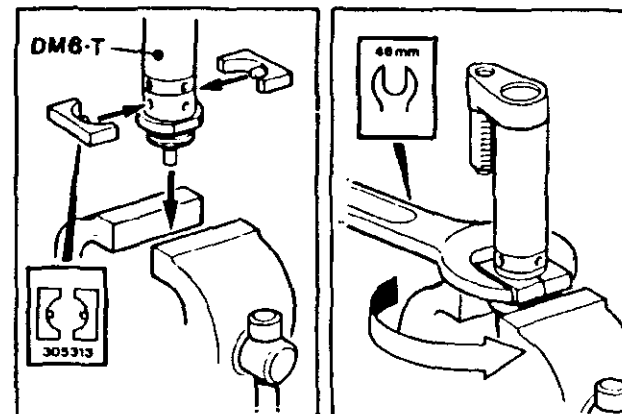
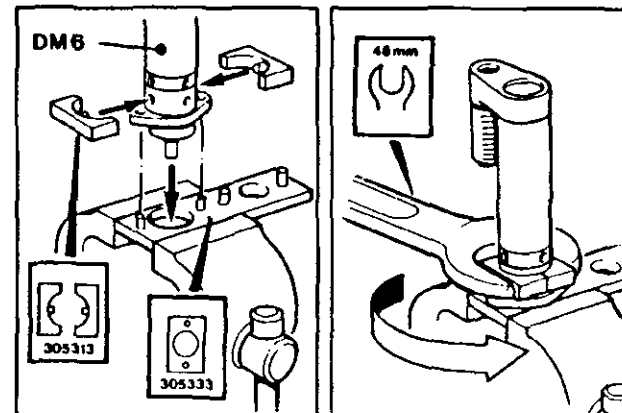

## Montering: Hele motoren se hovedillustrasjonen

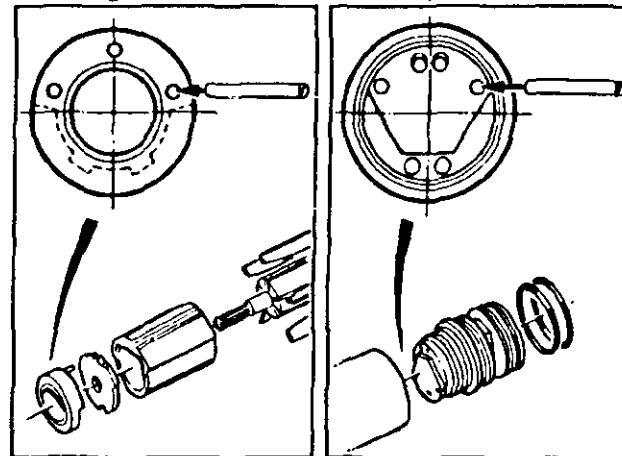



Desoutter



Desoutter Limited

## BRUKSANVISNING

Denna maskin är ämnad att införivas i en fast eller rörlig maskin. Den är ämnad för högergång och bör enbart monteras via flänsen eller gängade ändan. Det är mycket osannolikt att motorerna kan orsaka antändning i en potentiell explosiv omgivning. Förbrukaren har ansvaret att bedöma riskerna förbundna med maskinen i vilken motorn skall införivas.

## ALLMÄNT

Anvä rekommenderad insläppsslang

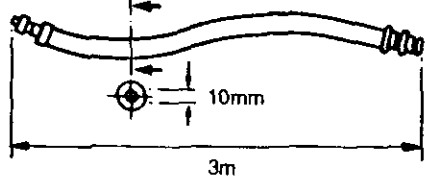

## Smörjning

Det är mycket viktigt att smörja verktyget korrekt för att uppnå maximum prestanda. En luftburen smörjapparat bör anslutas till systemet mellan verktyget och filtret. Använd ISO VG 15.

158733 = Molycote PG75      273283 = BP FG00EP  
208893 = Rocol M204G      27652 = ISO VG 15  
273273 = BP Q5618

## DATA

Maximum lufttryck P<sub>max</sub> = 6.3 bar  
Minimum lufttryck P<sub>min</sub> = 2 bar  
Sund trycksnivå (dBa) = 73 re. CAGI-PNEUROP  
Test code  
Vibrationsnivå (m/sec<sup>2</sup>) = <2,5 re. ISO 8662

## Vikt

| Motor type/RPM          | kg   |
|-------------------------|------|
| DM6-5, 45               | 0,93 |
| DM6-60, 90, 290         | 0,83 |
| DM6-390, 620, 980, 1650 | 0,75 |
| DM6-2700, 4200, 16000   | 0,65 |
| DM6-9000                | 0,85 |

## Tillbehör

Det finns et stort urval av tillbehör och passande tillbehör bör väljas från en Desoutter Tillbehörskatalog.

## UNDERHÅLLSINSTRUKTIONER

- Service bör utföras efter varje 1000 timmars användning.
- Alla angivna spänningsmotståndsvärden  $\pm 10\%$
- Byt ut alla O-ringar, kullager och rotorblad eftersom det blir nödvändigt. Se verktygssatsen.
- Visar i vilken riktning maskinen tas isär.
- Se till att de tillämpliga säkerhetsprocedurerna följs när du gör dig av med beståndsdelar, smörjningsmedel, etc.

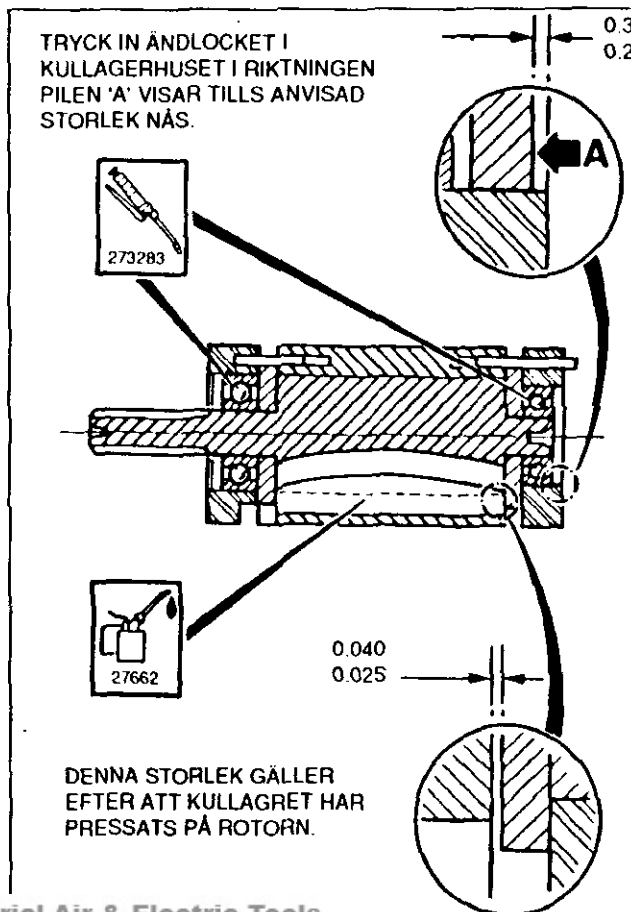

För att ta isär: Se huvudillustrationen

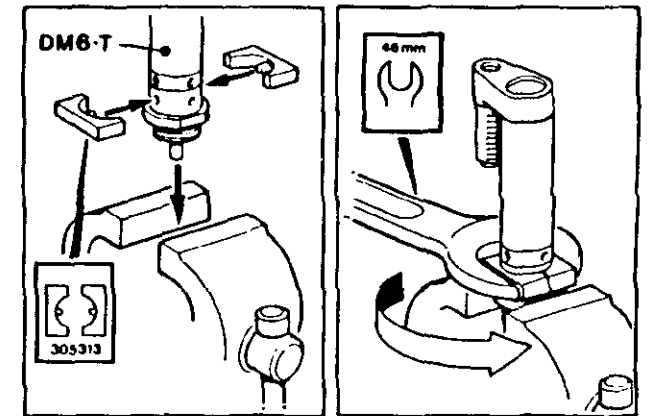
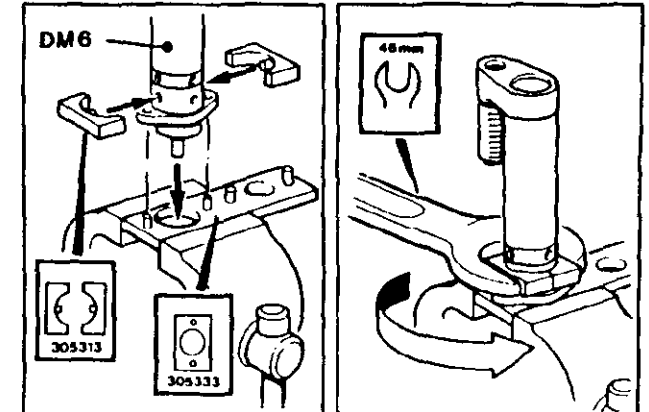

För att montera: Hejla motorn, se huvudillustrationen

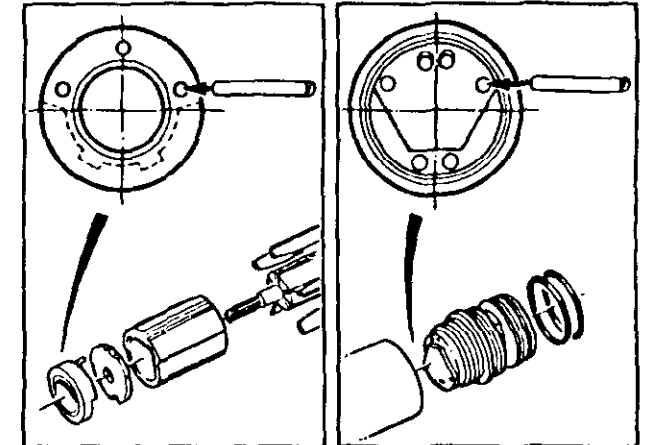



Desoutter Limited

## KÄYTTÖLAUSELMA

Tämä moottori on suunniteltu asennettavaksi kiinteään tai liikkuvaan koneeseen.  
Se on oikeakätistä kierrätystä varten ja se on kiinnitettävä vain reunasta tai kiertespästä. Moottorin aiheuttama riski muodostamaan potentiaalisesti räjähdysalttiin ilmapiiirin sytytyslähde on erittäin pieni.  
Käyttäjää on vastuussa koko siihen koneeseen liittyvistä riskeistä, johon moottori asennetaan.

## YLEISTÄ

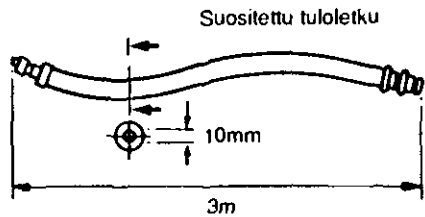

## Voitelu

Asiannukainen voitelu on ehdottoman tärkeää työkalun maksimin suorituskyvyn takaamiseksi, ja ilmalinjan voitelulaite on asennettava suodattimien järjestelmän alustulolinjaan. Käytä ISO VG 15: ta.

|                        |                    |
|------------------------|--------------------|
| 158733 = Molycote PG75 | 273283 = BP FG00EP |
| 208893 = Focol M204G   | 27652 = ISO VG 15  |
| 273273 = BP Q5618      |                    |

## TEKNISEET TIEDOT

|                                    |                                     |
|------------------------------------|-------------------------------------|
| Maksimi ilmanpaine P <sub>mx</sub> | ≈ 6,3 baaria                        |
| Minimi ilmanpaine P <sub>min</sub> | ≈ 2 baaria                          |
| Äänenpainetaso (dBA)               | ≈ 73 viite. CAGI-PNEUROP testikoodi |
| Tärinätaso (m/sec <sup>2</sup> )   | ≈ <2,5 viite. ISO 8662              |

## Paino

| Motor type/RPM          | kg   |
|-------------------------|------|
| DM6-5, 45               | 0,93 |
| DM6-60, 90, 290         | 0,83 |
| DM6-390, 620, 980, 1650 | 0,75 |
| DM6-2700, 4200, 16000   | 0,65 |
| DM6-6000                | 0,65 |

## Lisätarvikkeita

Tarjolla on suuri valikoima lisätarvikkeita, ja halutut tuotteet ovat valittavissa Desoutter-luettelosta.

## HUOLTO-OHJEITA

- Huolto suoritetaan 1000 käyttötunnin välein.
- Kaikki vääntövoima-arvot ±10%.
- Vaihda kaikki O-renkaat, laakerit ja roottorin siivet tarvittaessa. Katso huoltosarjoja.
- Osoittaa purkamissuunnan.
- Huolehdi asiannukaisen turvatoimenpiteiden noudattamisesta komponentteja, voiteluaineita yms. hävitettäessä.

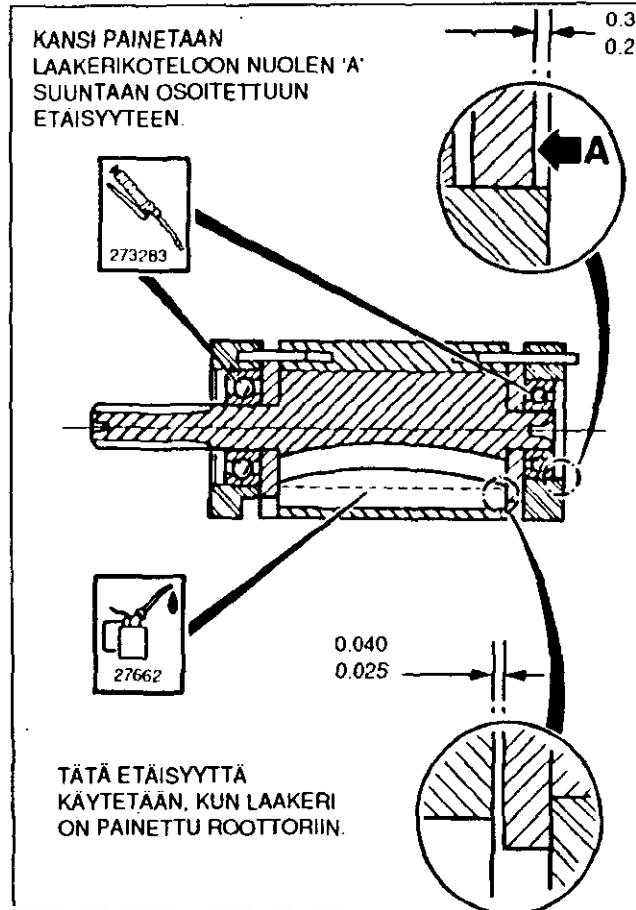

To Dismantle: refer to main illustration

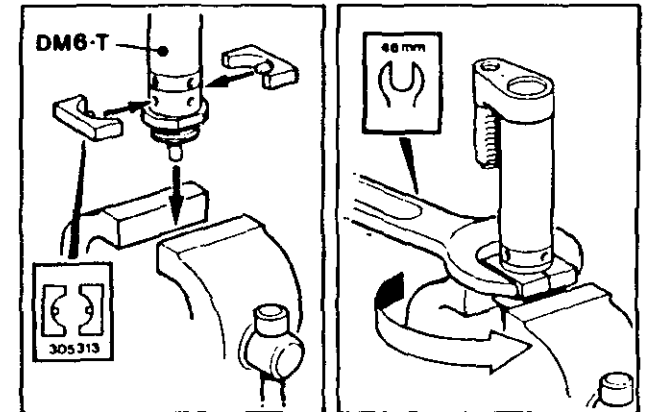
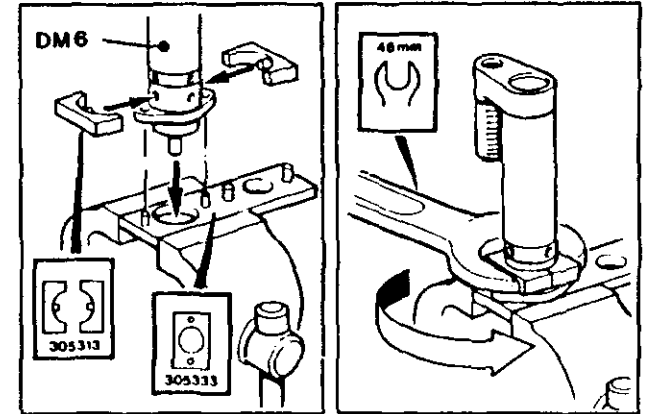

To Assemble: Motor complete, refer to main illustration

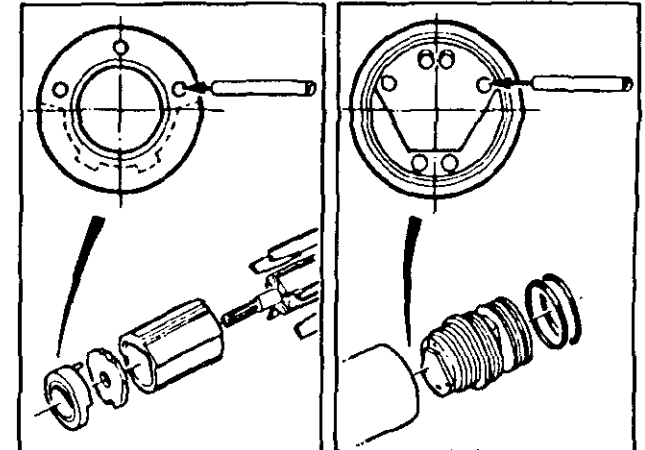

# Guarantee



Desoutter Limited Eaton Road Hemel Hempstead Hertfordshire HP2 7DR England

## GB DESOUTTER GUARANTEE

1. This Desoutter product is guaranteed against defective workmanship or materials, for a maximum period of 12 months following the date of purchase from Desoutter or its agents, provided that its usage is limited to single shift operation throughout that period. If the usage rate exceeds that of single shift operation, the guarantee period shall be reduced on a pro rata basis.
2. If, during the guarantee period, the product appears to be defective in workmanship or materials, it should be returned to Desoutter or its agents, together with a short description of the alleged defect. Desoutter shall, at its sole discretion, arrange to repair or replace free of charge such items as are deemed faulty by reason of defective workmanship or materials.
3. This guarantee ceases to apply to products which have been abused, misused or modified, or which have been repaired using other than genuine Desoutter spare parts or by someone other than Desoutter or its authorized service agents.
4. Should Desoutter incur any expense correcting a defect resulting from abuse, misuse, accidental damage or unauthorized modification, they will require that such expense shall be defrayed in full.
5. Desoutter accepts no claim for labour or other expenditure made upon defective products.
6. Any direct, incidental or consequential damages whatsoever arising from any defect are expressly excluded.
7. This guarantee is given in lieu of all other guarantees, or conditions, expressed or implied, as to the quality, merchantability or fitness for any particular purpose.
8. No one, whether an agent, servant or employee of Desoutter, is authorized to add to or modify the terms of this limited guarantee in any manner whatsoever.

## D DESOUTTER GARANTIE

1. Dieses Desoutter-Produkt trägt eine Garantie von maximal 12 Monaten ab Datum des Kaufes von Desoutter oder seinen Vertretern für Mängel, die auf Material- oder Herstellungsfehlern beruhen, unter der Voraussetzung, daß der Einsatz dieses Produktes über diesen ganzen Zeitraum hindurch auf einen einfachen Schichtbetrieb begrenzt ist. Bei Übersteigerung des Einsatzzeitraumes über einen einfachen Schichtbetrieb wird die Garantiezeit anteilig verkürzt.
2. Bei anscheinenden auf Material- oder Herstellungsfehlern beruhenden Mängeln am Produkt innerhalb der Garantiezeit sollte das Produkt zusammen mit einer kurzen Beschreibung des angeblichen Fehlers an Desoutter oder seine Vertreter zurückgeschickt werden. Desoutter wird die betroffenen Teile nach eigenem Ermessen entweder kostenlos reparieren lassen oder, falls sie aufgrund von Mängeln, die auf Material- oder Herstellungsfehler beruhen, für fehlerhaft erachtet werden, kostenlos ersetzen.
3. Diese Garantie verfällt für Produkte, die mißbraucht, falsch gebraucht oder verändert wurden, oder die mit anderen als Desoutter-Originalersatzteilen oder von jemand anderem als Desoutter oder seinen vertraglichen Kundendienstvertretern repariert worden sind.
4. Sollten Desoutter Kosten aufgrund der Berichtigung eines Mangels entstehen, der durch Mißbrauch, falschen Gebrauch, unfallbedingte Schäden oder unbefugte Veränderungen verursacht worden ist, wird Desoutter die Zahlung der gesamten entstandenen Kosten einfordern.
5. Desoutter nimmt keine Forderungen für Arbeitskosten oder andere Ausgaben für fehlerhafte Produkte an.
6. Alle direkt, indirekt entstandenen oder Folgeschäden welcher Art auch immer, die Folge eines Mangels sind, sind ausdrücklich ausgeschlossen.
7. Diese Garantie wird anstelle aller anderen Garantien, Bedingungen, ausgedrückt oder impliziert, bezüglich der Qualität, handelsüblichen Brauchbarkeit oder Eignung für jeden bestimmten Zweck ausgegeben.

## E GARANTÍA DESOUTTER

1. Este producto Desoutter se garantiza contra materiales o mano de obra defectuosos, durante un período máximo de 12 meses a partir de la fecha de compra ya sea a Desoutter o a cualquiera de sus agentes, siempre que su uso esté limitado a un turno de trabajo sencillo durante dicho período. Si el promedio de uso excede el de un turno de trabajo sencillo, el período de la garantía será reducido a prorrato.
2. Si durante el período de la garantía, el producto parece ser defectuoso en cuanto a materiales o mano de obra, deberá ser devuelto a Desoutter o a cualquiera de sus agentes, junto con una breve descripción del defecto. A su sola discreción, Desoutter podrá disponer la reparación o el reemplazo gratis de los elementos que se consideran responsables de los materiales o mano de obra defectuosos.
3. Esta garantía no es aplicable a productos que han sido abusados, mal usados alterados, o que han sido reparados usando piezas de repuesto que no sean auténticas Desoutter, o que han sido reparados por otros que no sean Desoutter o cualquiera de sus agentes de servicio autorizados.
4. Si Desoutter incurre en gastos debidos a la corrección del abuso, mal uso, daño accidental o modificación no autorizada, dichos gastos deberán ser reembolsados en su totalidad a Desoutter.
5. Desoutter no acepta ninguna reclamación en concepto de mano de obra u otros gastos pertinentes a productos defectuosos.
6. Todos los daños directos, fortuitos o resultantes en modo alguno de cualquier defecto serán expresamente excluidos.
7. Esta garantía se otorga en lugar de cualquier otra garantía, o condiciones, expresas o implícitas, referente a calidad, comerciabilidad o conveniencia para cualquier propósito dado.
8. Nadie, ya sea un agente, ayudante o empleado de Desoutter, está autorizado a añadir o modificar los términos de esta garantía limitada de cualquier manera que sea.

## NL GARANTIEVOORWAARDEN

1. Dit Desoutter product is gedurende 12 maanden gegarandeerd tegen materiaal- en/of constructiefouten, op voorwaarde dat het gedurende die tijd alleen in enkelvoudige ploegbediening wordt gebruikt. Indien het gebruik enkelvoudige ploegbediening overtreft, dan wordt de garantie periode naar verhouding verkort. Deze garantie zal ingaan op de dag dat het aangekochte Desoutter product geleverd wordt door ofwel Desoutter of een van haar officieel erkende agenten.
2. Indien het Desoutter product gedurende de garantie periode gebreken vertoont ten gevolge van een materiaal- en/of constructiefout, dient het Desoutter product binnen de garantie termijn met een korte beschrijving van het defect te worden gereturneerd naar Desoutter of een van haar officieel erkende agenten. Desoutter zal op haar beurt de artikelen die gebreken vertonen ten gevolge van een materiaal- en/of constructiefout vertonen herstellen of vervangen.
3. Om aanspraak te kunnen maken op garantie zullen periodiek onderhoud en/of herstellingen steeds uitgevoerd moeten zijn door Desoutter en/of haar officieel erkende agenten. De garantie komt te vervallen indien de Desoutter producten misbruikt worden, op onjuiste wijze gebruikt worden, door een ongeval beschadigd worden, veranderd zijn of indien ze gerepareerd of onderhouden zijn door een niet door Desoutter erkende reparateur en/of met niet originele Desoutter onderdelen.
4. In alle gevallen bedoeld in artikel 4 zullen de onkosten (met inbegrip van de arbeidskosten) gemaakt door Desoutter worden gefactureerd. Ingeval de klant om herstelling vraagt zal deze eveneens worden gefactureerd.
5. Desoutter zal niet aansprakelijk zijn voor eventuele directe of indirecte schade (zoals met name tijdverlies, commerciële schade, administratieve kosten, enige vorm van schadevergoeding), behoudens hetgeen wordt voorzien in het hierboven vermelde artikel 3.
6. Deze garantie wordt gegeven in plaats van alle andere garanties of voorwaarden met betrekking tot de kwaliteit, verkoopbaarheid of geschiktheid voor enig bepaald doel.

## F GARANTIE DESOUTTER

1. Ce produit Desoutter est garanti contre les vices de main d'oeuvre ou de fabrication, pendant une période maximum de 12 mois à compter de la date d'achat auprès de Desoutter ou de ses agents, dans la mesure où son usage est limité à une seule équipe de travail pendant cette période. Si le taux d'utilisation excède celui d'une seule équipe de travail, la période de garantie sera réduite proportionnellement.
2. Si, pendant la période de garantie, le produit semble présenter des vices de main d'oeuvre ou de fabrication, il doit être renvoyé à sa discrétion, organisera la réparation ou le remplacement gratuit des articles jugés défectueux pour cause de vice de main d'oeuvre ou de fabrication.
3. Cette garantie sera annulée s'il y a eu abus, mauvaise utilisation ou modification des produits, ou s'il ont été réparés en utilisant des pièces de rechange autres que celles prescrites par Desoutter ou par une personne autre que Desoutter ou l'un de ses agents agréés.
4. Au cas où Desoutter encourrait des dépenses pour rectifier un défaut résultant d'abus, de mauvaise utilisation, de détérioration accidentelle ou de modification non autorisée, ces dépenses seront à la charge totale du client.
5. Desoutter n'accepte aucune réclamation en termes de main d'oeuvre ou d'autres dépenses effectuées sur les produits défectueux.
6. Toutes les détériorations directes, accidentelles ou indirectes, quelles qu'elles soient, provenant d'un défaut quelconque, sont expressément exclues.
7. Cette garantie remplace toutes les autres garanties ou conditions, expresse ou implicites, quant à la qualité, la commercialisation ou l'adéquation du produit pour un objectif particulier.
8. Personne, que ce soit un agent, un serviteur ou un employé de Desoutter, n'est autorisé à ajouter ou modifier d'une façon quelconque les termes de cette garantie limitée.

## I GARANZIA DESOUTTER

1. Questo prodotto Desoutter è garantito da difetti di lavorazione o dei materiali per un periodo massimo di 12 mesi a partire dalla data di acquisto presso Desoutter o i suoi rappresentanti, sempre che il suo impiego sia stato limitato ad un unico turno per tutto quel periodo; se il ritmo di impiego supera il funzionamento durante un unico turno, la durata della garanzia deve essere ridotta in modo proporzionale.
2. Se durante il periodo della garanzia il prodotto presenta difetti lavorazione o dei materiali, esso deve essere restituito alla Desoutter o suoi rappresentanti, unitamente ad una breve descrizione del presunto difetto. La Desoutter deciderà, a sua discrezione, se dar disposizioni per la riparazione o sostituzione gratuita dei componenti che ritiene essere difettosi, quale risultato di difetti la lavorazione o dei materiali.
3. Questa garanzia non è valida per quel prodotti che sono stati usati in modo cattivo o improprio modificati, o che sono stati riparati usando ricambi non originali Desoutter e non dalla Desoutter o dai suoi rappresentanti autorizzati.
4. Se la Desoutter dovesse andare incontro a spese per riparare un guasto causato da cattivo uso, uso improprio, danni accidentali o modifica non autorizzata, essa richiederà il rimborso totale di tale spesa.
5. Desoutter non accetta nessuna richiesta di risarcimento per spese di manodopera o di altro tipo causate da prodotti difettosi.
6. Si escludono espressamente danni diretti, incidentali o indiretti di qualsiasi tipo dovuti a qualsiasi difetto.
7. Questa garanzia viene data al posto di ogni altra garanzia o condizione, espresa o implicita, riguardante la qualità, commerciabilità o idoneità per qualsiasi scopo particolare.
8. Nessuno, neppure i rappresentanti, dipendenti o impiegati della Desoutter, è autorizzato ad ampliare o modificare, in qualsiasi modo, i termini di questa garanzia limitata.

ingrip van agenten en werknemers van  
niets aan de voorwaarden van deze  
gen of deze op enigerlei wijze te veranderen.

Zampini Industrial Group

Industrial Air & Electric Tools

We Sell Reliability!

In Business Since 1987

FREE Expert Assistance - Call Now

AirToolPro.com

1-800-353-4676



# Guarantee



Desoutter Limited Eaton Road Hemel Hempstead Hertfordshire HP2 7DR England

## P GARANTIA DESOUTTER

- Este produto Desoutter está garantido contra defeito de fabrico ou de material, pelo prazo máximo de 12 meses a contar da data da compra feita a Desoutter ou aos seus agentes, com a condição de que a utilização do produto se tenha limitado ao funcionamento em turno único durante o referido período. Caso a utilização tenha ultrapassado os limites do funcionamento em turno único, o prazo de garantia será reduzido proporcionalmente.
- Caso o produto apresente sinais de defeito de fabrico ou de material durante o período de garantia, deverá ser devolvido à Desoutter ou aos seus agentes, juntamente com uma breve descrição da suposta falha. Ficará a critério exclusivo de Desoutter a decisão de providenciar ou substituir gratuitamente os artigos considerados imperfeitos ou defeito de fabrico ou de material.
- A presente garantia não se aplicará a produtos que tenham sido submetidos a abuso, utilização incorrecta ou modificações, ou a reparações com outras peças que não as genuínas peças sobressalentes Desoutter, por outro agente que não o próprio fabricante Desoutter ou um técnico de reparações autorizado pelo mesmo.
- Caso a Desoutter incorra alguma despesa na reparação de uma falha resultante de abuso, utilização incorrecta, dano accidental ou modificação não autorizada, tal despesa deverá ser integralmente satisfeita.
- A Desoutter não aceita qualquer reivindicação pertinente a mão-de-obra ou despesa de outra natureza, respeitante a produtos defeituosos.
- Qualquer danos directos, accidentais ou resultantes do acto, que decorram de qualquer falha, estão expressamente excluídos.
- A presente garantia substitui todas as demais garantias, ou condições, expressas ou implícitas, pertinentes à qualidade, ou adequação do produto a qualquer finalidade específica.
- Nenhuma pessoa, seja agente, empregado ou funcionário de Desoutter, está autorizada a fazer aditamentos e/ou modificar, os termos desta garantia limitada, seja de que forma for.

## DK DESOUTTER GARANTI

- Denne Desoutter produkt er garanteret mod defekt udførelse eller materiale for en periode på maksimalt 12 måneder efter den dato, det blev indkøbt fra Desoutter eller dennes agenter, forud så det brug begrænses til enkelt-holdningsniveau, vil garantiperioden blive reduceret på en pro rata basis.
- Hvis produktet forekommer af være defekt med hensyn til udførelse eller materiale indenfor garantiperioden, skal det returneres til Desoutter, eller denne agenter, sammen med en kort beskrivelse af den anførte defekt. Desoutter vil efter eget skøn arrangere enten reparation eller udsalning af sådanne dele, som anses for defekte, enten på grund af defekt udførelse eller materialer.
- Denne garanti vil opføre med at være gældende for produkter, som er blevet misbrugt, brugt, forkert eller modificeret, eller er blevet repareret med reservedele, som ikke er ægte Desoutter reservedele eller af andre end Desoutter, eller dennes autoriserede agenter.
- Desoutter skulle pådrage sig nogen som helst udgifter i forbindelse med korrigering af en defekt, som skyldes misbrug, forkert brug, hændeligt uheld eller uautoriseret modificering, vil Desoutter kræve at sådanne udgifter bliver godgjort fuldt ud.
- Desoutter accepterer ikke noget krav for arbejds løn eller andre udgifter i forbindelse med defekte produkter.
- Alle direkte, tilfældige eller deraf følgende skader, som stammer fra nogen som helst defekter, er udtrykkeligt udelukket.
- Denne garanti gives i stedet for alle andre garantier, eller betingelser, udtrykkelige eller underforståede, med hensyn til kvaliteten, salgbarheden eller egnetheden for noget som helst specielt formål.
- Ingen personer, hvad enten en Desoutter agent, - underkontrahent eller -



## N GARANTÍ FRA DESOUTTER

- Denne produktet fra Desoutter garanteres mot mangler ved utførelse og materiale i maksimalt 12 måneder etter at det er kjøpt fra Desoutter eller deres forhandlere, under forutsetning av at bruken begrenses til drift i enkelt-skift i denne perioden. Hvis produktet brukes utover drift i enkelt-skift, skal garantiperioden reduseres forholdsmessig.
- Hvis produkte i løpet av garantiperioden viser seg å ha mangler ved utførelse eller materiale, skal det returneres til Desoutter eller deres forhandlere, sammen med en kort beskrivelse av den angivelige mangelen. Desoutter skal etter eget skjønn avgjøre om de vil reparere eller skifte ut deler som anses å ha mangler på grunn av utførelse eller materiale.
- Denne garantien dekker ikke produkter som er mishandlet, misbrukt eller endret, eller er repareret ved hjelp av annet enn originale Desoutter-deler eller utført av andre enn Desoutter eller deres autoriserte service-representanter.
- Hvis Desoutter pådrar seg kostnader i forbindelse med utbedring av en mangel som skyldes mishandling, misbruk, tilfeldig eller uautorisert endring, skal slike kostnader dekkes i sin helhet av kunden.
- Desoutter aksepterer ingen krav om erstatning for arbeidsutgifter eller andre kostnader i forbindelse med produkter med mangler.
- Alle direkte skader, indirekte skader eller følgeskader som skyldes eventuelle mangler, dekkes ikke av denne garantien.
- Denne garantien gjelder i stedet for alle andre garantier, eller vilkår, uttrykt eller underforstått, når det gjelder kvalitet, salgbarhet eller egnethet for bestemte formål.
- Ingen, verken en forhandler, medarbeider eller ansatt hos Desoutter, har autorisasjon til å tilføye eller å endre vilkårene på noen måte i denne begrensede garantien.

## S DESOUTTER GARANTI

- Denna Desoutter-produkt garanteras mot defekt utförande eller material i en period av högst 12 månader efter inköpsdatum från Desoutter eller deras ombud, förutsatt att dess användning är begränsad till enkelskiftarbete under hela denna period. Om användningsfrekvensen överskrider enkelskiftarbete skall garantiperioden reduceras i motsvarande mån.
- Om produkten under garantiperioden verkar vara defekt beträffande utförande eller material, skall den återlämnas till Desoutter eller dess ombud tillsammans med en kortfattad beskrivning av den påstådda defekten. Desoutter skall efter eget gottfinnande ordna med reparation eller utbyte av sådana komponenter som anses felaktiga på grund av defekt utförande eller material.
- Denna garanti upphör att gälla för produkter som misshandlats, missbrukats eller modifierats, eller som har reparerats med något annat än äkta Desoutter reservdelar eller av någon annan än Desoutter eller dess auktoriserade serviceombud.
- Om Desoutter skulle ådraga sig någon utgift vid åtgärdandet av en defekt som orsakats av misshandling, missbruk, ofrivillig skada eller icke auktoriserad modifiering kräver de att denna utgift till fullo betalas.
- Desoutter accepterar inte att anspråk görs på arbetskostnader eller andra omkostnader för defekta produkter.
- Alla direkta eller tillfälliga skador eller följdskador som uppkommer på grund av någon defekt undantages uttryckligen.
- Denna garanti lämnas i stället för alla andra garantier, eller villkor, uttryckliga eller underförstådda, beträffande kvalitet, säljbarhet eller lämplighet för något bestämt ändamål.
- Ingen, vare sig ombud, tjänsteman eller arbetstagar hos Desoutter har befogenhet att lägga till eller modifiera villkoren i denna begränsade garanti på något sätt.

## DESOUTTER-YHTIÖN ANTAMA TAKUU

- Tällä Desoutter-tuotteella on takuu, joka kattaa mahdolliset t viallisuudet tai viallisen materiaalin laskettuna siitä päivämäärästä, jolloin tuote



## Εγγύηση Desoutter

- Αυτό το προϊόν της Desoutter είναι εγγυημένο έναντι ελαττωματικής κατασκευής ή ηλικιών κατασκευής, για χρονική περίοδο μέχρι 12 μηνών από την ημερομηνία αγοράς του προϊόντος από την Desoutter ή τους αντιπροσώπους της, με την προϋπόθεση ότι η χρήση του προϊόντος στην περίοδο της εγγύησης περιορίζεται σε λειτουργία μίας μόνο βάρδιας εργασίας. Εάν ο ρυθμός χρήσης υπερβεί την λειτουργία μίας μόνο βάρδιας, η χρονική περίοδο της εγγύησης θα ελαττώνεται ανάλογα.
- Εάν, στην περίοδο της εγγύησης, το προϊόν παρουσιάσει ελάττωμα που θα οφείλεται στον τρόπο κατασκευής του ή στα υλικά κατασκευής του, πρέπει να επιστραφεί στην Desoutter ή στους αντιπροσώπους της, συνοδευόμενο με σύντομη περιγραφή της υποτιθέμενης βλάβης. Η Desoutter αναλαμβάνει, κρίνοντας απόλυτα κατά τη δική της κρίση, να επισκευάσει ή αντικαταστήσει τυχόν ελαττώματα τα οποία θα οφείλονταν στα παρασκευασμένα υλικά ή σε ελαττωματική κατασκευή ή σε υλικά κατασκευής.
- Η εγγύηση αυτή καλύπτει και τα υλικά σε προϊόντα τα οποία έχουν κατασκευαστεί, ή έχει γίνει κατάχρηση της προβλεπόμενης χρήσης τους, ή έχουν μεταποιηθεί ή επισκευαστεί χρησιμοποιώντας ανταλλακτικά που δεν είναι γνήσια ανταλλακτικά της Desoutter, ή έχουν επισκευαστεί από τρίτους που δεν είναι εξουσιοδοτημένοι από την Desoutter ή τους αντιπροσώπους της.
- Σε περίπτωση που η Desoutter υποβληθεί σε δαπάνη προσεχόμενη από εταιρεία που οφείλεται σε κατασκευαστή, κατάχρηση, τυχαία βλάβη ή μη εξουσιοδοτημένη μεταποίηση προϊόντος, θα απαιτήσει η δαπάνη αυτή να της καταβληθεί εξολοκλήρου.
- Η Desoutter δεν αποδέχεται απαιτήσεις αναφοράς με την εργασία ή άλλες δαπάνες που γίνονται εξαιτίας ελαττωματικών προϊόντων.
- Ζημιές οποιασδήποτε μορφής που απορρέουν από ελαττωματικά ή ως επικίνδυνος ελαττωματικός προϊόντος αποκλείονται κατηγορηματικά.
- Η εγγύηση αυτή καλύπτει αντί όλων των άλλων εργασιών, ή συνθηκών, εφαρμοσμένων ή μισα, αναφορικά με την ποιότητα, εμπορευόμενη ή καταλληλότερη κάθε συγκεκριμένη ουσία.
- Κανένα άτομο, αντιπροσωπεία, υπάλληλος ή εργαζόμενος στην Desoutter, δεν είναι εξουσιοδοτημένο να προσθέσει ή τροποποιήσει οποιαδήποτε από τους όρους αυτής της περιορισμένης εγγύησης με σκοπό να αλλάξει τον τρόπο



# DESOUTTER INTERNATIONAL SERVICES

Worldwide sales and after sales service through Desoutter sales companies and distributors in all major world markets.

## ASIA: AUSTRALIA: NZ: and JAPAN

Desoutter International -  
Asia Office  
#1504 Kwun Tong Harbour Plaza  
182 Wai Yip Street  
Kwun Tong, Kowloon, Hong Kong  
Tel: (852) 2357 0963  
Fax: (852) 2763 1875

## AUSTRIA

Desoutter Ges. mbH  
Guido Rutgersstraße 50  
2201 Gerasdorf/Wien  
Austria  
Tel: (43) 2246 4677  
Fax: (43) 2246 4682

## BENELUX

Desoutter Ltd.  
Boulevard Du Souverain  
47 Vorstlaan  
Bruxelles 1160 Brussels  
Tel: (32) 2 660 4938  
Fax: (32) 2 672 6092

## FRANCE

Desoutter S.A.  
141/143 Rue du 1er Mai  
BP524, ZA du Petit Nanterre  
92005 Nanterre Cedex, France  
Tel: (33) 1 46 13 08 60  
Fax: (33) 1 47 84 76 49

## GERMANY

Desoutter GmbH  
Edmund-Seng-Straße 3-5  
63477 Maintal  
Germany  
Tel: (49) 6181 4110  
Fax: (49) 6181 411184

## DISTRIBUTOR MARKETS

Desoutter International  
Eaton Road  
Hemel Hempstead  
HP2 7DR  
England  
Tel: (44) 1442 344 300  
Fax: (44) 1442 344 602

## ITALY

Desoutter Italiana S.r.l.  
Viale Repubblica 65  
20035 Lissone  
Italy  
Tel: (39) 039 244 101  
Fax: (39) 039 465 5025

## NEDERLANDS

Desoutter Limited  
Charles Petitweg 7 - 8  
4827 HJ Breda  
Nederlands  
Tel: (31) 765 878 668  
Fax: (31) 765 878 825

## PORTUGAL

Desoutter S.A. (Portugal)  
Rua Fernão Lopes nº 9 - 2º Esq  
1000 Lisboa  
Portugal  
Tel: (35) 11 315 87 92  
Fax: (35) 11 315 87 93

## SOUTH AFRICA

Alliance Tools South Africa  
PO Box 14110, Witfield 1467  
or Hughes Business Park  
Salinga Road, Witfield Ext 30  
Boksburg 1460, South Africa  
Tel: (27) 11 821 9300  
Fax: (27) 11 821 9360

## SPAIN

Desoutter S.A.  
c./Serrano 120  
28006 Madrid  
Spain  
Tel: (34) 91 590 3152  
Fax: (34) 91 590 3161

## UNITED KINGDOM

Desoutter UK Sales Ltd  
Eaton Road  
Hemel Hempstead  
HP2 7DR  
United Kingdom  
Tel: (44) 1442 344 301  
Fax: (44) 1442 344 600

## USA

Desoutter Inc.  
24415 Halsted Road  
Farmington Hills  
Michigan 48335  
USA  
Tel: (1) 248 476 5358  
Fax: (1) 248 476 3819

# Desoutter



Desoutter Limited.  
Eaton Road, Hemel Hempstead, HP2 7DR  
United Kingdom  
Tel: (44) 1442 344 300  
Fax: (44) 1442 344 600

Zampini Industrial Group

AirToolPro.com

1-800-353-4676

Industrial Air & Electric Tools

We Sell Reliability!

In Business Since 1987

FREE Expert Assistance - Call Now



# (1) DECLARATION OF INCORPORATION

**FRANCAIS (FRENCH)** (1) Declaration d'incorporation- (2) Nous, **Desoutter Ltd**- (3) déclarons que le(s) produit(s):- (4) type(s)- (5) est (sont) en conformité avec les exigences de la Directive du conseil, concernant les législations des états membres relatives- (6) aux "**machines**" **98/37/CE (26/06/98)**- (7) norme(s) harmonisée(s) applicable(s) :- (8) NOM et FONCTION de l'émetteur :- (9) Date

Cette machine ne doit pas être mise en service, tant que l'appareillage auquel elle est incorporée ou assemblée, n'a pas été déclaré conforme aux dispositions de la directive du conseil, concernant le rapprochement des législations des états membres relatives aux machines (98/37/CE).

**DEUTSCH (GERMAN)** (1) **ERKLÄRUNG ZUM EINBAU** - (2) Wir, **Desoutter Ltd** - (3) erklären hiermit, daß das (die) Produkt(e) : - (4) Typ(en) : - (5) den Anforderungen der EG-Richtlinie zur Angleichung der Rechtsvorschriften der Mitgliedsstaaten - (6) für "**Maschinen**" **98/37/EG (26/06/98)** - (7) geltende harmonisierte Norme(n) - (8) NAME und EIGENSCHAFT des Ausstellers : - (9) Datum

Diese Maschine darf erst inbetriebgenommen werden, wenn für die Maschine, in die sie eingebaut oder mit der sie montiert werden soll, eine Konformitätserklärung gemäß den Bestimmungen der Direktive 98/37/EG des EG Rates über die Angleichung der Rechtsvorschriften der EG Mitgliedsländer im Hinblick auf Maschinen erstellt wurde.

**NEDERLANDS (DUTCH)** (1) **VERKLARING VAN INTEGRATIE** - (2) De firma : **Desoutter Ltd** (3) verklaart hierbij dat het (de) produkt(en) : - (4) type : - (5) in overeenstemming is (zijn) met de vereisten van de richtlijn van de Raad inzake de onderlinge aanpassing van de wetgevingen van de lidstaten betreffende : (6) "**machines**" **98/37/CEE (26/06/98)** - (7) geldige geharmoniseerde norm(en) - (8) NAAM en FUNCTIE van de opsteller : - (9) Datum

Deze machine mag slechts in werking gesteld worden nadat de apparatuur waarin ze moet ingebouwd worden of gemonteerd, in overeenstemming verklaard werd met de bepalingen van de Richtlijn van de Raad inzake de onderlinge aanpassing van de wetgevingen van de Lid-Staten betreffende machines (98/37/EG).

**SVENSKA (SWEDISH)** (1) **DEKLARATION OM INMONTERAD MASKIN** - (2) Vi **Desoutter Ltd** - (3) Förklarar att maskinen : - (4) Maskintyp : - (5) För vilken denna deklARATION gäller, överensstämmer med kraven i Ministerrådets direktiv om harmonisering av medlemsstaternas lagar rörande - (6) "**maskiner**" **98/37/EEG (26/06/98)** - (7) Harmoniserade standarder som tillämpats : - (8) Utfärdarens namn och befattning : - (9) Datum :

Denna maskin får inte tagas i drift förrän den maskin vilken den avses ingå i eller monteras ihop med har förklarats vara i överensstämmelse med kraven i Ministerrådets direktiv om harmonisering av Medlemsstaternas lagar rörande maskiner (98/37/EG).

**NORSK (NORWEGIAN)** (1) **ERKLÆRING OM INNLEMMELSE** - (2) Vi **Desoutter Ltd** - (3) Erklærer at produktet/produktene : - (4) av type : - (5) er i overensstemmelse med de krav som finnes i Ministerrådets direktiver om tilnærming av Medlemsstatenes lover vedrørende : - (6) "**maskiner**" **98/37/EF (26/06/98)** - (7) Harmoniserende standarder som er anvendt : - (8) Utsteders navn og stilling : - (9) Dato

Denne maskin får ikke tas i bruk før den maskin, i hvilken den inngår i eller skal monteres sammen med, er erklært godkjent etter kravene i Ministerrådets direktiver, om harmonisering av Medlemsstatenes lover vedrørende maskiner (98/37/EF).

**DANSK (DANISH)** (1) **KONFORMITETSERKLÆRING** - (2) Vi **Desoutter Ltd** - (3) erklærer at produktet(erne) : - (4) type : - (5) er i overensstemmelse med kravene i Rådets Direktiv vedr. tilnærmelse mellem medlemslandenes love for - (6) "**maskiner**" **98/37/EF (26/06/98)** - (7) Gældende harmoniserede standarder : - (8) Udsteder, navn og stilling : - (9) Dato

Denne maskine må ikke tages i brug før det maskineri den er bestemt for at inkorporeres i eller samles med er erklæret i overensstemmelse med bestemmelserne i Rådets Direktiv vedr. tilnærmelse mellem medlemslandenes love for maskineri (98/37/EF).

**SUOMI (FINNISH)** (1) **LIITYMISILMOITUS** - (2) Me **Toiminimi GEORGES RENAULT** - (3) vakuutamme, että tuote / tuotteet : - (4) tyyppi(-pit) : - (5) on / ovat yhdenmukainen(-sia) neuvoston jäsenmaiden lainsäädäntöä koskevien direktiivin vaatimusten kanssa, jotka koskevat : - (6) "**koneita**" **98/37/EY (26/06/98)**- (7) yhdenmukaistettu(-tut) soveltuva(t) standardi(t) : - (8) ilmoituksen antajan NIMI ja ASEMA - (9) Päiväys

Tätä konetta ei tule ottaa käyttöön ennen kuin siitä koneesta, johon se liittyy tai jonka kanssa se yhdessä asennataan on annettu EY:n direktiivin, ehtojen mukainen vaatimustenmukaisuusilmoitus. (Direktiivi jäsenvaltioiden koneita koskevan lainsäädännön lähentämisestä, 98/37/EY).

**ESPAÑOL (SPANISH)** (1) **DECLARACION DE INCORPORACION** - (2) Nosotros **Desoutter Ltd**- (3) declaramos que el producto : - (4) tipo de máquina : - (5) es conforme a los requisitos de la Directiva del Consejo sobre la aproximación de las leyes de los Estados Miembros con relación - (6) a la "**maquinaria**" **98/37/CE (26/06/98)** - (7) normas armonizadas aplicadas : - (8) Nombre y cargo del expedidor : - (9) Fecha



# (1) DECLARATION OF INCORPORATION

Esta máquina no debe ser puesta en servicio hasta que la maquinaria en la cual está prevista su incorporación o montaje, haya sido declarada conforme a las estipulaciones de la Directiva del Consejo sobre la aproximación de las leyes de los Estados Miembros con relación a la maquinaria (98/37/CE).

**PORTUGUÊS (PORTUGUESE)** (1) **DECLARAÇÃO DE INCORPORAÇÃO**- (2) Nós **Ets Desoutter Ltd** - (3) declaramos que o produto: - (4) tipo de máquina: - (5) está em conformidade com os requisitos da Directiva do Conselho, referente às legislações dos Estados-membros relacionados com: - (6) "**maquinaria**" **98/37/CE** (26/06/98) - (7) Normas harmonizadas aplicáveis - (8) Nome e cargo do emissor: - (9) Data:  
Esta máquina não deve ser posta em funcionamento até que o conjunto na qual vai ser incorporada ou montada, tenha sido declarado em conformidade com as disposições do Conselho Directivo na avaliação das leis dos Estados Membros relacionados com maquinaria (98/37/CE).

**ITALIANO (ITALIAN)** (1) **DICHIARAZIONE DI INCORPORAMENTO**- (2) La Società : **Ets Desoutter Ltd** - (3) dichiara che il(i) prodotto(i): - (4) tipo: - (5) è (sono) in conformità con le esigenze previste dalla Direttiva del Consiglio, sulle legislazioni degli Stati membri relative: - (6) alle "**macchine**" **98/37/CE** (26/06/98) - (7) norma(e) armonizzat(e) applicabile(i): - (8) NOME e FUNZIONE del dichiarante - (9) Data  
Questa macchina non deve essere messa in funzione fino a che il macchinario, nel quale deve essere posta, o con il quale deve essere assemblata, viene dichiarato conforme ai provvedimenti del Consiglio Direttivo, sul ravvicinamento delle leggi degli Stati Membri relative alle macchine (98/37/CE).



# (1) DECLARATION OF INCORPORATION

This machine must not be put into service until the machinery, in which it is intended to be incorporated into or assembled with, has been declared in conformity with the provisions of the Council Directive 98/37/EC relating to machinery.

(2) We : **DESOUTTER LTD,HP2 7DR, UK**

(3) Declare that the product(s) : **MOTOR UNIT**

(4) Machine type(s) :

|                            |  |
|----------------------------|--|
| <b>Reference</b>           | <i><b>Box Label<br/>Stick Here</b></i> |
| <b>Machine type</b>        |  |
| <b>Serial or Batch no.</b> |  |
| <b>Technical Data</b>      |  |

**Working Pressure: 6.3 bar**

(5) is in conformity with the requirements of the council Directives on the approximation of the laws of the Member States relating :

(6) to "machinery" **98/37/EC (26/06/98)** **EN ISO 12100**

(7) applicable harmonised standard(s):

(8) Name and position of issuer : **J. BUCK (Product Safety Manager)**

(9) Date :