



TM

Desoutter Limited, HP2 7DR (UK)

# DM-T-5500

- (GB) Servicing Instructions  
Parts List  
Operating Instructions  
Wartungsanleitung
- (D) Teileliste  
Bedienungsanleitung  
Manuel d'entretien
- (F) Liste de pièces  
Manuel d'utilisation  
Instrucciones de Servicio
- (E) Liste de Piezas  
Instrucciones de Operación  
Instruções de Manutenção
- (P) Listas de Peças  
Instruções de Funcionamento  
Istruzioni per la Manutenzione
- (I) Elenco delle Parti  
Istruzioni Operative  
Οδηγίες Συντήρησης
- (GR) Κατάλογοι Ανταλλακτικών Μερών  
Οδηγίες Λειτουργίας  
Onderhoudsinstructies
- (NL) Onderdelenlijst  
Bedieningsinstructies  
Servicevejledning
- (DK) Liste over dele  
Betjeningsvejledning  
Serviceinstruktioner
- (N) Delelister  
Driftsinstruksjoner  
Serviceinstruktioner
- (S) Reservdelslista  
Bruksanvisning  
Huolto-ohjeet
- (FIN) Osaluettelo

DM-T-5500

1345664 -C

DM-T01-5500

1457114 -C

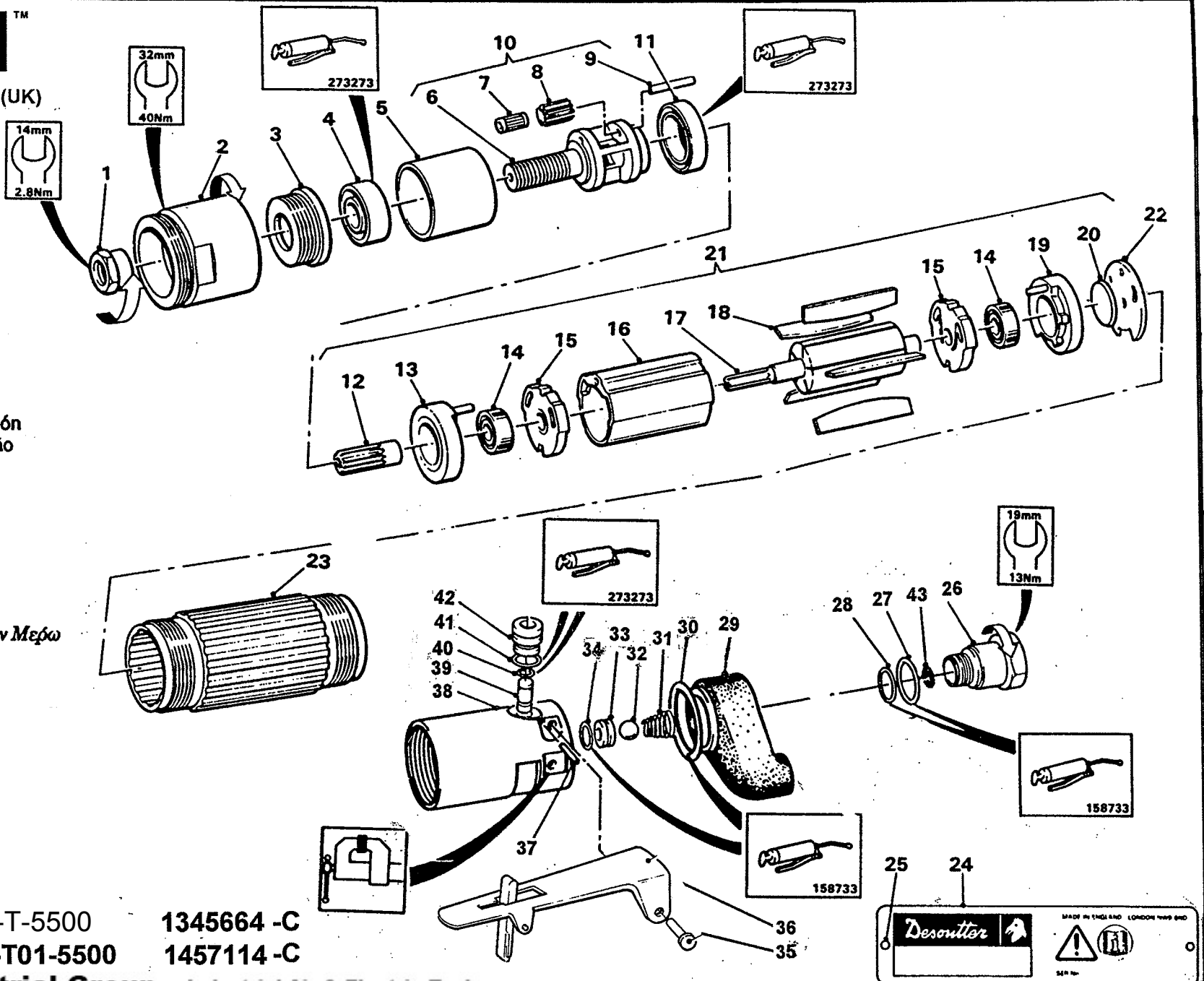

**ZAMPINI** Industrial Group  
 AirToolPro.com  
 1-800-353-4676

Industrial Air & Electric Tools  
 We Sell Reliability!  
 In Business Since 1987!  
 FREE Expert Assistance - Call Now



# Parts List/Teileliste/Liste de Pièces



Desoutter Limited, HP2 7DR (UK)

Item No. Pos. Nr.	Part No. Teil. Nr. Référence	Qty Menge Qte	Item No. Pos. Nr.	Part No. Teil. Nr. Référence	Qty Menge Qte
1	3113	1	22	253003	1
2	252653	1	23	252583	1
	(1345664)		24	355893	1
	252643	1	25	54853	1
	(1457114)		26	261603	1
3	304983	1	27	268513	1
*4	178543	1	28	202313	1
5	319793	1	29	252473	1
6	304973	1	30	203423	1
7	298893	3	31	252493	1
8	299073	3	32	1693	1
9	161373	3	33	252383	1
10	304963	1	34	500953	1
*11	299183	1	35	235853	1
12	299153	1	36	323893	1
13	304683	1	37	261223	1
*14	33433	2	38	252333	1
15	254873	2	39	306003	1
16	254853	1	40	261213	1
17	306513	1	41	203713	1
18	36613	5	42	252533	1
19	254883	1	43	261533	1
20	254903	1			
21	304953	1			

\* Indicates normal replacement items. It is recommended that adequate stocks are held for servicing requirements.

Always quote tool model number, serial number and spare part number when ordering spares.

\* Bedeutet normale Verschleißteile. Es empfiehlt sich eine angemessene Menge für Wartungszwecke auf Lager zu halten.

Bei der Bestellung von Ersatzteilen, bitte immer angeben: Typennummer der Bohrmachine, Werknummer und Ersatzteilnummer.

\* Le symbole astérisque (\*) indique des articles de rechange normaux. Il est recommandé d'en conserver des stocks suffisants pour assurer toutes les opérations d'entretien courant.

Lors de la commande de pièces de rechange, toujours citer le numéro de modèle de l'outillage, son numéro de série et le numéro de référence de chaque pièce de rechange.

\* Indica elementos de reposición regular. Se recomienda tener una cantidad adecuada de los mismos en reserva a efectos de mantenimiento.

Al encargar piezas de recambio, siempre debe indicarse el número de modelo de la herramienta, su número de serie y el número de la plaza de recambio.

\* Indica itens que são substituídos regularmente. É recomendado que estoques adequados sejam mantidos para requisitos de manutenção.

Cite sempre o número do modelo da ferramenta, número de série, e número da peça acessória quando pedindo acessórios.

\* L'asterisco denota ricambi normali. Si consiglia di mantenere scorte adeguate alle esigenze della manutenzione.

Nell'ordinazione di ricambi citare il numero di modello dell'utensile, il numero di matricola è quello di catalogo del pezzo.

\* Σημαίνει συνηθισμένα είδη (τεμάχια) για αντικατάσταση. Σας συνιστούμε να τηρείτε αρκετό απόθεμα από τα είδη που χρειάζονται αντικατάσταση.

Όταν παραγγέλνετε ανταλλακτικά πάντα να γράφετε τον αριθμό μοντέλου του εργαλείου, τον αριθμό σειράς και τον αριθμό ανταλλακτικού.

\* Betekent normale reserveartikelen. Het verdient aanbeveling om voldoende voor onderhoudsbehoeften voorradig te hebben.

Bij bestelling van reserveonderdelen geef altijd modelnummer, volgnummer en reserveonderdeelnummer van het werktuig op.

\* Indikerer normale udskiftingsømmer. Det anbefales at have rigelige forsyninger af dele til brug i forbindelse med eftersyn.

Opgiv altid det korrekte værktøjsmodelnummer, serienummer og reservedelsnummer ved bestilling af reservedele.

\* Angir normale reservedeler. Det anbefales at tilstrekkelig antall reservedeler holdes på lager.

Ved bestilling av deler må man alltid oppgi verktøyetts modellnr., serienr. og reservedelens nr.

\* Utmärker normala reservdelar. Vi rekommenderar att tillräckligt antal lagras för serviceändamål.

Uppge alltid verktygets modellnummer, serienummer samt reservedelens nummer vid beställning av reservdelar.

\* Viittaa tavallisiin varaosiin. Suosittelemme, että riittävä määrä pidetään varastossa huoltotarpeita varten.

Työkalun mallinumero, sarjanumero ja varaosan numero on aina mainittava tilaessa.



Desoutter Limited, HP2 7DR (UK)

**STATEMENT OF USE**

This motor is designed to be incorporated into a fixed or moving machine. It is for right hand rotation and should be mounted by the flange or threaded nose only. The risk of the motors being the source of ignition of a potentially explosive atmosphere is extremely small. The user is responsible for assessing the risks associated with the whole machine into which the motor is to be incorporated.

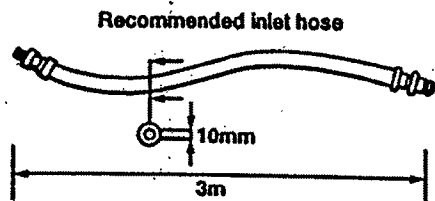

**LUBRICATION**

Correct lubrication is vital for the maximum performance of the tool and an airline lubricator should be fitted in the system down line of the filter. Use ISO VG 15.

- 158733 = Molykote PG75
- 208893 = Rocol M204G
- 273273 = BP Q5618
- 273283 = BP FG00EP
- 27662(5L) = ISO VG15
- 27652(250ml) = ISO VG15

**DATA**

Maximum air Pressure Pmax 6.3 bar.  
 Minimum air pressure Pmin 2 bar  
 Sound Pressure Level (dBA) 78 ± 2 re. CAGI-PNEUROP Test Code  
 Weight 0.49kg

**ACCESSORIES**

A range of accessories are available and should be selected from the Desoutter catalogue.

**MAINTENANCE INSTRUCTIONS**

1. Servicing should be carried out at intervals of 1000 hours' use.
2. All torque figures ± 10%.
3. Replace as necessary all 'O' rings, bearings and rotor blades, see service kits.
4.  Indicates direction of dismantling.
5. When disposing of components, lubricants, etc. ensure that the relevant safety procedures are carried out.

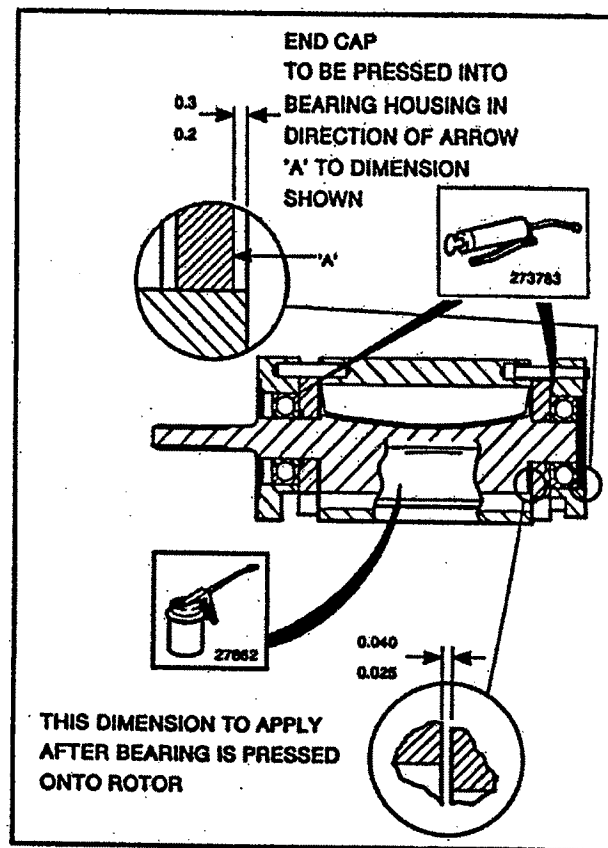

© Copyright 1995, Desoutter. All rights reserved. Any unauthorized use or copying of the contents or part thereof is prohibited. This applies in particular to trademarks, model denominations, part numbers and drawings.

Use only authorized parts. Any damage or malfunction caused by the use of unauthorized parts is not covered by Warranty or Product Liability.



Desoutter Limited, HP2 7DR (UK)

## VERWENDUNG

Dieser Motor ist zum Einbau in feststehende oder bewegliche Maschinen gedacht. Er ist rechtsdrehend und darf nur am Flansch oder Gewindeansatz montiert werden. Das Risiko, daß der Motor zur Entzündung einer potentiell explosiven Atmosphäre führen könnte, ist äußerst gering. Der Benutzer trägt die Verantwortung für eine Beurteilung der Risiken für die gesamte Maschine, in die der Motor eingebaut werden soll.

## ALLGEMEINES

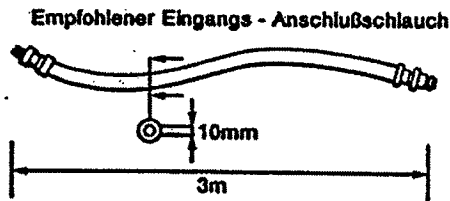

## Schmierung

Die maximale Leistungsfähigkeit des Werkzeugs läßt sich nur mit einwandfreier Schmierung erreichen. Im System ist hinter dem Filter ein Luftöler einzubauen. ISO VG 15 verwenden.

158733	=	Molykote PG75
208893	=	Rocol M204G
273273	=	BP Q5618
273283	=	BP FG00EP
27662(5L)	=	ISO VG15
27652(250ml)	=	ISO VG15

## Technische Daten

Max. Luftdruck Pmax =	6,3 bar
Luftdruck minimal Pmin =	2 Bar
Schalldruckpegel (dBA)	76 ± 2re. CAGI-PNEUROP Test Code
Gewicht	0,49kg

## ZUBEHÖR

Zu diesem Werkzeug ist umfangreiches Zubehör erhältlich. Siehe die jeweils passenden Teile im Zubehörkatalog Desoutter.

## WARTUNGSANLEITUNG

1. Eine Wartung ist jeweils nach einer Betriebsdauer von 1000 Stunden durchzuführen.
2. Alle angegebenen Drehmomente sind mit  $\pm 10\%$  einzuhalten.
3. Alle O-Ringe, Lager und Rotorschaukeln jeweils nach Bedarf auswechseln. Siehe Wartungssätze.
4.  Gibt die Reihenfolge für die Demontage an.
5. Bei der Entsorgung von Bauteilen, Schmiermitteln usw. müssen die einschlägigen Sicherheitsvorschriften befolgt werden.

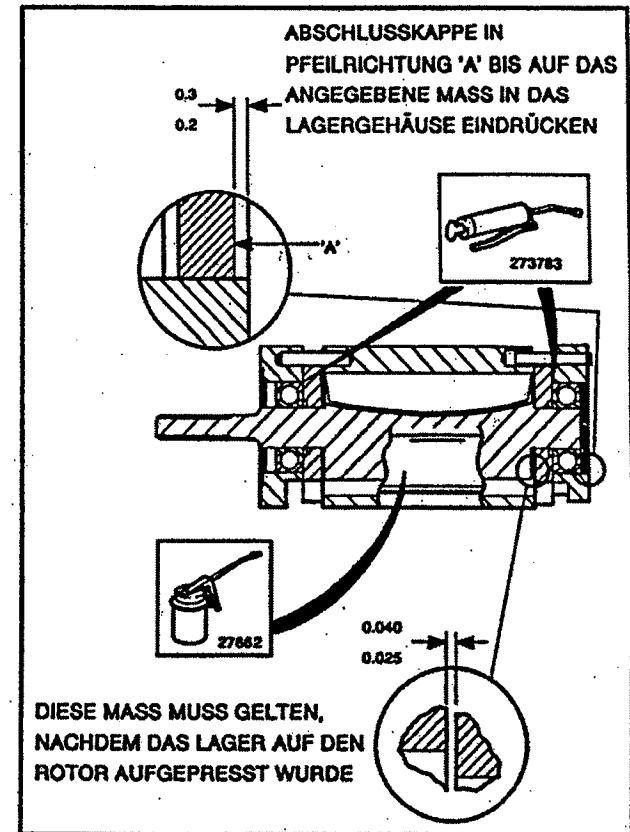

© Copyright 1995, Desoutter, Alles richte Vorbehalten  
Unbefugtes Verwenden oder Kopieren des Inhalts bzw. von Teilen des Inhalts ist verboten. Dies gilt insbesondere für Warenzeichen, Modellbezeichnungen, Teilenummern und Zeichnungen.

Nur die zugelassenen Ersatzteile verwenden. Schäden oder Funktionsstörungen, die durch die Verwendung nicht zugelassener Ersatzteile entstehen, sind von der Garantieleistung und der Produkthaftung ausgeschlossen.



Desoutter Limited, HP2 7DR (UK)

#### DECLARATION D'USAGE

Ce moteur est conçu pour être incorporé à une machine fixe ou mobile. Il est destiné à une rotation à droite et son montage devra être uniquement à plateau ou à nez fileté. Le risque que les moteurs forment une source d'ignition dans une atmosphère potentiellement explosive est extrêmement réduit. L'utilisateur a la responsabilité de l'appréciation des risques relatifs à la machine toute entière, dans laquelle ce moteur doit être incorporé.

#### GENERALITES

Flexible d'alimentation recommandé

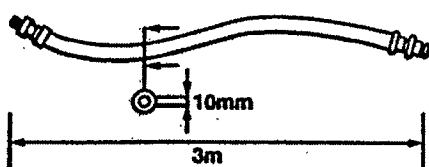

#### Lubrification

Une lubrification correcte est essentielle au bon fonctionnement de l'outil et un lubrificateur d'air comprimé doit être installé dans le circuit en aval du filtre. Utiliser ISO VG 15.

158733	=	Molykote PG75
208893	=	Rocol M204G
273273	=	BP Q5618
273283	=	BP FG00EP
27662(5L)	=	ISO VG15
27652(250ml)	=	ISO VG15

#### Caractéristiques

Pression d'air maximum Pmax	6,3 bars
Pression d'air minimum Pmin	2 bars
Niveau sonore (dBA)	76 ± 2 re. CAGI-PNEUROP Test Code
Poids	0.49kg

#### ACCESSOIRES

Une gamme d'accessoires est disponible et les pièces appropriées peuvent être choisies dans le catalogue d'accessoires Desoutter.

#### INSTRUCTIONS D'ENTRETIEN

1. L'entretien doit être effectué toutes les 1000 heures de fonctionnement.
2. Valeurs des couples  $\pm 10\%$ .
3. Remplacer selon les besoins tous les joints toriques, les roulements et les palettes de rotor. Voir kits d'entretien.
4.  Indique direction du démontage.
5. Lors de la mise au rebout de pièces, huiles de graissage etc. assurez-vous que les procédures de sécurité correspondantes sont appliquées.

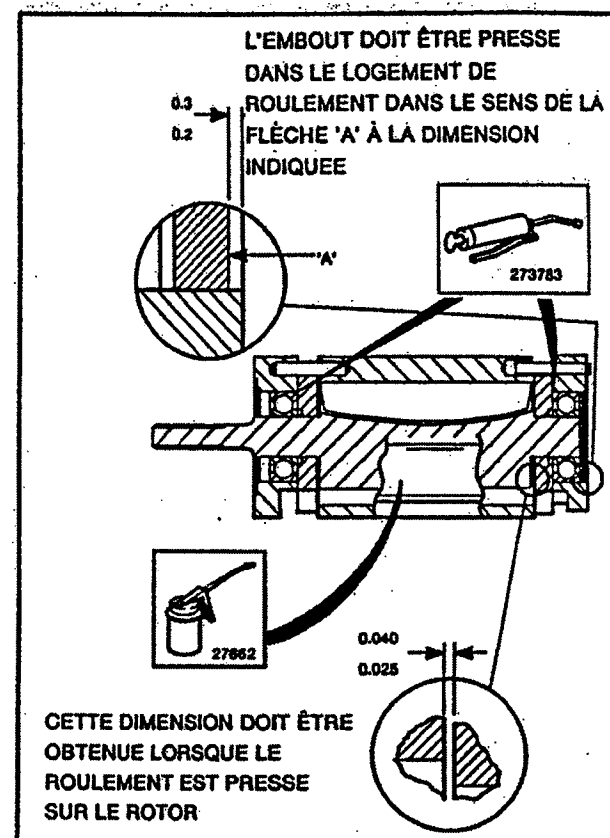

© Copyright 1995, Desoutter,  
Tous droits réservés

Tout usage illicite ou copie totale ou partielle sont interdits. Ceci s'applique plus particulièrement aux marques déposées, dénominations de modèles, numéros de pièces et schémas.

Utiliser exclusivement les pièces autorisées. Tout dommage ou mauvais fonctionnement causé par l'utilisation d'une pièce non autorisée ne sera pas couvert par la garantie du produit et le fabricant ne sera pas responsable.





Desoutter Limited, HP2 7DR (UK)

#### DECLARACION DE USO

Este motor está diseñado para su incorporación en una máquina fija o no. Es para rotación a la derecha y solamente se debe montar por su brida o cabeza roscada. El riesgo de que los motores sean el punto de ignición en una atmósfera potencialmente explosiva es extremadamente pequeño. El usuario se responsabilizará de evaluar los riesgos asociados con la máquina entera, la cual incorpora el motor.

#### GENERALES

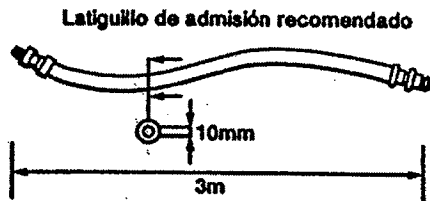

#### Lubricación

Una lubricación correcta es vital para obtener el rendimiento máximo de la herramienta, por lo que debe instalarse aguas abajo del filtro del sistema un lubricador de aire comprimido. Usar ISO VG 15.

158733	=	Molykote PG75
208893	=	Rocol M204G
273273	=	BP QS618
273283	=	BP FG00EP
27662(5L)	=	ISO VG15
27652(250ml)	=	ISO VG15

#### Datos

Presión de aire máxima (Pmax)	=	6,3 bar
Presión de aire mínima (Pmin)	=	2 bar
Nivel de presión acústica (dBA)	=	76 ± 2 re. CAGI-PNEUOP Test Code
Peso	=	0.49kg

#### ACCESORIOS

Hay disponible una gama de accesorios y los elementos apropiados deberán seleccionarse del catálogo de accesorios Desoutter.

#### INSTRUCCIONES DE MANTENIMIENTO

1. El servicio debe realizarse a intervalos de 1000 horas de uso.
2. Todos los pares de apriete a  $\pm 10\%$ .
3. Recambiar según convenga todos los aros tóricos, cojinetes y paletas de rotores. Ver los juegos de servicio.
4.  Indica dirección de desmontaje.
5. Cuando deseche componentes, lubricantes, etc., asegúrese de seguir los procedimientos de seguridad correspondientes.

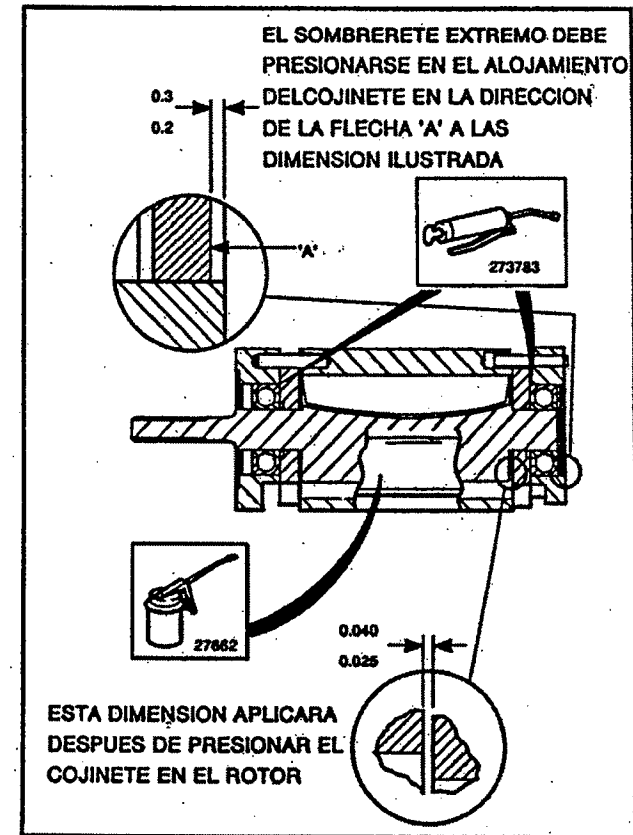

© Copyright 1995, Desoutter, Reservados todos los derechos. Está prohibido todo uso indebido o copia de este documento o de parte del mismo. Esto se refiere especialmente a marcas comerciales, denominaciones de modelos, números de piezas y dibujos.

Utilice exclusivamente piezas de repuesto autorizadas. Cualquier daño o defecto de funcionamiento causados por el uso de piezas no autorizadas queda excluido de la garantía o responsabilidad del producto.



Desoutter Limited, HP2 7DR (UK)

**DECLARAÇÃO DE UTILIZAÇÃO**

Este motor é concebido para ser incorporado numa máquina fixa ou móvel. O motor é para rotação à direita e deve ser montado apenas pela flange ou pela ponta roscada. O risco de estes motores constituírem uma fonte de ignição numa atmosfera potencialmente explosiva é extremamente pequeno. O utilizador é responsável por avaliar os riscos associados à máquina completa, na qual motor vai ser incorporado.

**GERAL**

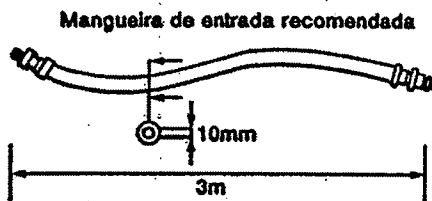

**Lubrificação**

Uma lubrificação correcta é vital para o desempenho máximo da ferramenta. A jusante do filtro do sistema deverá ser instalado um lubrificador de linha de ar. Reja-se pela norma ISO VG 15.

- 158733 = Molykote PG75
- 208893 = Rocol M204G
- 273273 = BP Q5618
- 273283 = BP FG00EP
- 27662(5L) = ISO VG15
- 27652(250ml) = ISO VG15

**Dados**

Pressão máxima de ar P<sub>máx</sub> = 6,3bar  
 Pressão mínima de ar P<sub>mín</sub> = 2 bar  
 Nível de pressão do ruído (dBA) 76 ± 2 re. CAGI-PNEUROP Test Code  
 Peso 0.49kg

**ACESSÓRIOS**

Encontra-se disponível uma gama de acessórios. Os itens apropriados deverão ser seleccionados do catálogo de acessórios da Desoutter.

**INSTRUÇÕES DE MANUTENÇÃO**

1. A revisão deverá ser efectuada com intervalos de 1000h de utilização.
2. Todos os valores de binário são ± 10%.
3. Substitua sempre que necessário todas as anilhas vedantes, rolamentos e lâminas do rotor, ver os kits de serviço.
4.  Indica a direcção da desmontagem.
5. Ao se descartar de componentes, lubrificantes etc. certifique-se de que os procedimentos de segurança pertinentes são levados a cabo.

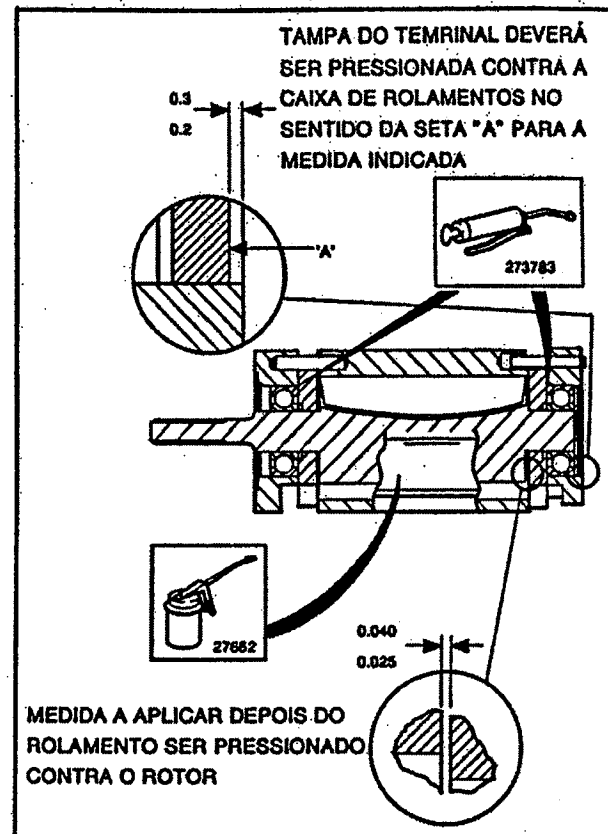

© Copyright 1995, Desoutter. Todos os direitos são reservados. É proibida qualquer utilização ou cópia não autorizadas do conteúdo ou parte deste. Isto aplica-se particularmente a marcas registadas, denominações de modelo, números de peças e desenhos.

Utilize apenas peças autorizadas. Quaisquer danos ou funcionamento defeituoso provocados pela utilização de peças não autorizadas não serão cobertos pela Garantia ou Responsabilidade do Produto.



Desoutter Limited, HP2 7DR (UK)

### DESTINAZIONE D'USO

Il progetto e la costruzione di questo motore lo rendono adatto a essere incorporato in macchine sia stazionarie che mobili. Il motore è costruito per la rotazione in senso destrorso e deve essere fissato solo a mezzo dell'apposita flangia o a mezzo del nasello filettato. Il motore comporta un rischio estremamente basso di accensione in un'atmosfera potenzialmente esplosiva. E' responsabilità dell'utente di valutare i rischi relativi all'insieme totale della macchina nella quale il motore sarà incorporato.

### GENERALITA'

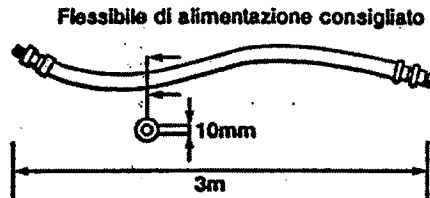

### Lubrificazione

La corretta lubrificazione è indispensabile per ottenere le massime prestazioni dall'attrezzo; si consiglia vivamente di montare un lubrificatore per tubazione ad aria compressa da inserire a valle del filtro. Impiegare olio ISO VG 15.

158733	=	Molykote PG75
208893	=	Rocol M204G
273273	=	BP Q5618
273283	=	BP FG00EP
27662(5L)	=	ISO VG15
27652(250ml)	=	ISO VG15

### Caratteristiche

Pressione aria Pmax =	6,3 bar
Pressione aria minima Pmin =	2 bar
Livello di rumorosità (dBA)	76 ± 2 re. CAGI-PNEUROP Test Code
Peso	0,49kg

### ACCESSORI

Esiste una gamma completa di accessori. Per la scelta dei particolari idonei consultare il catalogo accessori Desoutter.

### NORME DI MANUTENZIONE

1. Gli interventi di manutenzione devono essere effettuati ad intervalli di 1000 ore di funzionamento.
2. I valori di coppia sono da intendersi con tolleranza di ± 10%.
3. Sostituire eventualmente le guarnizioni O-ring, i cuscinetti e le palette rotore. Vedere il kit di servizio.
4.  Indica la direzione di smontaggio.
5. Quando si eliminano i componenti, lubrificanti, ecc. assicurarsi che vengano eseguite tutte le procedure di sicurezza.

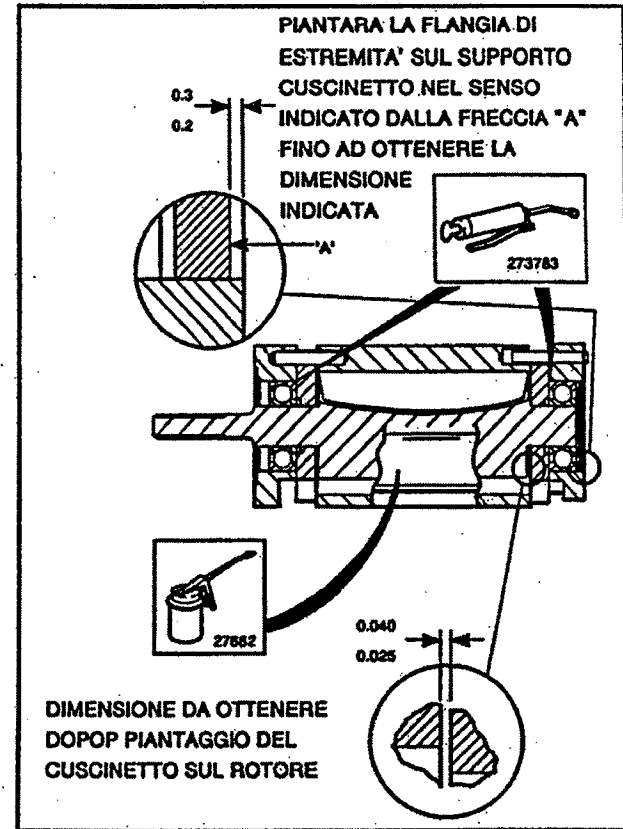

© Copyright 1995, Desoutter, Tutti i diritti riservati.  
 E' vietata la riproduzione totale o anche solo parziale del presente documento salvo previa autorizzazione, specialmente per quanto concerne i marchi depositati, le denominazioni dei modelli, i numeri di particolare e le illustrazioni.  
 Si raccomanda di impiegare esclusivamente particolari autorizzati. Gli eventuali danni o difetti di funzionamento dovuti all'uso di particolari non autorizzati non sono coperti né dalla garanzia né dalle eventuali rivendicazioni di Product Liability.





Desoutter Limited, HP2 7DR (UK)

#### ΔΗΛΩΣΗ ΧΡΗΣΙΜΟΠΟΙΗΣΗΣ

Αυτός ο μηχανισμός σχεδιάστηκε για να ενσωματώνετε σε σταθερές ή μετακινούμενες μηχανές. Είναι για δεξιόστροφη στέψη και πρέπει μόνο να μοντάρετε την φλάντζα ή την σπειροειδή άκρη. Ο κίνδυνος ανάφλεξης του μηχανισμού από πιθανή έκρηξη είναι πολύ μικρός. Ο χρήστης είναι υπεύθυνος για τον υπολογισμό του κινδύνου που σχετίζεται με ολόκληρη την μηχανή στην οποία ο μηχανισμός ενσωματώνεται.

#### ΓΕΝΙΚΑ

Σωλήνας εισαγωγής που συνιστάται

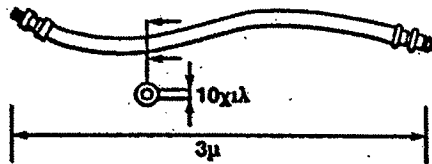

#### Λιπανση

Η σωστή λιπανση είναι ζωτικής σημασίας για τη μέγιστη απόδοση του εργαλείου και θα πρέπει να τοποθετείται μια ουσιαστική λιπάνσιμος αεραγωγός στον καταρρού του συστήματος φίλτρου. Χρησιμοποιείτε λιπαντικό ISO VG15.

158733	=	Molykote PG75
208893	=	Rocol M204G
273273	=	BP Q5618
273283	=	BP FG00EP
27682(5L)	=	ISO VG15
27652(250ml)	=	ISO VG15

#### Δεδομένα

Μέγιστη Πίεση Αέρος (Pmax) =	6,3 ατμόσφαιρες
Ελάχιστη πίεση αέρος (Pmin) =	2 ατμόσφαιρες
Στάθμη Πίεσης Ήχου (dBA)	76 ± 2

rs. CAGI-PNEUROP Test Code

Βάρος 0.49 Kilá

#### ΕΞΑΡΤΗΜΑΤΑ

Διατίθεται ποικιλία εξαρτημάτων και αυτά που είναι κατάλληλα θα πρέπει να επιλέγονται από τον κατάλογο εξαρτημάτων της Desoutter.

#### ΟΔΗΓΙΕΣ ΣΥΝΤΗΡΗΣΗΣ

1. Η συντήρηση πρέπει να γίνεται κατά διαλείμματα μετά από χρήση 1000 ωρών.
2. Όλες οι τιμές ροπής στρέψεως  $\pm 10\%$ .
3. Κάνετε αντικατάσταση όταν χρειάζεται σε όλους του δακτυλίου σχήματο "O", στους τριβείς και στα πτερύγια στροφείου, βλπε συλλογές συντήρησης.
4. Δείχνει την κατεύθυνση αποσυναρμολόγησης
5. Όταν απορρίπτετε εξαρτήματα λιπαντικά κλπ βεβαιωθείτε ότι ακολουθούνται οι σχετικές διαδικασίες.

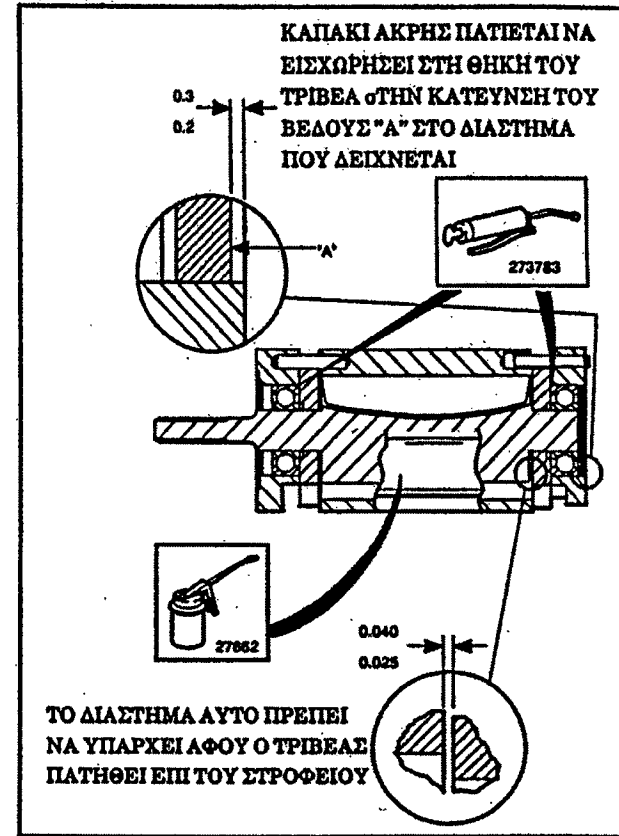

© Desoutter 1995.

Επιφύλασσονται όλα τα δικαιώματα. Απαγορεύεται η ανεξουσιοδοτητή χρήση ή η ανατύπωση των περιεχομένων του παρόντος ή μέρος αυτών. Αυτό ισχύει ιδιαίτερα για τα εμπορικά σήματα, τις ονομασίες των μοντέλων, τους κωδικούς αριθμούς εξαρτημάτων και τα σχεδιαγράμματα.

Χρησιμοποιείτε μόνο γνήσια ανταλλακτικά. Τυχόν βλάβη ή ζημιά που προκαλείται εξαιτίας της χρήσης μη γνήσιων ανταλλακτικών δεν καλύπτεται από την εγγύηση του προϊόντος και ο κατασκευαστής δεν καθίσταται υπεύθυνος.



Desoutter Limited, HP2 7DR (UK)

#### GEBRUIKSVORWAARDEN

Deze motor is ontworpen om in vaste of beweegbare machines ingebouwd te kunnen worden. De motor draakt rechtsom en mag alleen aan de flens of aan de neus die van schroefdraad voorzien is, gemonteerd worden. Het risico dat de motor een haard van verbranding kan zijn in een ontplofbaar atmosfeer is zeer gering. De gebruiker is verantwoordelijk om de risico's te overwegen m.b.t. de hele machine waarin de motor ingebouwd moet worden.

#### ALGEMEEN

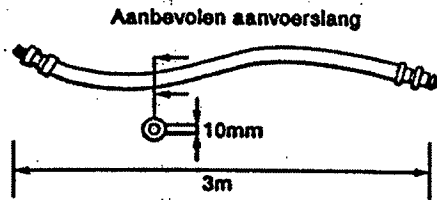

#### Smering

Een juiste smering is van levensbelang om 't werktuig maximaal te laten functioneren, waarbij er een smering voor de luchtslang langs de filter in het systeem naar beneden behoort te worden aangebracht. Gebruik daarvoor ISO VG 15.

158733	=	Molykote PG75
208893	=	Rocol M204G
273273	=	BP GS618
273283	=	BP FG00EP
27662(5L)	=	ISO VG15
27652(250ml)	=	ISO VG15

#### Gegevens

Maximale luchtdruk P <sub>max</sub>	=	6,3 bar.
De minimale luchtdruk P <sub>min</sub>	=	2 bar
Het decibelniveau (dBA)	=	76 ± 2
	rs.	CAGI-PNEUROP
		Test Code
Gewicht		0,49kg

#### ACCESSOIRES

Er zijn een reeks accessoires voorhanden en er dienen gepaste bestanddelen uit de catalogus van Desoutter gekozen te worden.

#### ONDERHOUDSINSTRUKTIES

1. U dient na iedere 1000 uur onderhoud te plegen.
2. Alle torsiegetallen zijn ± 10%.
3. Vervang zo nodig alle "O"-ringen, lagGeef de richting aan van demontage.ers en rotorbladen. Zie de onderhoudsuitrusting.
4.  Geeft de richting aan van demontage.
5. Bij wegwerpen van onderdelen, smeermiddelen enz., ervoor zorgen dat de betreffende veiligheidsmaatregelen uitgevoerd worden.

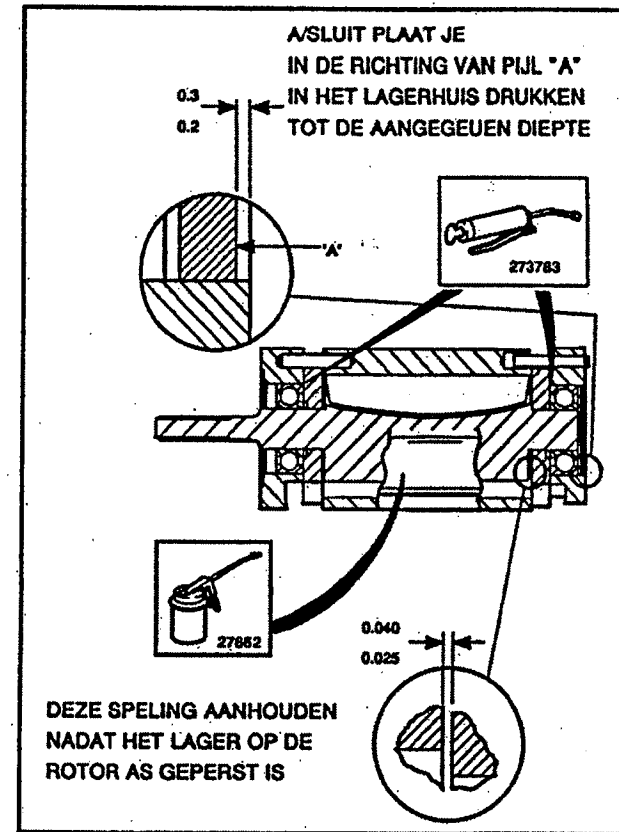

© Copyright 1995, Desoutter, alle rechten voorbehouden

Het zonder toestemming gebruiken of kopiëren van de inhoud of delen daarvan is verboden. Dit is in het bijzonder van toepassing op handelsmerken, modelaanduidingen, onderdeelnummers en tekeningen.

Gebruik alleen goedgekeurde onderdelen. Schade of defekten die veroorzaakt zijn door het gebruik van niet-goedgekeurde onderdelen vallen niet onder garantie of aansprakelijkheid met betrekking tot het produkt.



Desoutter Limited, HP2 7DR (UK)

**ANVENDELSE**

Denne motor er konstrueret for at indføres i en fast eller bevægelig maskine. Den går i højregang og må kun monteres fra flangen eller den skrueskåret ende. Der er et meget lille risiko at motoren kan forårsage tændning i en potentiel eksplosiv atmosfære. Brugeren har ansvaret for at opgøre risikoen forbundet med maskinen hvor motoren kommer at indføres.

**GENERELT**

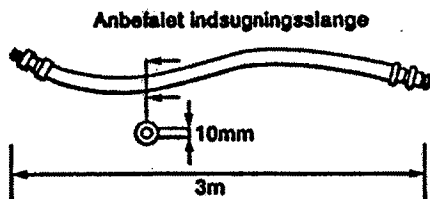

**Smøring**

Korrekt smøring er afgørende for, at der opnås den bedste ydelse med værktøjet, og der bør monteres et luftsmøreapparat i systemet nedstrøms filtret. Brug ISO VG 15.

- 158733 = Molykote PG75
- 208893 = Rocol M204G
- 273273 = BP Q5818
- 273283 = BP FG00EP
- 27662(5L) = ISO VG15
- 27652(250ml) = ISO VG15

**Data**

Maksimalt lufttryk Pmax = 6,3 bar  
 Minimalt lufttryk - Pmin = 2 bar  
 Lydtrykniveau (dBA) 76 ± 2 re. CAGI-PNEUROP Test Code  
 Vægt 0.49kg

**TILBEHØR**

Der fås en række tilbehør, og de passende dele vælges fra Desoutter's tilbehørskatalog.

**VEDLIGEHOLDELSERVEJLEDNING**

1. Værktøjet efterses med mellemrum på 1000 driftstimer
2. Alle momenttal er ± 10%.
3. Udskift "O"-ringe, lejer og rotorblade efter behov. Se servicesættene.
4.  Angiver adskillelsesretning.
5. Når komponenter, smøremidler osv. skal skaffes af vejen, bør det sikres, at de relevante sikkerhedsforanstaltninger overholdes.

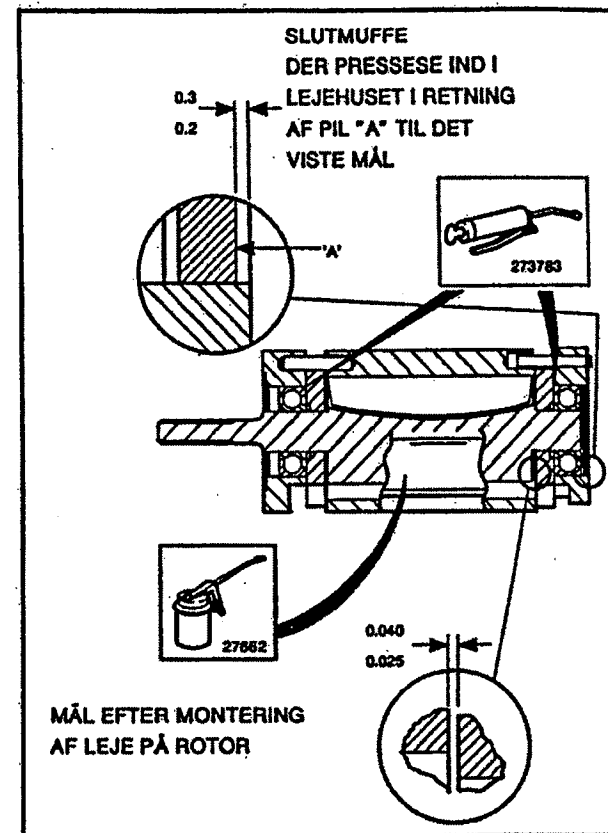

© Copyright 1995, Desoutter, Alle rettigheder forbeholdes. Indholdet eller en del deraf må ikke anvendes eller kopieres uden tilladelse. Dette gælder i særdeleshed varemærker, modelbetegnelser, delnumre og tegninger.

Brug kun originale dele. Beskadigelse eller svigt som følge af brug af uoriginale dele er ikke dækket af garantien eller produktansvaret.



Desoutter Limited, HP2 7DR (UK)

### INSTRUKSJON FOR BRUK

Denne motoren er beregnet på å utgjøre en del av en maskin som enten ikke kan flyttes, eller som er bevegelig. Den er beregnet på høyregjengel rotering og bør kun monteres ved flensen eller gjøngenesen. Det er ytterst usansynlig at motoren skulle antenne en potensielt eksplosiv atmosfære. Det er brukerens ansvar å vurdere hvilke risikomomenter som kan være forbundet med hele maskinen som denne motoren inngår i.

### GENERELT

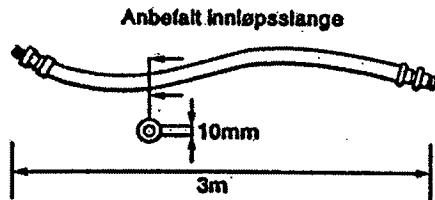

### Smøring

Riktig type smøring er helt avgjørende for å oppnå maksimal ytelse fra verktøyet. En miniatyr luftsmører bør monteres inn i systemet nedstrøms filteret. Bruk olje av type ISO VG 15.

158733	=	Molykote PG75
208893	=	Rocal M204G
273273	=	BP Q5618
273283	=	BP FG00EP
27662(5L)	=	ISO VG15
27652(250ml)	=	ISO VG15

### Data

Maksimum lufttrykk P <sub>max</sub>	=	6,3 bar
Minimum lufttrykk P <sub>min</sub>	=	2 bar
Lydtrykknivå (dBA)		76 ± 2 re. CAGI-PNEUROP Test Code
Vekt		0.49kg

### TILBEHØR

En rekke tilbehør kan leveres. Passende deler bør velges ut fra tilbehørskatalogen til Desoutter.

### VEDLIKEHOLDSINSTRUKSJONER

1. Det anbefales å utføre service på verktøyet med intervaller på 1000 driftstimer.
2. De gitte momentverdiene er ± 10 %.
3. Utfør nødvendig utskifting av slitte O-ringer, lagere og rotorblader. Se servicesett.
4.  Indikerer retning ved demontering.
5. Fløg alltid aktuelle sikkerhetsanvisinger når du kaster deler, smøremidler osv.

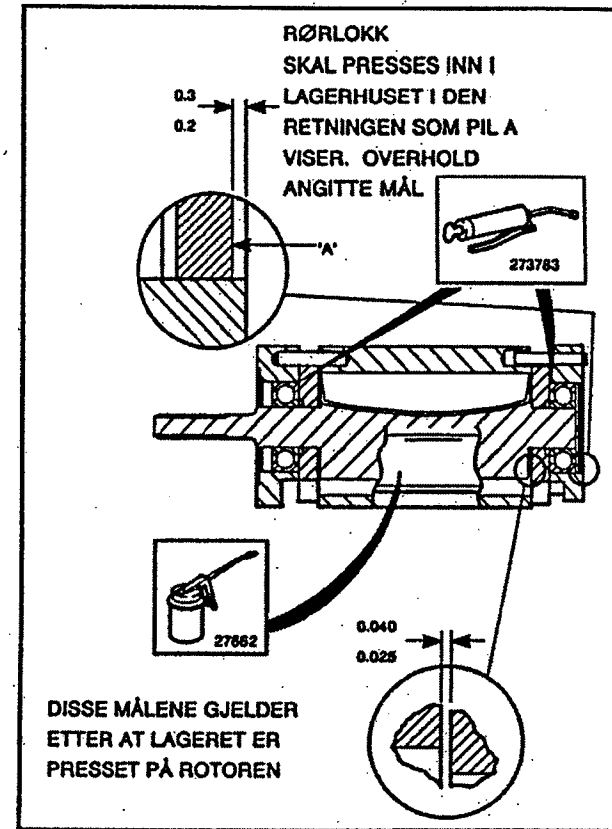

© Copyright 1995, Desoutter.

Alle rettigheter er reservert

All ulovlig bruk eller kopiering av innholdet eller deler av det er forbudt. Dette gjelder særlig varemerker, modellbetegnelser, delnummer og tegninger.

Brukbare godkjente deler. Alle skader eller funksjonsfeil som skyldes bruk av deler som ikke er godkjent, dekkes ikke av garanti- eller produktansvaret.



Desoutter Limited, HP2 7DR (UK)

### ANVÄNDNING

Denna maskin är ämnad att införslivas i en fast eller rörlig maskin. Den är ämnad för högergång och bör enbart monteras via fläsen eller gångade ändan. Det är mycket osannolikt att motorens orsaka antändning i en potentiell explosiv omgivning. Förbrukaren har ansvaret att bedöma riskerna förbundna med maskinen i vilken motor skall införslivas.

### ALLMÄNT

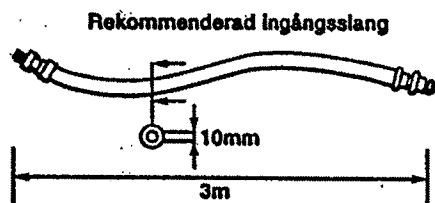

### Smörjning

Korrekt smörjning är av avgörande betydelse för maskinens maximala prestanda och en luftsmörjningsapparat skall kopplas in i systemet efter filtret. Använd ISO VG 15.

158733	=	Molykote PG75
208893	=	Rocol M204G
273273	=	BP Q5618
273283	=	BP FG00EP
27682(5L)	=	ISO VG15
27652(250ml)	=	ISO VG15

### Data

Max. lufttryck P <sub>max</sub> =	6,3 bar
Minimalk lufttryck =	2 bar
Ljudtrycksnivå (dBA)	76 ± 2 re. CAGI-PNEUROP Test Code
Vikt	0.49kg

### TILLBEHÖR

Ett stort tillbehörsprogram står till förfogande och lämpliga delar av det bör väljas ur Desoutters tillbehörskatalog.

### SKÖTSEL OCH UNDERHÅLL

1. Service på maskinen skall utföras var tusende användningstimme.
2. Alla vridmoment gäller ± 10 %.
3. Byt efter behov alla O-ringar, lager och rotorblad. Se servicesatserna.
4.  Visar isärtagningsriktningen.
5. När komponenter, smörjmedel med mera bortskaffas, se till att de relevanta säkerhetsåtgärderna utförs.

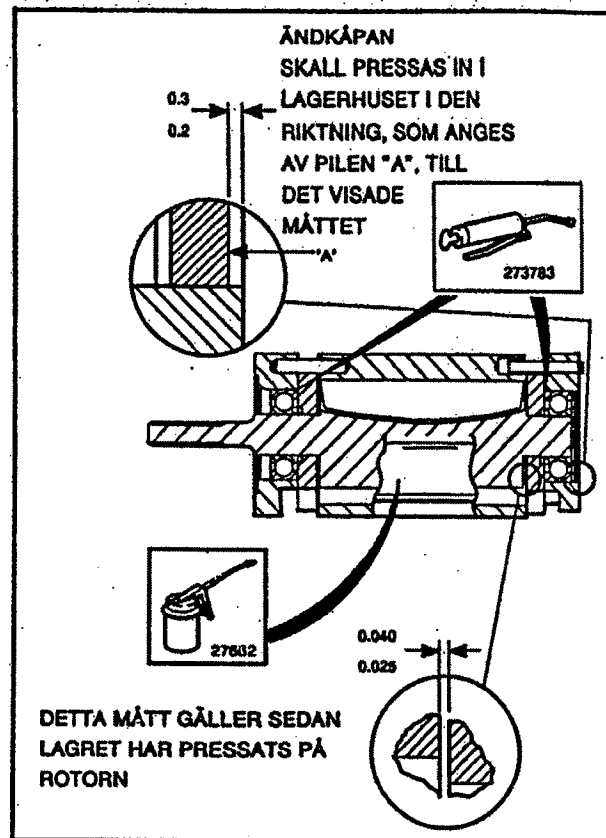

© Copyright 1995, Desoutter, Alla rättigheter förbehållna. All icke- auktoriserad användning eller kopiering av innehållet eller del därav är förbjuden. Detta gäller speciellt för varumärken, modellbetäckningar, komponentnummer och ritningar.

Använd endast originaldelar. Skador eller funktionsstörningar, som väljas av att andra delar används omfattas inte av garantin eller produktansvaret.





Desoutter Limited, HP2 7DR (UK)

### KÄYTTÖTARKOITUS

Tämä moottori on suunniteltu asennettavaksi kiinteään tai liikkuvaan koneeseen. Se on oikeakäistä kierrätystä varten ja se on kiinnitettävä vain reunasta tai kierteisistä. Moottorien aiheuttama riski muodostamaan potentiaalisesti räjähdysalttiin ilmapölyn sytytyslähte on erittäin pieni. Käyttäjä on vastuussa koko siihen koneeseen liittyvistä, johon moottori asennetaan.

### YLEISTÄ

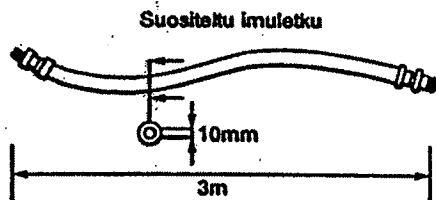

### Voitelu

Oikea voitelu on erittäin tärkeää, jotta työkalun suorituskyky olisi mahdollisimman hyvä. Järjestelmään on laitettava voitelulaite suodattimen jälkeiseen ilmajohdoton. Käytettävä voiteluaineluokka ISO VG 15.

158733	=	Molykote PG75
208893	=	Rocol M204G
273273	=	BP Q5618
273283	=	BP FG00EP
27662(5L)	=	ISO VG15
27652(250ml)	=	ISO VG15

### TEKNISEET TIEDOT

Suurin ilmapaine  $P_{max}$  = 6,3 bar  
 Pienin ilmapaine  $P_{min}$  = 2 bar  
 Äänenpaineen taso (dBA)  $76 \pm 2$  re. CAGI-PNEUROP Test Code  
 Paino 0.49kg

### LISÄLAITTEET

Saatavissa on sopivia lisälaitteita, jotka on esitely Desoutterin lisälaitteluettelossa.

### HUOLTO-OHJEET

1. Työkalu on huollettava 1000 käyttötunnin välein.
2. Kaikki vääntömomentit arvot  $\pm 10\%$ .
3. Vaihda tarvittaessa kaikki O-renkaat, laakerit ja roottorin siivet, ks. tarvikesarjat.
4.  Osoittaa purkusuunnan.
5. Työkalun osia, voiteluaineita, yms. hävitettäessä on varmistettava, että noudatetaan asianmukaisia turvaohjeita.

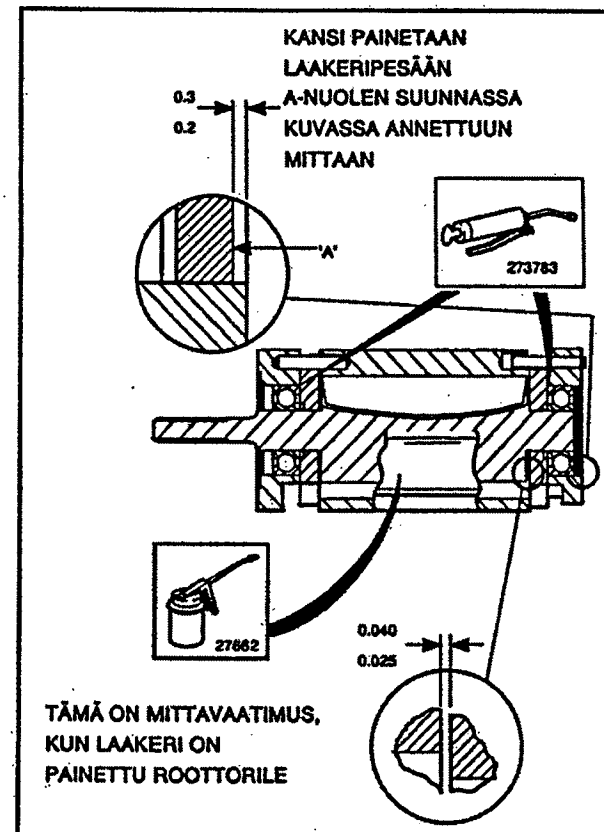

©1995 Desoutter.  
 Kaikki oikeudet pidätetään  
 Sisällön tai sen osien luvaton käyttö tai kopiointi on kielletty. Tämä koskee erityisesti tavaramerkkejä, mallimerkintöjä, osanumeroita ja piirustuksia.

Käytä ainoastaan alkuperäisiä osia. Takuu tai tuotevastuu ei kata muiden kuin alkuperäisten osien käytöstä aiheutunutta vahinkoa tai vikaa.

# Guarantee



Desoutter Limited Eaton Road Hemel Hempstead Hertfordshire HP2 7DR England

## GB DESOUTTER GUARANTEE

1. This Desoutter product is guaranteed against defective workmanship or materials, for a maximum period of 12 months following the date of purchase from Desoutter or its agents, provided that its usage is limited to single shift operation throughout that period. If the usage rate exceeds that of single shift operation, the guarantee period shall be reduced on a pro rata basis.
2. If, during the guarantee period, the product appears to be defective in workmanship or materials, it should be returned to Desoutter or its agents, together with a short description of the alleged defect. Desoutter shall, at its sole discretion, arrange to repair or replace free of charge such items as are deemed faulty by reason of defective workmanship or materials.
3. This guarantee ceases to apply to products which have been abused, misused or modified, or which have been repaired using other than genuine Desoutter spare parts or by someone other than Desoutter or its authorized service agents.
4. Should Desoutter incur any expense correcting a defect resulting from abuse, misuse, accidental damage or unauthorized modification, they will require that such expense shall be defrayed in full.
5. Desoutter accepts no claim for labour or other expenditure made upon defective products.
6. Any direct, incidental or consequential damages whatsoever arising from any defect are expressly excluded.
7. This guarantee is given in lieu of all other guarantees, or conditions, expressed or implied, as to the quality, merchantability or fitness for any particular purpose.
8. No one, whether an agent, servant or employee of Desoutter, is authorized to add to or modify the terms of this limited guarantee in any manner whatsoever.

## D DESOUTTER GARANTIE

1. Dieses Desoutter-Produkt trägt eine Garantie von maximal 12 Monaten ab Datum des Kaufes von Desoutter oder seinen Vertretern für Mängel, die auf Material- oder Herstellungsfehlern beruhen, unter der Voraussetzung, daß der Einsatz dieses Produktes über diesen ganzen Zeitraum hindurch auf einen einfachen Schichtbetrieb begrenzt ist. Bei Übersteigerung des Einsatzzeitraumes über einen einfachen Schichtbetrieb wird die Garantiezeit anteilig verkürzt.
2. Bei anscheinenden auf Material- oder Herstellungsfehlern beruhenden Mängeln am Produkt innerhalb der Garantiezeit sollte das Produkt zusammen mit einer kurzen Beschreibung des angeblichen Fehlers an Desoutter oder seine Vertreter zurückgeschickt werden. Desoutter wird die betroffenen Teile nach eigenem Ermessen entweder kostenlos reparieren lassen oder, falls sie aufgrund von Mängeln, die auf Material- oder Herstellungsfehler beruhen, für fehlerhaft erachtet werden, kostenlos ersetzen.
3. Diese Garantie verfällt für Produkte, die mißbraucht, falsch gebraucht oder verändert wurden, oder die mit anderen als Desoutter-Originalersatzteilen oder von jemand anderem als Desoutter oder seinen vertraglichen Kundendienstvertretern repariert worden sind.
4. Sollten Desoutter Kosten aufgrund der Berichtigung eines Mangels entstehen, der durch Mißbrauch, falschen Gebrauch, Unfallbedingte Schäden oder unbefugte Veränderungen verursacht worden ist, wird Desoutter die Zahlung der gesamten entstandenen Kosten einfordern.
5. Desoutter nimmt keine Forderungen für Arbeitskosten oder andere Ausgaben für fehlerhafte Produkte an.
6. Alle direkt, indirekt entstandenen oder Folgeschäden welcher Art auch immer, die Folge eines Mangels sind, sind ausdrücklich ausgeschlossen.
7. Diese Garantie wird anstelle aller anderen Garantien, Bedingungen, ausgedrückt oder impliziert, bezüglich der Qualität, handelsüblichen

## E GARANTÍA DESOUTTER

1. Este producto Desoutter se garantiza contra materiales o mano de obra defectuosos, durante un periodo máximo de 12 meses a partir de la fecha de compra ya sea a Desoutter o a cualquiera de sus agentes, siempre que su uso esté limitado a un turno de trabajo sencillo durante dicho periodo. Si el promedio de uso excede el de un turno de trabajo sencillo, el periodo de la garantía será reducido a prorrateo.
2. Si durante el periodo de la garantía, el producto parece ser defectuoso en cuanto a materiales o mano de obra, deberá ser devuelto a Desoutter o a cualquiera de sus agentes, junto con una breve descripción del defecto. A su sola discreción, Desoutter podrá disponer la reparación o el reemplazo gratis de los elementos que se consideran responsables de los materiales o mano de obra defectuosos.
3. Esta garantía no es aplicable a productos que han sido abusados, mal usados o alterados, o que han sido reparados usando piezas de repuesto que no sean piezas auténticas Desoutter, o que han sido reparados por otros que no sean Desoutter o cualquiera de sus agentes de servicio autorizados.
4. Si Desoutter incurre en gastos debidos a la corrección del abuso, mal uso, daño accidental o modificación no autorizada, dichos gastos deberán ser reembolsados en su totalidad a Desoutter.
5. Desoutter no acepta ninguna reclamación en concepto de mano de obra u otros gastos pertinentes a productos defectuosos.
6. Todos los daños directos, fortuitos o resultantes en modo alguno de cualquier defecto serán expresamente excluidos.
7. Esta garantía se otorga en lugar de cualquier otra garantía, o condiciones, expresas o implícitas, referente a calidad, comerciabilidad o conveniencia para cualquier propósito dado.
8. Nadie, ya sea un agente, ayudante o empleado de Desoutter, está autorizado a añadir o modificar los términos de esta garantía limitada de cualquier manera que sea.

## NL GARANTIEVOORWAARDEN

1. Dit Desoutter product is gedurende 12 maanden gegarandeerd tegen materiaal- en/of constructiefouten, op voorwaarde dat het gedurende die tijd alleen in enkelvoudige ploegbediening wordt gebruikt. Indien het gebruik enkelvoudige ploegbediening overtreft, dan wordt de garantie periode naar verhouding verkort. Deze garantie zal ingaan op de dag dat het aangekochte Desoutter product geleverd wordt door ofwel Desoutter of een van haar officieel erkende agenten.
2. Indien het Desoutter product gedurende de garantie periode gebreken vertoont ten gevolge van een materiaal- en/of constructiefout, dient het Desoutter product binnen de garantie termijn met een korte beschrijving van het defect te worden geretourneerd naar Desoutter of een van haar officieel erkende agenten. Desoutter zal op haar beurt de artikelen die gebreken vertonen ten gevolge van een materiaal- en/of constructiefout vertonen herstellen of vervangen.
3. Om aanspraak te kunnen maken op garantie zullen periodiek onderhoud en/of herstellingen steeds uitgevoerd moeten zijn door Desoutter en/of haar officieel erkende agenten. De garantie komt te vervallen indien de Desoutter producten misbruikt worden, op onjuiste wijze gebruikt worden, door een ongeval beschadigd worden, veranderd zijn of indien ze gerepareerd of onderhouden zijn door een niet door Desoutter erkende reparateur en/of met niet originele Desoutter onderdelen.
4. In alle gevallen bedoeld in artikel 4 zullen de onkosten (met inbegrip van de arbeidskosten) gemaakt door Desoutter worden gefactureerd. Ingeval de klant om herstelling vraagt zal deze eveneens worden gefactureerd.
5. Desoutter zal niet aansprakelijk zijn voor eventuele directe of indirecte schade (zoals met name tijverlies, commerciële schade, administratieve kosten, enige vorm van schadevergoeding), behoudens hetgeen wordt voorzien in het hierboven vermelde artikel 3.
6. Deze garantie wordt gegeven in plaats van alle andere garanties of voorwaarden met betrekking tot de kwaliteit, verkoopbaarheid of geschiktheid

## F GARANTIE DESOUTTER

1. Ce produit Desoutter est garanti contre les vices de main d'oeuvre ou de fabrication, pendant une période maximum de 12 mois à compter de la date d'achat auprès de Desoutter ou de ses agents, dans la mesure où son usage est limité à une seule équipe de travail pendant cette période. Si le taux d'utilisation excède celui d'une seule équipe de travail, la période de garantie sera réduite proportionnellement.
2. Si, pendant la période de garantie, le produit semble présenter des vices de main d'oeuvre ou de fabrication, il doit être renvoyé à sa discrétion, organisera la réparation ou le remplacement gratuit des articles jugés défectueux pour cause de vice de main d'oeuvre ou de fabrication.
3. Cette garantie sera annulée s'il y a eu abus, mauvaise utilisation ou modification des produits, ou s'il ont été réparés en utilisant des pièces de rechange autres que celles prescrites par Desoutter ou par une personne autre que Desoutter ou l'un de ses agents agréés.
4. Au cas où Desoutter encourrait des dépenses pour rectifier un défaut résultant d'abus, de mauvaise utilisation, de détérioration accidentelle ou de modification non autorisée, ces dépenses seront à la charge totale du client.
5. Desoutter n'accepte aucune réclamation en termes de main d'oeuvre ou d'autres dépenses effectuées sur les produits défectueux.
6. Toutes les détériorations directes, accidentelles ou indirectes, quelles qu'elles soient, provenant d'un défaut quelconque, sont expressément exclues.
7. Cette garantie remplace toutes les autres garanties ou conditions, expresse ou implicite, quant à la qualité, la commercialisation ou l'adéquation du produit pour un objectif particulier.
8. Personne, que ce soit un agent, un serviteur ou un employé de Desoutter, n'est autorisé à ajouter ou modifier d'une façon quelconque les termes de cette garantie limitée.

## I GARANZIA DESOUTTER

1. Questo prodotto Desoutter è garantito da difetti di lavorazione o dei materiali per un periodo massimo di 12 mesi a partire dalla data di acquisto presso Desoutter o i suoi rappresentanti, sempre che il suo impiego sia stato limitato ad un unico turno per tutto quel periodo; se il ritmo di impiego supera il funzionamento durante un unico turno, la durata della garanzia deve essere ridotta in modo proporzionale.
2. Se durante il periodo della garanzia il prodotto presenta difetti lavorazione o dei materiali, esso deve essere restituito alla Desoutter o suoi rappresentanti, unitamente ad una breve descrizione del presunto difetto. La Desoutter deciderà, a sua discrezione, se dar disposizioni per la riparazione o sostituzione gratuita dei componenti che ritiene essere difettosi, quale risultato di difetti la lavorazione o dei materiali.
3. Questa garanzia non è valida per quei prodotti che sono stati usati in modo cattivo o improprio modificati, o che sono stati riparati usando ricambi non originali Desoutter e non dalla Desoutter o dai suoi rappresentanti autorizzati.
4. Se la Desoutter dovesse andare incontro a spese per riparare un guasto causato da cattivo uso, uso improprio, danni accidentali o modifica non autorizzata, essa richiederà il rimborso totale di tale spesa.
5. Desoutter non accetta nessuna richiesta di risarcimento per spese di manodopera o di altro tipo causate da prodotti difettosi.
6. Si escludono espressamente danni diretti, incidentali o indiretti di qualsiasi tipo dovuti a qualsiasi difetto.
7. Questa garanzia viene data al posto di ogni altra garanzia o condizione, espresa o implicita, riguardante la qualità, commerciabilità o idoneità per qualsiasi scopo particolare.
8. Nessuno, neppure i rappresentanti, dipendenti o impiegati della Desoutter, è autorizzato ad ampliare o modificare, in qualsiasi modo, i termini di questa garanzia limitata.



Zampini Industrial Group

AirToolPro.com

1-800-353-4676

Industrial Air & Electric Tools

We Sell Reliability!

In Business Since 1987

FREE Expert Assistance - Call Now

grig van agenten en werknemers van  
iets aan de voorwaarden van deze  
en of deze op enigerlei wijze te veranderen.

# Guarantee



Desoutter Limited Eaton Road Hemel Hempstead Hertfordshire HP2 7DR England

## P GARANTIA DESOUTTER

- Este produto Desoutter está garantido contra defeito de fabrico ou de material, pelo prazo máximo de 12 meses a contar da data da compra feita a Desoutter ou aos seus agentes, com a condição de que a utilização do produto se tenha limitado ao funcionamento em turno único durante o referido período. Caso a utilização tenha ultrapassado os limites do funcionamento em turno único, o prazo de garantia será reduzido proporcionalmente.
- Caso o produto apresente sinais de defeito de fabrico ou de material durante o período de garantia, deverá ser devolvido à Desoutter ou aos seus agentes, juntamente com uma breve descrição da suposta falha. Ficará a critério exclusivo de Desoutter a decisão de providenciar ou substituir gratuitamente os artigos considerados imperfeitos devido a defeito de fabrico ou de material.
- A presente garantia não se aplicará a produtos que tenham sido submetidos a abuso, utilização incorrecta ou modificações, ou a reparações com outras peças que não as genuínas peças sobressalentes Desoutter, por outro agente que não o próprio fabricante Desoutter ou um técnico de reparações autorizado pelo mesmo.
- Caso a Desoutter incorra alguma despesa na reparação de uma falha resultante de abuso, utilização incorrecta, dano accidental ou modificação não autorizada, tal despesa deverá ser integralmente satisfeita.
- A Desoutter não aceita qualquer reivindicação pertinente a mão-de-obra ou despesa de outra natureza, respeitante a produtos defeituosos.
- Quaisquer danos directos, accidentais ou resultantes do acto, que decorram de qualquer falha, estão expressamente excluídos.
- A presente garantia substitui todas as demais garantias, ou condições, expressas ou implícitas, pertinentes à qualidade, ou adequação do produto a qualquer finalidade específica.
- Nenhuma pessoa, seja agente, empregado ou funcionário de Desoutter, está autorizada a fazer aditamentos e/ou modificar, os termos desta garantia limitada, seja de que forma for.

## DK DESOUTTER GARANTI

- Denne Desoutter produkt er garanteret mod defekt udførelse eller materiale for en periode på maksimalt 12 måneder efter den dato, det blev indkøbt fra Desoutter eller dennes agenter, forud sat dets brug begrænses til enkeltholdsdrift under hele denne periode. Hvis brugen overstiger enkeltholdsdriftniveau, vil garantiperioden blive reduceret på en pro rata basis.
- Hvis produktet forekommer at være defekt med hensyn til udførelse eller materiale indenfor garantiperioden, skal det returneres til Desoutter, eller denne agenter, sammen med en kort beskrivelse af den anførte defekt. Desoutter vil efter eget skøn arrangere enten reparation eller udskriftning af sådanne dele, som anses for defekte, enten på grund af defekt udførelse eller materiale.
- Denne garanti vil ophøre med at være gældende for produkter, som er blevet misbrugt, brugt, forkert eller modificeret, eller er blevet repareret med reservedele, som ikke er ægte Desoutter reservedele eller af andre end Desoutter, eller dennes autoriserede agenter.
- Hvis Desoutter skulle pådrage sig nogen som helst udgifter i forbindelse med korrigering af en defekt, som skyldes misbrug, forkert brug, hændeligt uheld eller uautoriseret modificering, vil Desoutter lægge at sådanne udgifter bliver godgjort fuldt ud.
- Desoutter accepterer ikke noget krav for arbejdsplan eller andre udgifter i forbindelse med defekte produkter.
- Alle direkte, tilfældige eller deraf følgende skader, som stammer fra nogen som helst defekt, er udtrykkeligt udelukket.
- Denne garanti gives i stedet for alle andre garantier, eller betingelser, udtrykkelige eller underforståede, med hensyn til kvaliteten, salgbarheden

## N GARANTÍ FRA DESOUTTER

- Denne produktet fra Desoutter garanteres mot mangler ved udførelse og materiale i maksimalt 12 måneder etter at det er kjøpt fra Desoutter eller deres forhandlere, under forutsetning av at bruken begrenses til drift i enkelt-skift i denne perioden. Hvis produktet brukes utover drift i enkelt-skift, skal garantiperioden reduseres forholdsmessig.
- Hvis produkte i løpet av garantiperioden viser seg å ha mangler ved utførelse eller materiale, skal det returneres til Desoutter eller deres forhandlere, sammen med en kort beskrivelse av den angivelige mangelen. Desoutter skal etter eget skjønn avgjøre om de vil reparere eller skifte ut deler som anses å ha mangler på grunn av utførelse eller materiale.
- Denne garantien dekker ikke produkter som er mishandlet, mis brukt eller endret, eller er repareret ved hjelp av annet enn originale Desoutter-deler eller utført av andre enn Desoutter eller deres autoriserte service-representanter.
- Hvis Desoutter pådrar seg kostnader i forbindelse med utbedring av en mangel som skyldes mishandling, misbruk, tilfældig eller uautorisert endring, skal slike kostnader dekkes i sin helhet av kunden.
- Desoutter aksepterer ingen krav om erstatning for arbeidsutgifter eller andre kostnader i forbindelse med produkter med mangler.
- Alle direkte skader, indirekte skader eller følgeskader som skyldes eventuelle mangler, dekkes ikke av denne garantien.
- Denne garantien gjelder i stedet for alle andre garantier, eller vilkår, uttrykt eller underforstått, når det gjelder kvalitet, salgbarhet eller egnethet for bestemte formål.
- Ingen, verken en forhandler, medarbeider eller ansatt hos Desoutter, har autorisasjon til å tilføye eller å endre vilkårene på noen måte i denne begrensede garantien.

## S DESOUTTER GARANTI

- Denna Desoutter-produkt garanteras mot defekt utförande eller material i en period av högst 12 månader efter inköpsdatum från Desoutter eller deras ombud, förutsatt att dess användning är begränsad till enkelskiftarbete under hela denna period. Om användningsfrekvensen överskrider enkelskiftarbete skall garantiperioden reduceras i motsvarande mån.
- Om produkten under garantiperioden verkar vara defekt beträffande utförande eller material, skall den återlämnas till Desoutter eller dess ombud tillsammans med en kortfattad beskrivning av den påstådda defekten. Desoutter skall efter eget gottfinnande ordna med reparation eller utbyte av sådana komponenter som anses felaktiga på grund av defekt utförande eller material.
- Denna garanti upphör att gälla för produkter som misshandlats, missbrukats eller modifierats, eller som har reparerats med något annat än äkta Desoutter reservdelar eller av någon annan än Desoutter eller dess auktoriserade serviceombud.
- Om Desoutter skulle ådraga sig någon utgift vid åtgärdandet av en defekt som orsakats av misshandel, missbruk, ofrivillig skada eller icke auktoriserad modifiering kräver de att denna utgift till fullo betalas.
- Desoutter accepterar inte att anspråk görs på arbetskostnader eller andra omkostnader för defekta produkter.
- Alla direkta eller tillfälliga skador eller följdskador som uppkommer på grund av någon defekt undantages uttryckligen.
- Denna garanti lämnas i stället för alla andra garantier, eller villkor, uttryckliga eller underförstådda, beträffande kvalitet, säljbarhet eller lämplighet för något bestämt ändamål.
- Ingen, vare sig ombud, tjänsteman eller arbetstagare hos Desoutter har belogenhet att lägga till eller modifiera villkoren i denna begränsade garanti på något sätt.

## GR

## Eγγύηση Desoutter

- Αυτό το προϊόν της Desoutter είναι εγγυημένο έναντι ελαττωματικής κατασκευής ή υλικών κατασκευής, για χρονική περίοδο μέχρι 12 μηνών από την ημερομηνία αγοράς του προϊόντος από την Desoutter ή τους αντιπροσώπους της, με την προϋπόθεση ότι η χρήση του προϊόντος στην περίοδο της εγγύησης περιορίζεται σε λειτουργία μίας μόνο βάρδιας εργασίας. Εάν ο αριθμός χρήσης υπερβεί τη λειτουργία μίας μόνο βάρδιας, η χρονική περίοδο της εγγύησης θα ελαττωθεί αναλόγως.
- Εάν, στην περίοδο της εγγύησης, το προϊόν παρουσιάσει ελάττωμα που θα οφείλεται στον τρόπο κατασκευής του ή στα υλικά κατασκευής του, πρέπει να επιστραφεί στην Desoutter ή στους αντιπροσώπους της, συνοδευόμενο με σύντομη περιγραφή της υποβληθείσας βλάβης. Η Desoutter αναλαμβάνει, κρίνοντας απόλυτα κατά τη δική της κρίση, να επισκευάσει ή αντικαταστήσει τελείως δωρεάν τα είδη αυτά τα οποία θα κριθούν ότι παρουσιάζουν βλάβη ή οποία θα οφείλονται σε ελαττωματική κατασκευή ή σε υλικά κατασκευής.
- Η εγγύηση αυτή καλύπτει τα προϊόντα τα οποία έχουν κατασκευαστεί σύμφωνα με την εγγύηση της Desoutter ή τους αντιπροσώπους της, με την προϋπόθεση ότι έχουν υποστεί κάποια είδη βλάβης ή μη εξουσιοδοτημένη μεταποίηση προϊόντος, θα απαιτήσει η διαβίωση αυτή να της καταβληθεί εξολοκλήρου.
- Η Desoutter δεν αποδέχεται απαιτήσεις αναγκαστικά με την εργασία ή άλλες δαπάνες που γίνονται εξαιτίας ελαττωματικών προϊόντων.
- Σε περίπτωση μορφή που υποβληθεί σε δαπάνη προερχόμενη από ελαττωματικό προϊόν που οφείλεται σε κατασκευαστική, λειτουργική ή μη εξουσιοδοτημένη μεταποίηση προϊόντος, θα απαιτήσει η διαβίωση αυτή να της καταβληθεί εξολοκλήρου.
- Η εγγύηση αυτή καλύπτει τα προϊόντα που έχουν κατασκευαστεί σύμφωνα με την εγγύηση της Desoutter ή τους αντιπροσώπους της, με την προϋπόθεση ότι έχουν υποστεί κάποια είδη βλάβης ή μη εξουσιοδοτημένη μεταποίηση προϊόντος, θα απαιτήσει η διαβίωση αυτή να της καταβληθεί εξολοκλήρου.
- Κανένα άτομο, αντιπρόσωπος, υπάλληλος ή εργαζόμενος στην Desoutter, δεν είναι εξουσιοδοτημένο να προσθέσει ή τροποποιήσει οποιονδήποτε από τους όρους αυτής της περιορισμένης εγγύησης με οποιονδήποτε τρόπο.

Zampini Industrial Group

Industrial Air & Electric Tools

takuu, joka kattaa mahdolliset et viallisuudet tai vialliset materiaalit i laskettuna siitä päivämäärästä, jolloin tuote

We Sell Reliability!

In Business Since 1987

FREE Expert Assistance - Call Now

ZAMPINI INDUSTRIAL GROUP

AirToolPro.com

1-800-353-4676



This machine must not be put into service until the machinery, in which it is intended to be incorporated into or assembled with, has been declared in conformity with the provisions of the Council Directive 2006/42/EC relating to machinery.

*Cette machine ne doit pas être mise en service, tant que l'appareillage auquel elle est incorporée ou assemblée, n'a pas été déclaré conforme aux dispositions de la directive du conseil, concernant le rapprochement des législations des états membres relatives aux machines (2006/42/CE).*

(2) We :

(Fr) Nous

**Desoutter**  
**37 Mark road**  
**Hemel Hempstead**  
**Herts – UK**  
**HP2 7BW**

(3) Technical file available from EU headquarter.

(Fr) Dossier technique disponible auprès du siège social

**B. Blanchet – CP manager**  
**CP**  
**38 rue Bobby Sands – BP 10273**  
**44818 Saint Herblain – France**

(4) declare that the product(s):

(Fr) déclarons que les produits

**PNEUMATIC MOTOR UNIT**

**MOTEUR PNEUMATIQUE**

(5) Machine type(s) :

(Fr) type(s)

Reference (Référence)	Torque (Couple) Nm	Power (Puissance) kW
DM6 / DM65 series	8	0.26
2DM6 series	8	0.26
HM series	41	0.45
HM55 series	41	0.63
2HM5 series	41	0.66
2H410 series	102	0.66
DM-T01-5500	0.77	0.22
DM-T-5500	0.77	0.22

Box label : stick here

Coller l'étiquette ici

**Working pressure (Pression d'utilisation) : 6.3 bar**

(6) Origin of the product : Hungary

(Fr) Origine du produit

(7) is in conformity with the requirements of the council Directives on the approximation of the laws of the Member States relating :

(Fr) est (sont) en conformité avec les exigences de la Directive du conseil, concernant les législations des états membres relatives :

(8) to "**Machinery**" 2006/42/EC (17/05/2006)

(Fr) aux "**Machines**" 2006/42/CE (17/05/2006)

(11) applicable harmonized standard(s) : EN ISO 12100

(Fr) Norme(s) harmonisée(s) applicable(s) :

(12) NAME and POSITION of issuer :

(Fr) NOM et FONCTION de l'émetteur :

**B. BLANCHET**  
**( CP Manager )**

(13) Place & date : Saint Herblain , 16/06/2011

(Fr) Place et date



**DEUTSCH (GERMAN)** (1) **ERKLÄRUNG ZUM EINBAU** - (2) Wir, **DESOUTTER** - (3) Technische Datei beim EU - (4) erklären hiermit, daß das (die) Produkt(e) : - (5) Typ(en) : - (6) Produktherkunft - (7) den Anforderungen der EG-Richtlinie zur Angleichung der Rechtsvorschriften der Mitgliedstaaten - (8) für "**Maschinen**" **2006/42/EG** (17/05/06) - (9) für "**Elektromagnetische Störfreiheit**" **2004/108/EG** (15/12/04) - (10) für "**Niederspannung**" **2006/95/EG** (12/12/06) - entspricht (entsprechen). - (11) geltende harmonisierte Norme(n) - (12) NAME und EIGENSCHAFT des Ausstellers : - (13) Datum :

**NEDERLANDS (DUTCH)** (1) **VERKLARING VAN INTEGRATIE** - (2) De firma : **DESOUTTER** - (3) Technisch bestand verkrijgbaar - (4) verklaart hierbij dat het (de) product(en) : - (5) type : - (6) Herkomst van het product - (7) in overeenstemming is (zijn) met de vereisten van de richtlijn van de Raad inzake de onderlinge aanpassing van de wetgevingen van de lidstaten betreffende : (8) "**machines**" **2006/42/CEE** (17/05/06) - (9) "**elektromagnetische compatibiliteit**" " **2004/108/EG** (15/12/04) - (10) "**laagspanning**" **2006/95/EG** (12/12/06) - (11) geldige geharmoniseerde norm(en) - (12) NAAM en FUNCTIE van de opsteller : - (13) Datum

**SVENSKA (SWEDISH)** (1) **DEKLARATION OM INMONTERAD MASKIN** - (2) Vi **DESOUTTER** - (3) Teknisk fil tillgänglig från - (4) Förklarar att maskinen : - (5) Maskintyp : - (6) Produktens ursprung - (7) För vilken denna deklaration gäller, överensstämmer med kraven i Ministerrådets direktiv om harmonisering av medlemsstaternas lagar rörande - (8) "**maskiner**" **2006/42/EEG** (17/05/06) - (9) "**elektromagnetisk kompatibilitet**" " **2004/108/EEG** (15/12/04) - (10) "**lågspänning**" **2006/95/EEG** (12/12/06) - (11) Harmoniserade standarder som tillämpats : - (12) Utfärdarens namn och befattning : - (13) Datum :

**NORSK (NORWEGIAN)** (1) **ERKLÆRING OM INNLEMMELSE** - (2) Vi **DESOUTTER** - (3) Teknisk dokument tilgjengelig - (4) Erklærer at produktet/produktene : - (5) av type : - (6) Produktets opprinnelse - (7) er i overensstemmelse med de krav som finnes i Ministerrådets direktiver om tilnærming av Medlemsstatenes lover vedrørende : - (8) "**maskiner**" **2006/42/EF** (17/05/06) - (9) "**elektromagnetisk kompatibilitet**" " **2004/108/EF** (15/12/04) - (10) "**lavspenning**" **2006/95/EF** (12/12/06) - (11) Harmoniserende standarder som er anvendt : - (12) Utsteders navn og stilling : - (13) Dato :

**DANSK (DANISH)** (1) **KONFORMITETSERKLÆRING** - (2) Vi **DESOUTTER** - (3) Teknisk dokument kan fås på - (4) erklærer at produktet(er) : - (5) type : - (6) Produktets oprindelse - (7) er i overensstemmelse med kravene i Rådets Direktiv vedr. tilnærmelse mellem medlemslandenes love for - (8) "**maskiner**" **2006/42/EF** (17/05/06) - (9) "**elektromagnetisk kompatibilitet**" " **2004/108/EF** (15/12/04) - (10) "**lavspænding**" **2006/95/EF** (12/12/06) - (11) Gældende harmoniserede standarder : - (12) Udsteder, navn og stilling : - (13) Dato

**SUOMI (FINNISH)** (1) **LIITTYMISILMOITUS** - (2) Me **Toiminimi DESOUTTER** - (3) Tekniset tiedot saa EU:n - (4) vakuutamme, että tuote / tuotteet : - (5) tyypit - (6) Tekniset tiedot saa EU:n - (7) on / ovat yhdenmukainen(-sia) neuvoston jäsenmaiden lainsäädäntöä koskevien direktiivien vaatimusten kanssa, jotka koskevat : - (8) "**koneita**" **2006/42/EY** (17/05/06) - (9) "**elektromagneettista yhteensopivuutta**" " **2004/108/EY** (15/12/04) - (10) "**matalajännitteitä**" **2006/95/EY** (12/12/06) - (11) yhdenmukaistettu(-tut) soveltuva(t) standardi(t) : - (12) ilmoituksen antajan NIMI ja ASEMA - (13) Päiväys

**ESPAÑOL (SPANISH)** (1) **DECLARACION DE INCORPORACION** - (2) Nosotros **DESOUTTER** - (3) Archivo técnico disponible en - (4) declaramos que el producto : - (5) tipo de máquina : - (6) Origen del producto - (7) es conforme a los requisitos de la Directiva del Consejo sobre la aproximación de las leyes de los Estados Miembros con relación - (8) a la "**maquinaria**" **2006/42/CE** (17/05/06) - (9) a la "**compatibilidad electromecánica**" " **2004/108/CE** (15/12/04) - (10) a la "**baja tensión**" **2006/95/CE** (12/12/06) - (11) normas armonizadas aplicadas : - (12) Nombre y cargo del expedidor : - (13) Fecha

**PORTUGUÊS (PORTUGUESE)** (1) **DECLARAÇÃO DE INCORPORAÇÃO** - (2) Nós **DESOUTTER** - (3) Ficheiro técnico disponível na - (4) declaramos que o produto : - (5) tipo de máquina : - (6) Origem do produto - (7) está em conformidade com os requisitos da Directiva do Conselho, referente às legislações dos Estados-membros relacionados com : - (8) "**maquinaria**" **2006/42/CE** (17/05/06) - (9) "**compatibilidade electromagnética**" " **2004/108/CE** (15/12/04) - (10) "**baixa tensão**" **2006/95/CE** (12/12/06) - (11) Normas harmonizadas aplicáveis - (12) Nome e cargo do emissor : - (13) Data:

**ITALIANO (ITALIAN)** (1) **DICHIARAZIONE DI INCORPORAMENTO** - (2) La Società : **DESOUTTER** - (3) File tecnico disponibile dal - (4) dichiara che il(i) prodotto(i) : - (5) tipo : - (6) Origine del prodotto - (7) è (sono) in conformità con le esigenze previste dalla Direttiva del Consiglio, sulle legislazioni degli Stati membri relative : - (8) alle "**macchine**" **2006/42/CE** (17/05/06) - (9) alla "**compatibilità elettromagnetica**" " **2004/108/CE** (15/12/04) - (10) alla "**bassa tensione**" **2006/95/CE** (12/12/06) - (11) norma(e) armonizzata(e) applicabile(i) : - (12) NOME e FUNZIONE del dichiarante - (13) Data

**ΕΛΛΗΝΙΚΑ (GREEK)** (1) **ΔΗΛΩΣΗ ΕΝΣΩΜΑΤΩΣΗΣ** - (2) Η εταιρεία : **DESOUTTER** - (3) Τεχνικός φάκελος διαθέσιμος - (4) δηλώνει υπεύθυνα ότι το(τα) προϊόν(-ντα) : - (5) τύπου(-ων) : - (6) Προέλευση προϊόντος - (7) είναι σύμφωνο(-α) προς τις απαιτήσεις της Οδηγίας του Συμβουλίου που αφορά την προσέγγιση των νομοθεσιών των κρατών μελών τις σχετικές με : - (8) τα "**μηχανήματα**" **2006/42/EOK** (17/05/06) - (9) την "**ηλεκτρομαγνητική συμβατότητα**" " **2004/108/EOK** (15/12/04) - (10) τη "**χαμηλή τάση**" **2006/95/EOK** (12/12/06) - (11) εφαρμοστέο(-α) εναρμονισμένο(-α) πρότυπο(-α) : - (12) ΟΝΟΜΑ και ΑΡΜΟΔΙΟΤΗΤΑ του δηλούντος : - (13) Ημερομηνία

**ČESKY (CZECH)** (1) **PROHLÁŠENÍ O INTEGRACI** - (2) My, firma **DESOUTTER** - (3) Technický soubor, dostupný - (4) prohlašujeme, že výrobek (výrobky) : - (5) typ přístroje (přístrojů) : - (6) Původ výrobku - (7) je v souladu s požadavky směrnice Rady EU o aproximaci práva členských států EU, a to v těchto oblastech : - (8) „**přístroje**“ **2006/42/EC** (17/05/06) - (9) „**Elektromagnetická kompatibilita**“ " **2004/108/EC** (15/12/04) - (10) „**Nízké napětí**“ **2006/95/EC** (12/12/06) - (11) *relevantní harmonizované normy* : - (12) Jméno a funkce osoby, která prohlášení vystavila - (13) Datum

**MAGYAR (HUNGARIAN)** (1) **CE BEÉPÍTÉSI NYILATKOZAT** - (2) Mi, az: **DESOUTTER** - (3) A műszaki leírás az EU-s - (4) kijelentjük, hogy a termék(ek) : - (5) géptípus(ok) : - (6) A műszaki leírás az EU-s - (7) megfelel(nek) a tagországok törvényeiben megfogalmazott, alábbiakban szereplő tanácsi Irányelvek követelményeinek : - (8) "**Gépek, berendezések**" **2006/42/EC** (17/05/06) - (9) "**Elektromágneses kompatibilitás**" **2004/108/EC** (15/12/04) - (10) "**Alacsony feszültségű szabványok**" **2006/95/EC** (12/12/06) - (11) *alkalmazható harmonizált szabvány(ok)* : - (12) Kibocsátó neve és adatai - (13) Dátum:

**LIETUVIŠKAI (LITHUANIAN)** (1) **EB PRISIJUNGIMO DEKLARACIJA** - (2) Mes: **DESOUTTER** - (3) Techninius duomenis galite - (4) pareiškiame, kad gaminys(-iai) : - (5) mašinos tipas(-ai) : - (6) Produkto kilmė - (7) atitinka Europos Tarybos Direktyvų reikalavimus dėl valstybių narių įstatymų, susijusių : - (8) su „**mašinomis**“ **2006/42/EB** (17/05/06) - (9) su „**Elektromagnetiniu suderinamumu**“ **2004/108/EB** (15/12/04) - (10) su „**Žema įtampa**“ **2006/95/EB** (12/12/06)), suderinimo - (11) *taikomi harmonizuoti standartai* : - (12) Išdavusio asmens pavardė ir pareigos - (13) Data

**SLOVENŠČINA (SLOVENIAN)** (1) **IZJAVA ES O VKLJUČENOSTI** - (2) Mi: **DESOUTTER** - (3) Tehnična kartoteka je na voljo - (4) izjavljamo, da je izdelek (oziroma izdelki) : - (5) vrsta stroja (oziroma vrste) : - (6) Izvor izdelka - (7) v skladu z zahtevami direktiv Sveta Evrope o približevanju



zakonodaje držav članic glede: - (8) "strojev" 2006/42/ES (17/05/06) - (9) "Elektromagnetne združljivosti" 2004/108/ES (15/12/04) - (10) "Nizke napetosti" 2006/95/ES (12/12/06) - (11) *veljavnih harmoniziranih standardov*: - (12) Ime in funkcija izdajatelja - (13) Datum

**POLSKI (POLISH)**

(1) UE – **DEKLARACJA WŁĄCZENIA** - (2) My, firma **DESOUTTER**- (3) Plik techniczny jest dostępny w - (4) oświadczamy, że produkt (produkty): - (5) urządzenie typu (typów) : - (6) Pochodzenie produktu - (7) jest (sa) zgodne z wymogami Dyrektywy Rady, odpowiadającej ustawodawstwu krajów członkowskich i dotyczącej: - (8) "maszyn i urządzeń" 2006/42/UE (17/05/06) - (9) **Zgodności elektromagnetycznej** 2004/108/UE (15/12/04) - (10) "niskich napięć" 2006/95/UE (12/12/06) - (11) *stosowanych norm, wzajemnie zgodnych* : - (12) Nazwisko i stanowisko wydającego deklarację : - (13) Data

**SLOVENSKY (SLOVAK)**

(1) **DEKLARÁCIA ER O LEGÁLNO M USTANOVENÍ** - (2) My: **DESOUTTER** - (3) Technický súbor k dispozícii z - (4) prehlasujeme, že výrobok (y): - (5) strojový typ(y): - (6) Pôvod produktu alebo výrobku - (7) zodpovedá požiadavkom Smerníc rady, týkajúcich sa aproximácie zákonov členských štátov, pre: - (8) "strojné zariadenia" 2006/42/EC (17/05/06) - (9) po "Elektromagnetickú kompatibilitu" 2004/108/EC (15/12/04) - (10) po "Nízke napätie" 2006/95/EC (12/12/06) - (11) *zodpovedajúce harmonizačné normy*: - (12) Meno a funkcia vystavovateľa dokladu - (13) Dátum

**LATVISKI (LATVIAN)**

(1) **EK DEKLARĀCIJA PAR IEKĻAUŠANU MEHĀNISMA SASTĀVĀ** - (2) Mēs, **kompānija DESOUTTER** - (3) Tehniskais fails pieejams ES - (4) deklarējam, ka šis (-ie) izstrādājums (-i): - (5) ierīces tips (-i): - (6) Izstrādājuma izcelsme - (7) atbilst Padomes Direktīvu prasībām par dalībvalstu likumu piemērošanu, kas attiecas uz: - (8) "mehānismiem" 2006/42/EK (17/05/06) - (9) "elektromagnētisko savietojamību" 2004/108/EK (15/12/04) - (10) "zemspriegumu" 2006/95/EK (12/12/06) - (11) *spēkā esošajam (-iem) saskaņotajam (-iem) standartam (-iem)*: - (12) Pieticēja vārds un amats - (13) Datums

**中文 (CHINESE)**

(1) **EC 一致性声明** - (2) 我们: **DESOUTTER** - (3) 技术参数资料可以从EU总部获得。 - (4) 声明其产品: - (5) 机器类型: - (6) 产品原产地 - (7) 符合会员国立法会议“决定”的相关要求: - (8) “机械” 2006/42/EC (17/05/06) - (9) “电磁相容性” 2004/108/EC (15/12/04) - (10) “低电压” 2006/95/EC (12/12/06) - (11) *适用协调标准*: - (12) 发行者名称和地点 - (13) 日期

**РУССКИЙ (RUSSIAN)**

(1) **ЕС ДЕКЛАРАЦИЯ О ВКЛЮЧЕНИИ** - (2) Мы: **DESOUTTER** - (3) Технический файл можно - (4) заявляем, что продукция: - (5) тип оборудования: - (6) Происхождение продукта - (7) соответствует требованиям директивы европейского совета относительно законодательств стран-участниц по: - (8) "Машинному оборудованию" 2006/42/EC (17/05/06) - (9) по "Электромагнитной совместимости" 2004/108/EC (15/12/04) - (10) по "Низкому напряжению" 2006/95/EC (12/12/06) - (11) *применяемые согласованные нормы*: - (12) Фамилия и должность составителя - (13) Дата