

**ADJUSTABLE CENTRE
MULTI-SPINDLE HEAD
2/41-110**

OPERATING INSTRUCTIONS

SERVICING INSTRUCTIONS

PARTS LIST

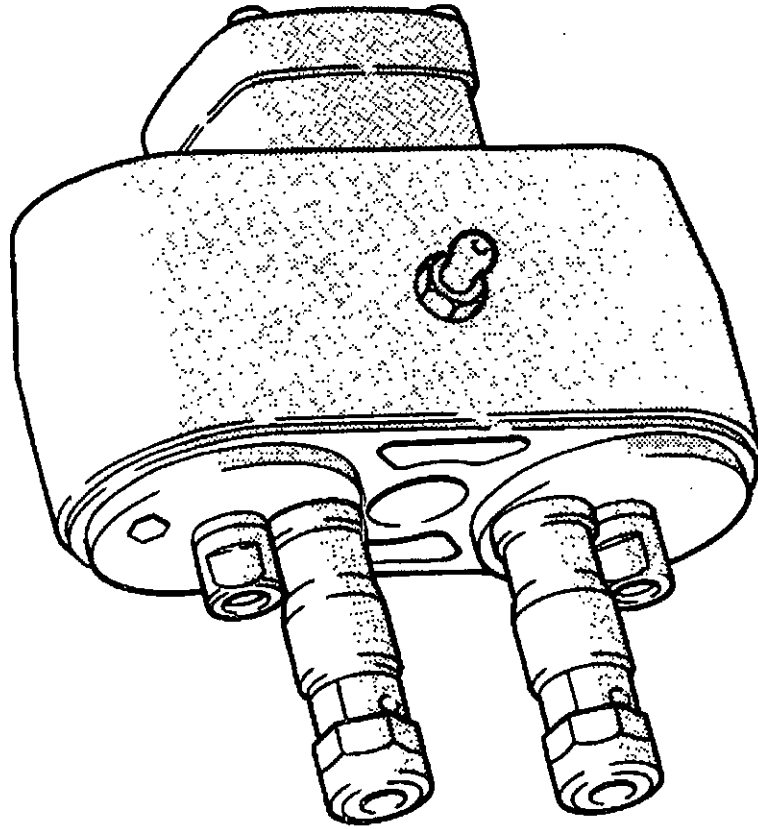



**ADJUSTABLE CENTRE
MULTI-SPINDLE HEAD 2/41-110**

- (GB) Servicing Instructions
- (GB) Parts List
- (GB) Operating Instructions
- (D) Wartungsanleitung
- (D) Teileliste
- (D) Bedienungsanleitung
- (F) Manuel d'entretien
- (F) Liste de pièces
- (F) Manuel d'utilisation
- (E) Instrucciones de Servicio
- (E) Liste de Piezas
- (E) Instrucciones de Operación
- (E) Instruções de Manutenção
- (P) Listas de Peças
- (P) Instruções de Funcionamento
- (I) Istruzioni per la Manutenzione
- (I) Elenco delle Parti
- (I) Istruzioni Operative
- (GR) Οδηγίες Συντήρησης
- (GR) Κατάλογοι Ανταλλακτικών Μερών
- (GR) Οδηγίες Λειτουργίας
- (NL) Onderhoudsinstructies
- (NL) Onderdelenlijst
- (NL) Bedieningsinstructies
- (DK) Servicevejledning
- (DK) Liste over dele
- (DK) Betjeningsvejledning
- (DK) Serviceinstruktioner
- (N) Deføtelister
- (N) Driftsinstruksjoner
- (N) Serviceinstruktioner
- (S) Reservdelistsa
- (S) Bruksanvisning
- (S) Huolto-ohjeet
- (FIN) Osaluettelo

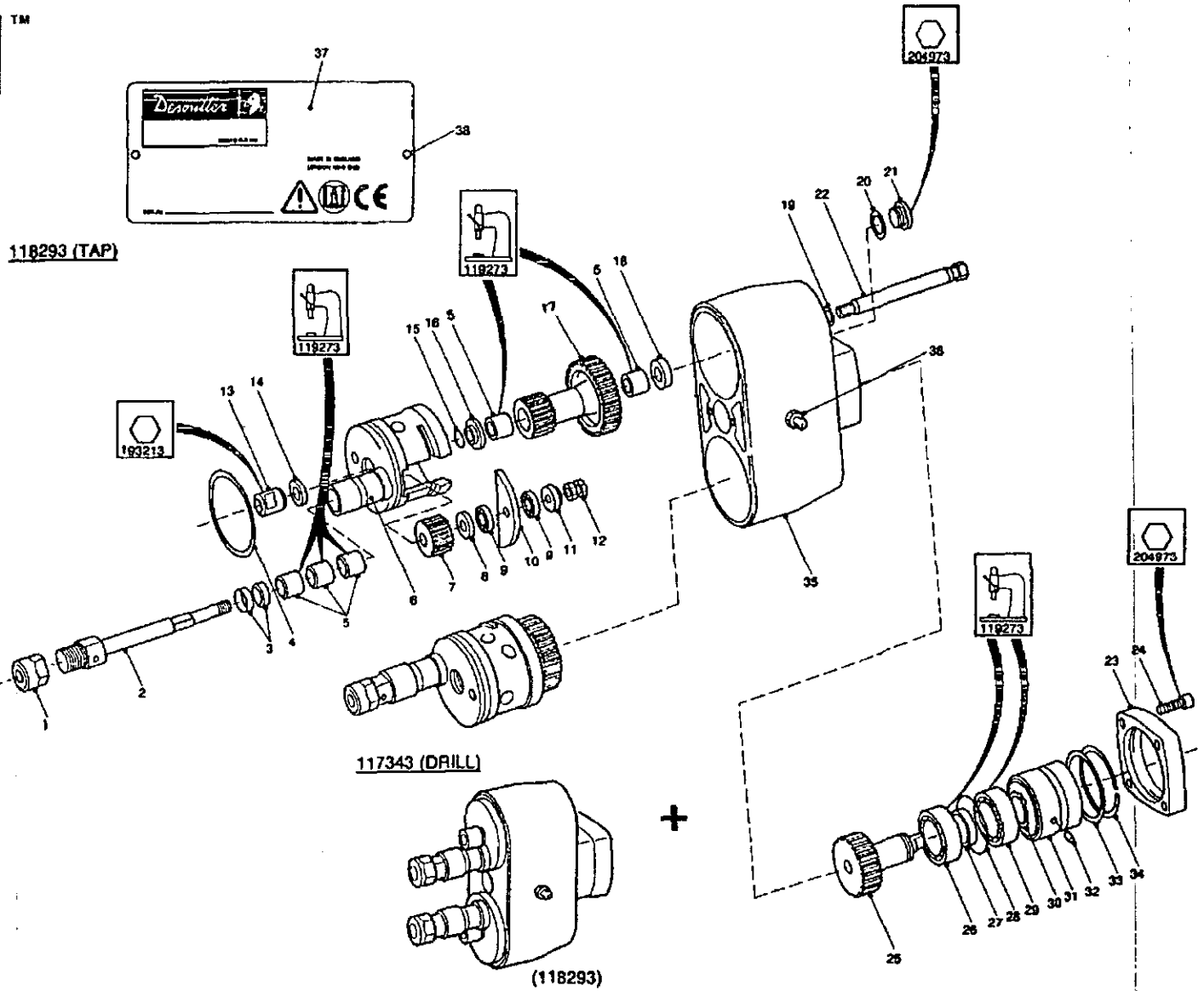

52692-C H7-92172-C J07-104022-C 53352-C
 52452-C H14-92242-C J14-104072-C 52462-C



Zampini Industrial Group
AirToolPro.com
1-800-353-4676

Parts List/Teileliste/Liste de Pièces



Item No. Listen-Nr. No.	Part No. Teile-Nr. Pièce No.	Description	Qty Menge Qte
1	116803	Nut	1
2	116733	Spindle	1
3	116723	Ring	1
*4	116813	'O' Ring	1
*5	116713	Bearing	s
6	116703	Turret	1
7	116743	Pinion	1
8	116753	Washer	1
*9	116763	Bearing	2
10	116773	Plate	1
11	116783	Collar	1
12	116793	Locknut	2
13	116893	Nut	2
14	116883	Washer	2
*15	203713	'O' Ring	2
16	117743	Washer	2
17	116863	Gear	1
18	116873	Washer	2
*19	110783	'O' Ring	2
20	117073	Washer	1
21	117733	Plug	1
22	116853	Spindle	1
23	117043	Ring	1
24	117183	Screw	4
25	116843	Pinion	1
*26	116953	Bearing	1
27	116963	Spacer	1
*28	200763	'O' Ring	1
*29	370733	Bearing	1
*30	116983	Circlip	1
31	116993	Sleeve	1
32	117013	Pin	1
*33	225553	'O' Ring	1
34	117023	Ring	1
35	117423	Case	1
36	365193	Nipple	1
37	363373	Nameplate	1
38	54853	Screw	2

* Indicates normal replacement items. It is recommended that adequate stocks are held for servicing requirements.

Always quote tool model number, serial number and spare part number when ordering spares.

* Bedeutet normale Verschleißteile. Es empfiehlt sich eine angemessene Menge für Wartungszwecke auf Lager zu halten.

Bei der Bestellung von Ersatzteilen, bitte immer angeben: Typennummer der Bohmaschine, Werknummer und Ersatzteilnummer.

* Le symbole astérisque (*) indique des articles de rechange normaux. Il est recommandé d'en conserver des stocks suffisants pour assurer toutes les opérations d'entretien courant.

Lors de la commande de pièces de rechange, toujours citer le numéro de modèle de l'outillage, son numéro de série et le numéro de référence de chaque pièce de rechange.

* Indica elementos de reposición regular. Se recomienda tener una cantidad adecuada de los mismos en reserva a efectos de mantenimiento.

Al encargar piezas de recambio, siempre debe indicarse el número de modelo de la herramienta, su número de serie y el número de la pieza de recambio.

* Indica itens que são substituídos regularmente. É recomendado que estoques adequados sejam mantidos para requisitos de manutenção.

Cite sempre o número do modelo da ferramenta, número de série, e número da peça acessória quando pedindo acessórios.

* L'asterisco denota ricambi normali. Si consiglia di mantenere scorte adeguate alle esigenze della manutenzione.

Nell'ordinazione di ricambi citare il numero di modello dell'utensile, il numero di matricola e quello di catalogo del pezzo.

* Σημαίνει συνηθισμένα είδη (τεμάχια) για αντικατάσταση. Σας συνιστούμε να τηρείτε αρκετό απόθεμα από τα είδη που χρειάζονται αντικατάσταση.

Όταν παραγγέλνετε ανταλλακτικά πάντα να γράφετε τον αριθμό μοντέλου του εργαλείου, τον αριθμό σειράς και τον αριθμό ανταλλακτικού.

* Betekent normale reserveartikelen. Het verdient aanbeveling om voldoende voor onderhoudsbehoeften voorradig te hebben.

Bij bestelling van reserveonderdelen geef altijd modelnummer, volgnummer en reserveonderdeelnummer van het werktuig op.

* Indikerer normale udskiftningsemner. Det anbefales at have rigelige forsyninger af dele til brug i forbindelse med eftersyn.

Opgiv altid det korrekte værktøjsmodelnummer, serienummer og reservedelsnummer ved bestilling af reservedele.

* Angir normale reservedeler. Det anbefales at tilstrekkelig antall reservedeler holdes på lager.

Ved bestilling av deler må man alltid oppgi verktøyets modellnr., serienr. og reservedelens nr.

* Utmärker normala reservdelar. Vi rekommenderar att tillräckligt antal lagras för serviceändamål.

Uppge alltid verktygets modellnummer, serienummer samt reservedelens nummer vid beställning av reservdelar.

* Viittaa tavallisiin varaosiin. Suosittelemme, että riittäviä määriä pidetään varastossa huokotarpeita varten.

Työkalun mallinnumero, sarjanumero ja varaosan numero on aina mainittava tilattaessa.

Zampini Industrial Group

AirToolPro.com

1-800-353-4676



41 Series Adaptor (Drill)



324073

Item No. Pos. Nr. No. Article	Part No. Teil Nr. Référence	Description	Qty Menge Qté
1	324113	Locknut	1
2	290583	Circlip	1
3	324093	Key	1
4	324103	Screw	1
5	324083	Adaptor	1
6	117143	Coupling	1
7	327973	Screw	1
8	117213	Ring	1

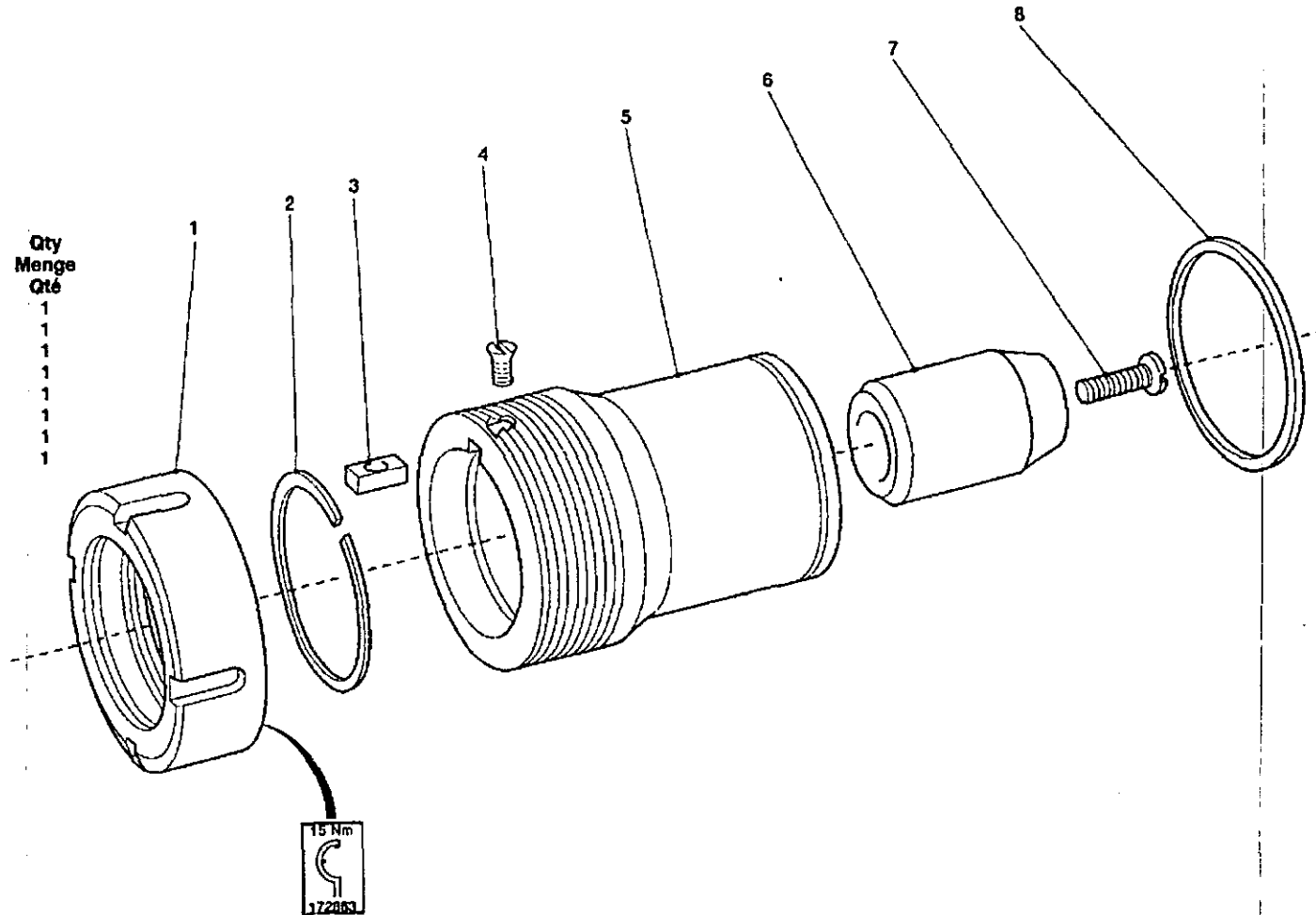

Zampini Industrial Group

41 Series Adaptor (Tapping)

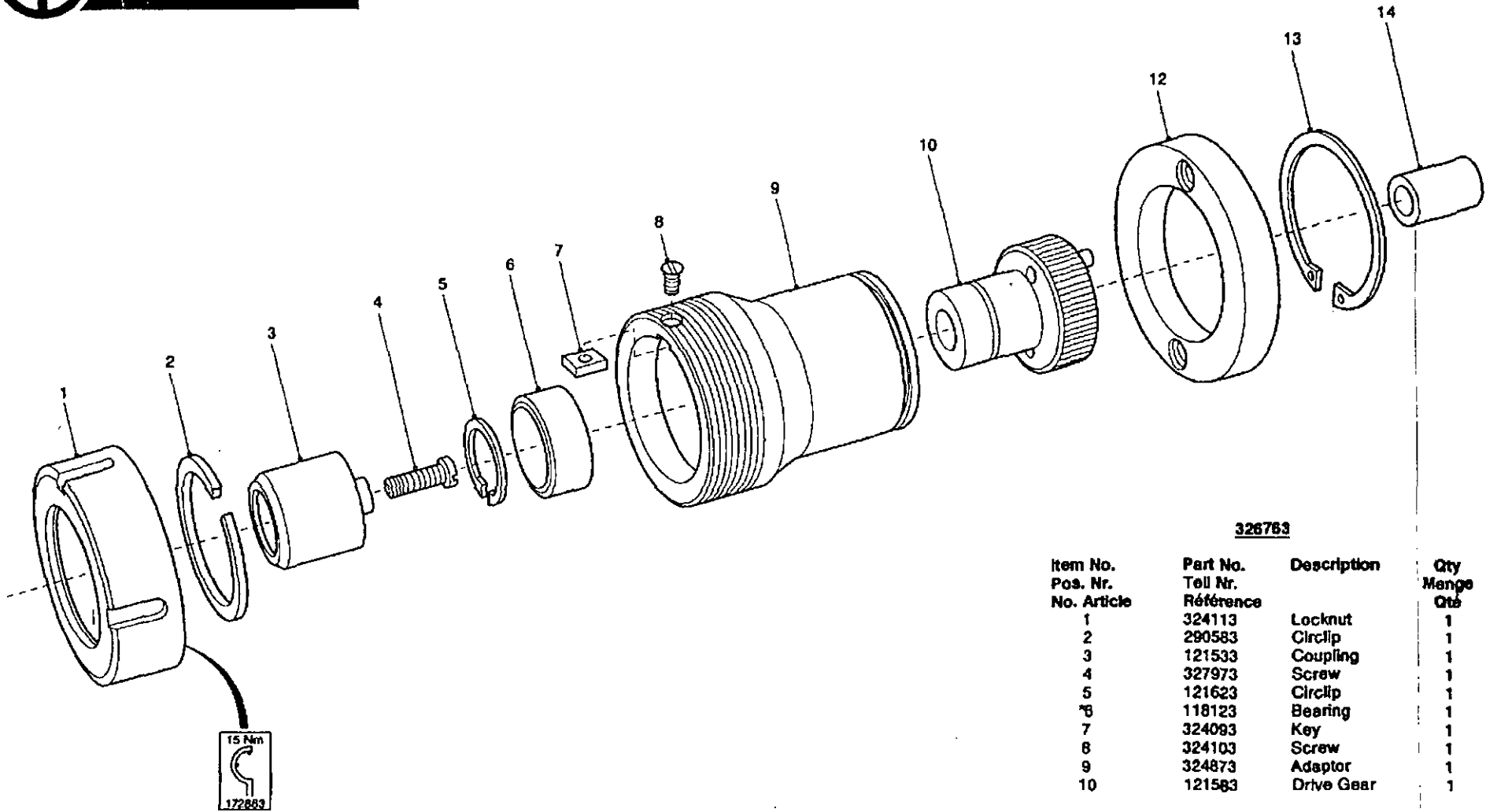

326763

Item No. Pos. Nr. No. Article	Part No. Teil Nr. Référence	Description	Qty Menge Qts
1	324113	Locknut	1
2	290583	Circlip	1
3	121533	Coupling	1
4	327973	Screw	1
5	121623	Circlip	1
6	118123	Bearing	1
7	324093	Key	1
8	324103	Screw	1
9	324873	Adaptor	1
10	121583	Drive Gear	1
12	121763	Collar	1
13	121753	Circlip	1
14	118113	Bush	1

Zampini Industrial Group

60 Series Adaptor (Drilling)



117233

Item No. Pos. Nr. No. Artículo	Part No. Teil Nr. Referencia	Description	Qty Menge Qté
1	118673	Locknut	1
2	118653	Snap Ring	1
3	117143	Coupling	1
4	64888	Screw	1
5	118683	Key	2
6	118663	Screw	2
7	117133	Adaptor	1
8	117213	Snap Ring	1

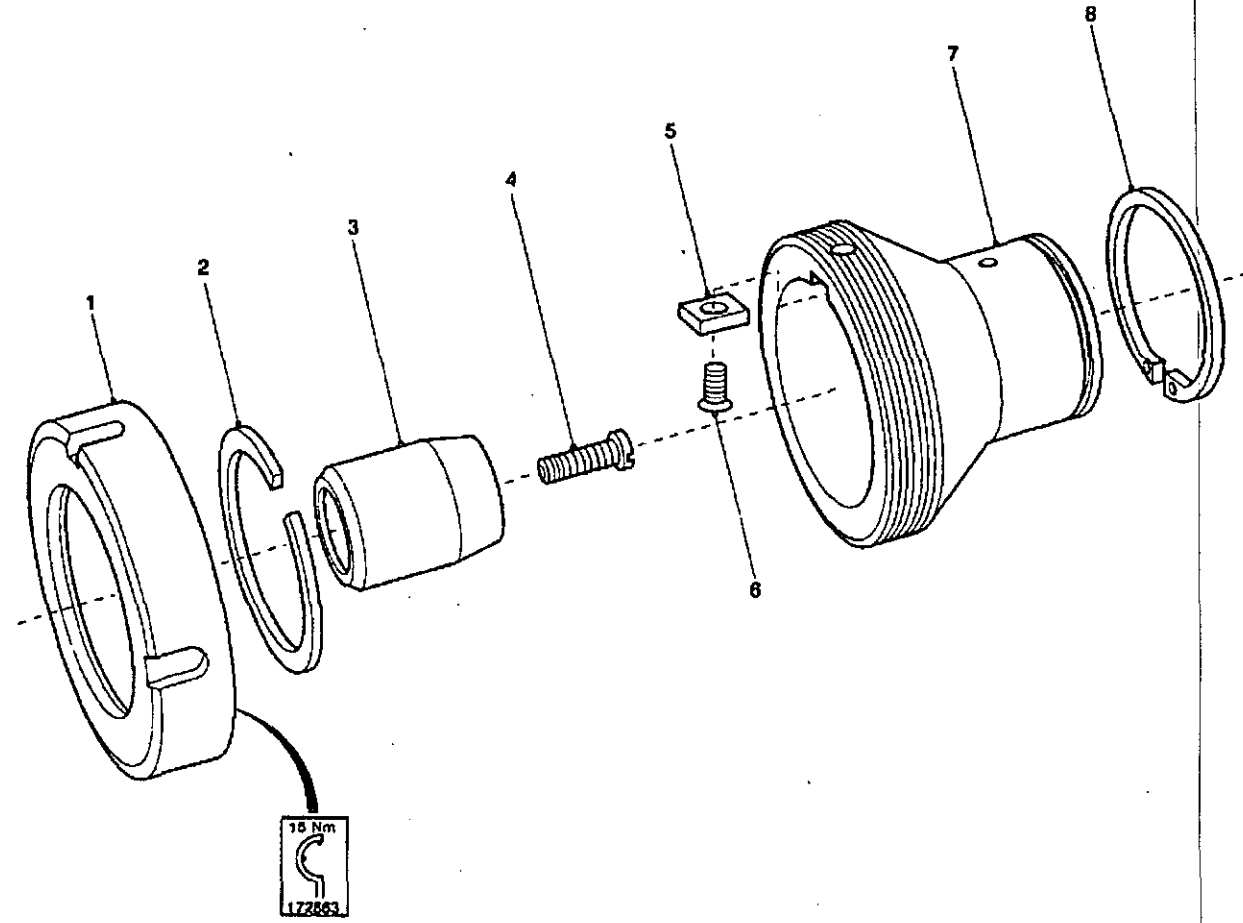

15 Nm
172863

60 Series Adaptor (Tapping)

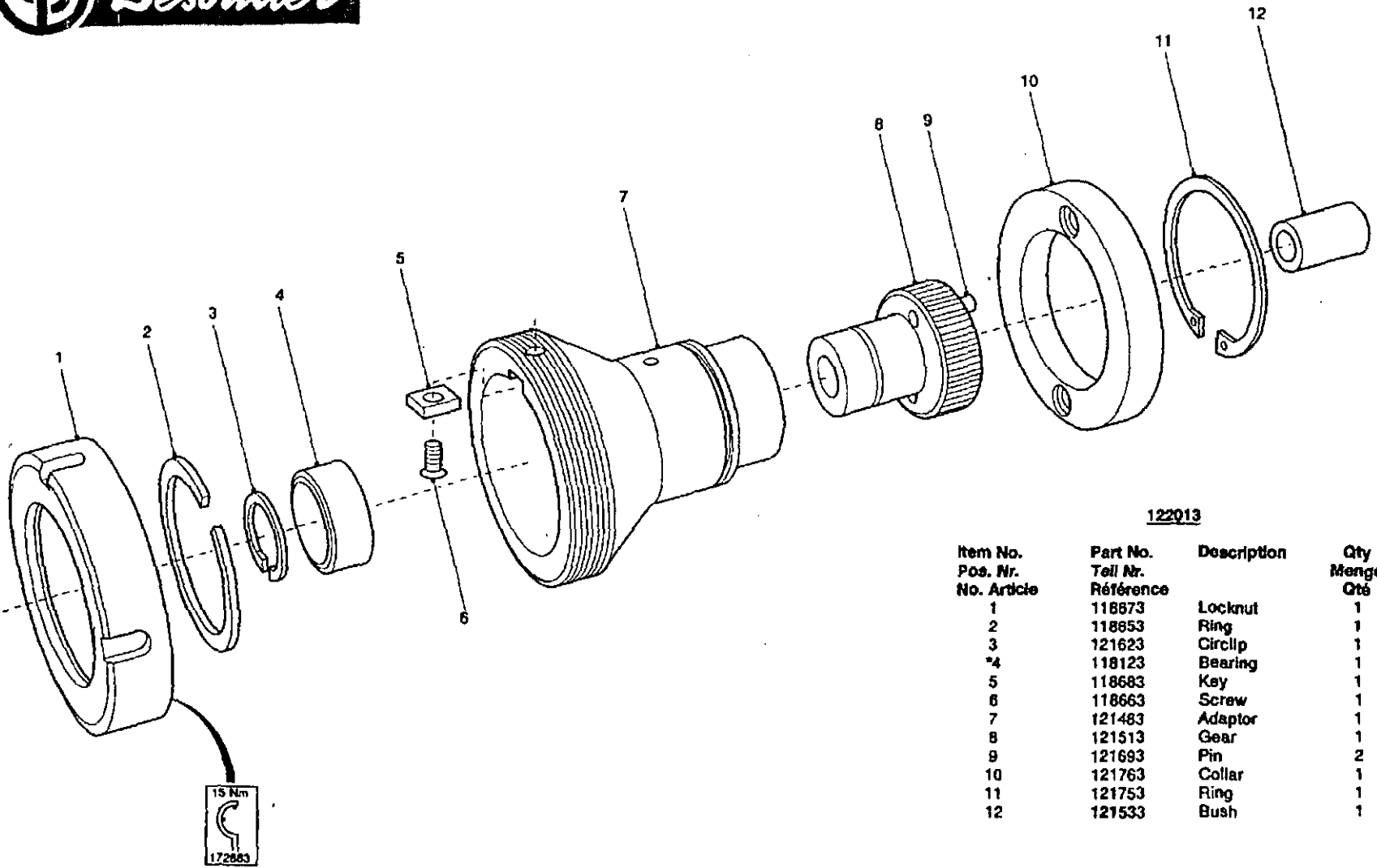

122013

Item No. Pos. Nr. No. Article	Part No. Teil Nr. Référence	Description	Qty Menge Qté
1	118873	Locknut	1
2	118853	Ring	1
3	121623	Circlip	1
4	118123	Bearing	1
5	118683	Key	1
6	118663	Screw	1
7	121483	Adaptor	1
8	121513	Gear	1
9	121693	Pin	2
10	121763	Collar	1
11	121753	Ring	1
12	121533	Bush	1



62 Series Adaptor (Drilling)



383773

Item No. Pos. Nr. No. Article	Part No. Teil Nr. Référence	Description	Qty Menge Qté
1	383783	Locknut	1
2	384043	Circlip	1
3	117143	Coupling	1
4	327973	Screw	1
5	383793	Key	1
6	236793	Screw	1
7	383803	Adaptor	1
8	117213	Circlip	1

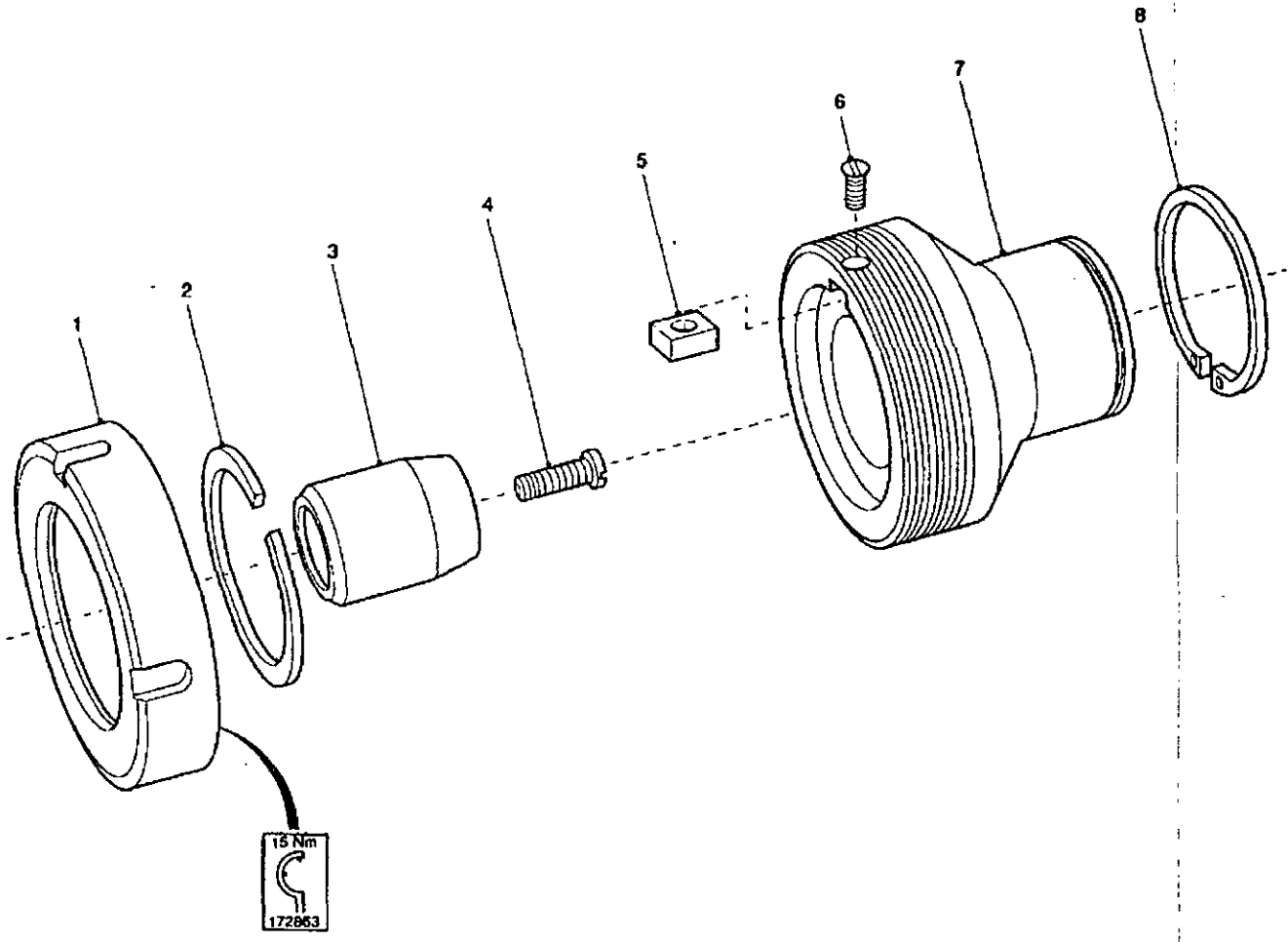

62 Series Adaptor (Tapping)

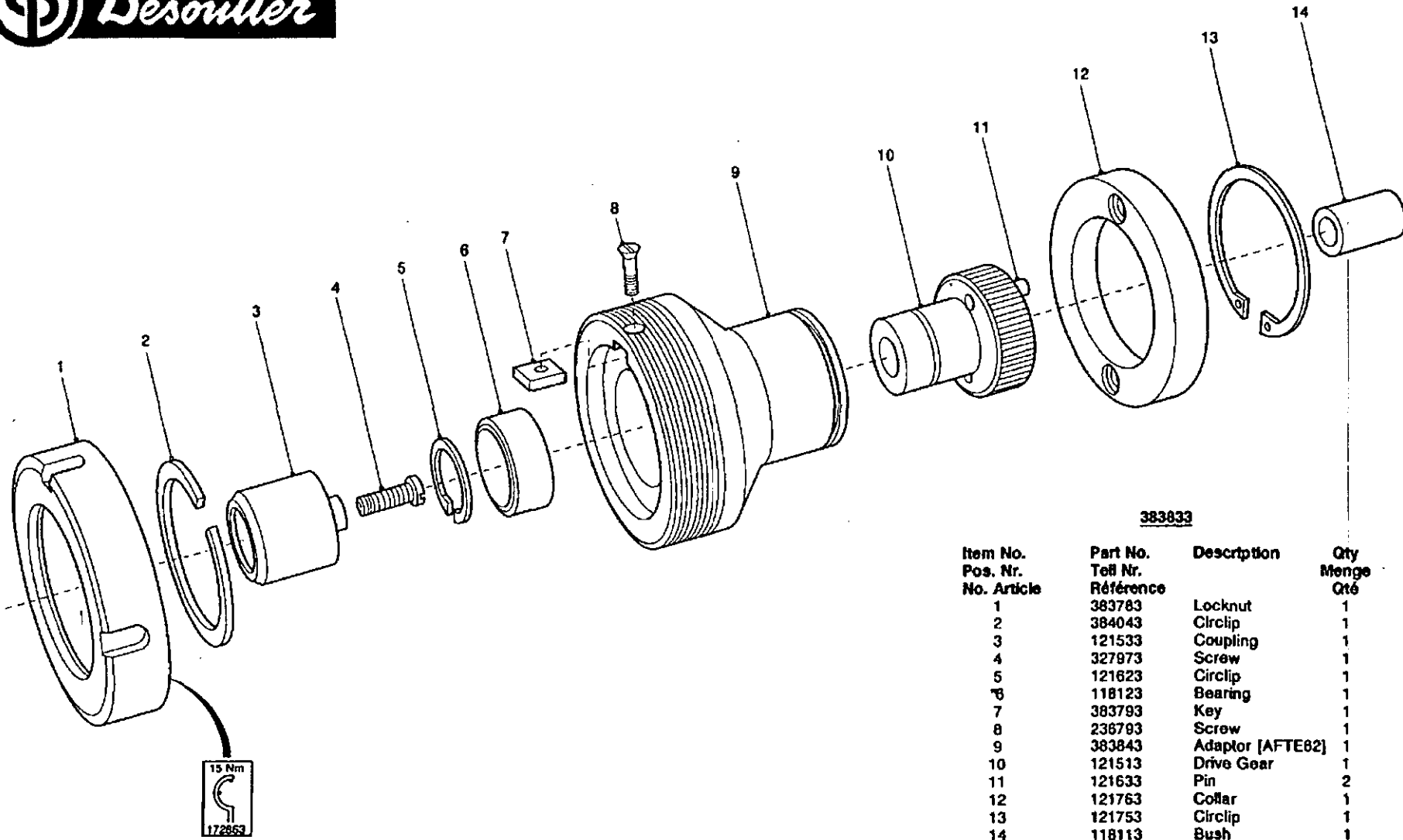

383833

Item No. Pos. Nr. No. Article	Part No. Teil Nr. Référence	Description	Qty Menge Qté
1	383783	Locknut	1
2	384043	Circlip	1
3	121533	Coupling	1
4	327973	Screw	1
5	121623	Circlip	1
6	118123	Bearing	1
7	383793	Key	1
8	236793	Screw	1
9	363843	Adaptor [AFTE62]	1
10	121513	Drive Gear	1
11	121633	Pin	2
12	121763	Collar	1
13	121753	Circlip	1
14	118113	Bush	1



Tapping Gearbox

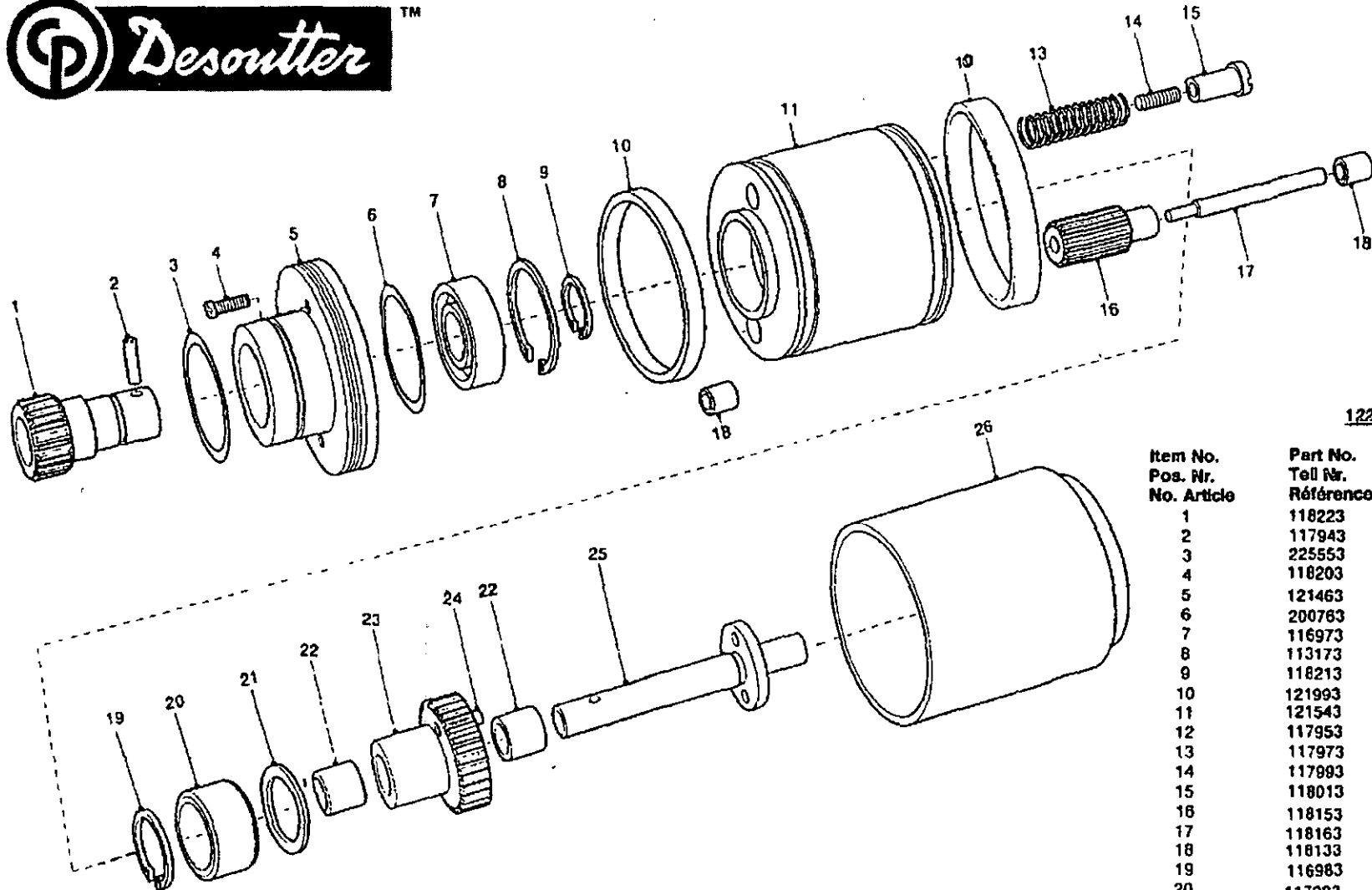

122103

Item No. Pos. Nr. No. Article	Part No. Teil Nr. Référence	Description	Qty Béings Qté
1	118223	Pinion	1
2	117943	Pin	1
3	225553	'O' Ring	1
4	118203	Screw	4
5	121463	Sleeve	1
6	200763	'O' Ring	1
7	116973	Bearing	1
8	113173	Circlip	1
9	118213	Circlip	1
10	121993	Bearing	2
11	121543	Body	1
12	117953	Ring	1
13	117973	Stud	1
14	117993	Spring	1
15	118013	Tension Adjuster	1
16	118153	Pinion	4
17	118163	Spindle Pinion	4
18	118133	Bearing	8
19	116983	Circlip	1
20	117983	Bearing	1
21	118183	Washer	1
22	118193	Bearing	2
23	121523	Drive Gear	1
24	121693	Pin	2
25	121493	Spindle	1
26	121473	Sleeve	1

Zampini Industrial Group

AirToolPro.com

1-800-353-4676



Multiple Spindle Head Build-Up



Drilling Heads

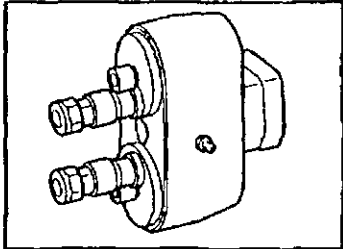

+

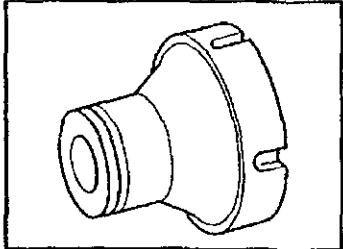

Series 40	=	116663	+	117173
Series 41	=	117343	+	324073
Series 60	=	117343	+	117233
Series 62	=	117343	+	383773

Tapping Heads

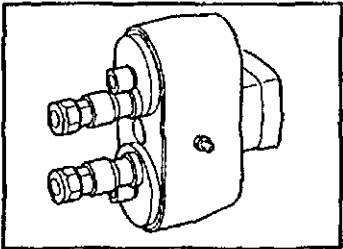

+

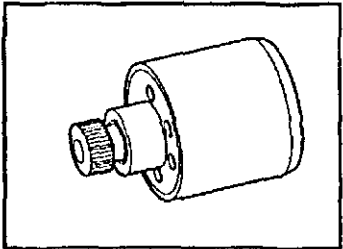

+

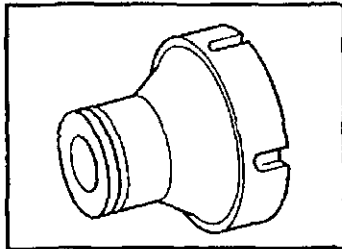

Series 40	=	118263	+	121553
Series 41	=	118293	+	122103
Series 60	=	118293	+	122103
Series 62	=	118293	+	122103

118073
326763
122013
383833



OPERATORS INSTRUCTIONS

This product is to be used solely on Desoutter Auto Feed Units (41 Modular Series) with a maximum speed of 8500 rpm. Refer to the Operating Instructions of the accompanying tool before commencement of any drilling operation.

Statement of Use

This product is designed for drilling holes when using Desoutter Approved Auto Feed Units.

Data

Sound pressure level (with tool) = 75 dBA (CAGI-PNEURO P Test Code)

Weight = 2.2 kg

- WARNING:**
- (1) ALWAYS DISCONNECT THE TOOL FROM THE AIR SUPPLY BEFORE ATTEMPTING ANY REPLACEMENT, ADJUSTING, SERVICING OR DISMANTLING.
 - (2) ENSURE THAT NO LOOSE ARTICLES OF CLOTHING OR CLEANING MATERIAL CAN BE CAUGHT BY THE ROTATING PARTS OF THE TOOL.
 - (3) ALWAYS ALLOW THE TOOL TO STOP BEFORE REMOVING THE WORK.
 - (4) ENSURE THAT THE WORK PIECE IS SECURELY CLAMPED BEFORE COMMENCEMENT OF OPERATION.
 - (5) ENSURE THAT THE TOOL IS SECURELY CLAMPED AROUND THE OUTER CASE BEFORE COMMENCEMENT OF OPERATION.
 - (6) ENSURE THAT SAFETY GUARDS ARE FITTED.
 - (7) BEWARE OF TOOL OUTPUT. THIS ADVANCES AND ROTATES.

- (8) EYE AND EAR PROTECTION MUST BE WORN WHEN OPERATING THE TOOL.
- (9) DO NOT OPERATE THE TOOL IN EXPLOSIVE ATMOSPHERES.
- (10) WHEN MACHINING HAZARDOUS MATERIALS, PROVISION MUST BE MADE FOR DUST COLLECTION OR SUPPRESSION.
- (11) ENSURE THAT AN EMERGENCY STOP PROVIDED FOR THE TOOL, WHETHER USED ALONE OR BUILT INTO A MACHINE.

SERVICING REQUIREMENTS

General Notes

Use the following lubricants:

Grease - Molycote G68

Cleaning

Requirements:

- (1) Container to immerse components.
- (2) Good quality clean paraffin.

Soak the components in the container containing the paraffin. Ensure full immersion, agitate components to ensure that air passages are flushed through. Remove components from the container, thoroughly dry and blow through air passages to remove moisture. Place components in an air tight container until required for assembly. Dispose of the dirty paraffin in accordance with health and safety regulations.

Dismantle the tool using the exploded view. Clean all components and inspect for wear or damage, exchange if necessary. Apply new lubricant to the relevant parts in accordance with list. Assemble the tool using the exploded view.

Torque values given are $\pm 5\%$.

Special tools shown in exploded view are in addition to normal workshop tools.

NOTE: Protective gloves and eye protection should be worn during cleaning of parts. Eating or smoking is prohibited when cleaning, dismantling or assembling tool.

Worn components should be carefully handled and disposed of safely.

© Copyright 1995, Desoutter, London NW9 6ND, UK. All rights reserved

Any unauthorized use or copying of the contents or part thereof is prohibited. This applies in particular to trademarks, model denominations, part numbers and drawings.

Use only authorized parts. Any damage or malfunction caused by the use of unauthorized parts is not covered by Warranty or Product Liability.

Zampini Industrial Group

AirToolPro.com

1-800-353-4676





BEDIENUNGSANLEITUNG

Dieses Produkt darf nur auf den automatischen Vorschubeinheiten von Desoutter (Modulare Serie 41) mit einer maximalen Drehzahl von 8500 U/min eingesetzt werden. Vor Beginn eines Bohrvorgangs sind die Bedienungsanweisungen des entsprechenden Drehwerkzeugs zu lesen.

Gebrauchsinformation

Dieses Produkt ist für die Herstellung von Bohrungen unter Verwendung der von Desoutter zugelassenen automatischen Vorschubeinheiten ausgelegt.

DATEN

Schalldruckpegel = < 75 dBA (Testcode CAGI-PNEUROP)
Gewicht = 2.2 kg

- ACHTUNG:**  (1) VOR ALLEN AUSTAUSCH-, EINSTELL-, WARTUNGS- ODER AUSBAUARBEITEN IMMER ERST DIE DRUCKLUFTVERSÖRGUNG DES WERKZEUGES UNTERBRECHEN.
- (2) DARAUF ACHTEN, DASS SICH KEINE LOSE HÄNGENDEN KLEIDUNGSSTÜCKE, HAARE ODER REINIGUNGSMATERIALIEN IN DEN ROTIERENDEN TEILEN DES WERKZEUGS FANGEN KÖNNEN.
- (3) VOR DER ENTNAHME DES WERKSTÜCKS IMMER ERST DEN VOLLSTÄNDIGEN STILLSTAND DES WERKZEUGS ABWARTEN.
- (4) VOR BEGINN DER BEARBEITUNG DARAUF ACHTEN, DASS DAS WERKSTÜCK SICHER EINGESPANNT IST.
- (5) VOR BEGINN DER ARBEITEN IST SICHERZUSTELLEN, DASS DAS WERKZEUG SICHER EINGESPANNT IST.
- (6) DARAUF ACHTEN, DASS BEIDE ABDECKUNGEN ANGEBAUT SIND.

- (7) VORSICHT AN DER SPINDEL DES WERKZEUGES. DIESE FÄHRT VOR UND ROTIERT.
- (8) BEI DER BEDIENUNG DES WERKZEUGS SIND AUGEN- UND GEHÖRSCHUTZ ZU TRAGEN.
- (9) WERKZEUG NICHT IN EXPLOSIONSGEFÄHRDETER ATMOSPHERE BETREIBEN.
- (10) BEI DER BEARBEITUNG VON GESUNDHEITSGEFÄHRLICHEN MATERIALIEN MÜSSEN EINRICHTUNGEN VORHANDEN SEIN, DIE STAUB ABSAUGEN ODER EINE STAUBENTWICKLUNG VERHINDERN.
-  (11) FÜR DAS WERKZEUG IST FÜR DEN SELBSTÄNDIGEN EINSATZ WIE FÜR DEN EINBAU IN EINE MASCHINE IMMER EINE NOTABSCHALTVORRICHTUNG VORZUSEHEN.

WARTUNGSANFORDERUNGEN

Ilgemeine Hinweis

Folgende Schmiermittel verwenden:

Fett - Duckhams Typ Q5618 für Zahnräder, Zahnwellen und Gewinde.

Reinigung

Erforderliches Zubehör:

- (1) Behälter, in dem die Bauteile untergetaucht werden können
- (2) Hochwertiges, sauberes Paraffin

Bauteile in den Behälter eintauchen, der das Paraffin enthält. Bauelemente vollständig untertauchen und bewegen, um sicherzustellen, daß alle Luftdurchlässe gespült werden. Bauelement aus dem Behälter entnehmen, gründlich trocknen lassen und Luftdurchführungen freiblasen, um alle Feuchtigkeit zu entfernen. Bauelemente bis zum Einbau in einem luftdichten Behälter aufbewahren. Verschmutztes Paraffin entsprechend den Gesundheits- und Sicherheitsanforderungen entsorgen.

REGELMÄSSIGE WARTUNG

Werkzeug zerlegen. Hierzu Explosionsdarstellung beachten. Alle Bauelemente reinigen und auf Verschleiß oder Beschädigung inspizieren. Bei Bedarf Bauelemente austauschen. Auf die belasteten Teile neues Schmiermittel gemäß Angabe in der Liste auftragen. Werkzeug zusammenbauen. Hierbei die Angaben der Explosionsdarstellung beachten.

Für die angegebenen Drehmomente gilt eine Toleranz von $\pm 5\%$.

Spezialwerkzeuge, die in der Explosionsdarstellung wiedergegeben sind, sind zusätzlich zu normalen Werkzeugen erforderlich.

ANMERKUNG: Während der Reinigung der Einzelteile sind Schutzhandschuhe und Augenschutz zu tragen. Die Einnahme von Speisen und das Rauchen sind während der Reinigung, der Zerlegung oder des Zusammenbaus des Werkzeugs verboten.

Abgenutzte Bauteile vorsichtig und sicher entsorgen.

© Copyright 1995, Desoutter, London NW9 6ND, Großbritannien. Alles richte vorbehalten. Unbefugtes Verwenden oder Kopieren des Inhalts bzw. von Teilen des Inhalts ist verboten. Dies gilt insbesondere für Warenzeichen, Modellbezeichnungen, Teilenummern und Zeichnungen.

Nur die zugelassenen Ersatzteile verwenden. Schäden oder Funktionsstörungen, die durch die Verwendung nicht zugelassener Ersatzteile entstehen, sind von der Garantieleistung und der Produkthaftung ausgeschlossen.

F



CONDITIONS NECESSAIRES A LA MISE EN SERVICE

Ce produit ne peut être utilisé que sur les unités alimentées automatiquement Desoutter (séries modulaires 41) dont la vitesse maximale est de 8500 tr/min. Lire le mode d'emploi de l'outil d'accompagnement avant de commencer toute opération de taraudage.

Utilisation

Ce produit est conçu pour percer des trous en utilisant les unités homologuées alimentées automatiquement Desoutter.

CARACTERISTIQUES

Niveau sonore = <75dBA (conformé au Code d'essai CAGI-PNEUROF)

Poids = 2.2 kg

ATTENTION: (1) TOUJOURS DÉBRANCHER LA MACHINE AVEC D'EFFECTUER TOUT REMPLACEMENT, OU MAINTENANCE.



(2) ASSUREZ VOUS QU'AUCUN ÉLÉMENT EXTÉRIEUR NE PEUT ASPIRÉ PAR LES PARTIES ROTATIVES DE LA MACHINE.

(3) ATTENDRE L'ARRÊT COMPLET DE LA MACHINE AVANT DE LA RETIRER LA PIÈCE.

(4) VÉRIFIER QUE LA PIÈCE EST CORRECTEMENT FIX L'ÉTABLI AVANT LE DÉBUT DES OPÉRATIONS.

(5) ASSUREZ VOUS QUE LES DEUX PROTECTIONS SONT EN PLACE.

(6) ATTENTION À LA SORTIE DE LA MACHINE QUI AVANCE EN TOURNANT.

(7) LORS DE L'UTILISATION DE LA MACHINE LES YEUX ET LES OREILLES DOIVENT ÊTRE PROTÉGÉS.

(8) LA MACHINE NE PEUT ÊTRE UTILISÉ LORSQU'IL Y A DES RISQUÉS D'EXPLOSIONS.

(9) PRÉVOIR LE RAMASSAGE OU LA SUPPRESSION DES POUSSIÈRES LORS DE L'USINAGE DE MATÉRIAUX DANGEREUX.

(10) LORS DE L'USINAGE DE MATÉRIAUX DANGEREUX, PRÉVOIR LE RAMASSAGE OU LA SUPPRESSION DES POUSSIÈRES.

(11) VÉRIFIER QUE LE BOUTON D'ARRÊT D'URGENCE EST PRÉVU POUR LE CIRCUIT, QU'IL SOIT INDÉPENDANT OU INTÉGRÉ À LA MACHINE.



INSTRUCTIONS D'ENTRETIEN

Généralités

Utiliser les lubrifiants suivants :

Graisse- Duckhams type Q5618 pour les engrenages, les cannelures et les filetages.

Nettoyage

(1) Cuve pour immerger les composants.

(2) Paraffine propre de bonne qualité.

Immerger les différentes pièces dans la cuve en les agitant, après le trempage, les sortir de la cuve et les laisser sécher avec un jet d'air comprimé afin d'enlever toute trace d'humidité. Conserver les pièces dans une boîte étanche jusqu' à utilisation.

MAINTENANCE

Démonter la machine en vous guidant de la vue éclatée Nettoyer tous les composants et les vérifier pour tout signe d'usure, en les remplaçant si nécessaire. Appliquer des lubrifiants neufs sur les pièces requises conformément à la liste fournie. Assembler l'outil en consultant la vue éclatée.

Les valeurs de couple sont données à titre indicatif.

Les outils spéciaux indiqués sur la liste sont nécessaires en plus de ceux normalement trouvés dans les ateliers.

NB : Porter des gants et des lunettes de protection pendant le nettoyage des pièces. Il est interdit de manger ou de fumer pendant le nettoyage, le démontage et l'assemblage de l'outil.

Les composants usés doivent être soigneusement mariés et éliminés en toute sécurité.

© Copyright 1985, Desoutter, Londres NW9 6ND, Royaume Uni Tous droits réservés Tout usage illicite ou copie totale ou partielle sont interdits. Ceci s'applique plus particulièrement aux marques déposées, dénominations de modèles, numéros de pièces et schémas.

Utiliser exclusivement les pièces autorisées. Tout dommage ou mauvais fonctionnement causé par l'utilisation d'une pièce non autorisée ne sera pas couvert par la garantie du produit et le fabricant ne sera pas responsable.





INSTRUCCIONES DE FUNCIONAMIENTO

Este producto debe utilizarse exclusivamente para unidades de avance automático Desoutter (serie modular 41), con una velocidad máxima de 8.500 rpm. Consulte las instrucciones de funcionamiento de la herramienta correspondiente antes de comenzar cualquier operación de taladrado.

Manifestación de Uso

Este producto está diseñado para taladrar agujeros, empleando unidades de avance automática aprobadas por Desoutter.

DATOS

Nivel de ruido = < 75dBA (Código de prueba CAGI-PNEUROP)
Peso = 2.2 kg

AVISOS:



- (1) ANTES DE REALIZAR CUALQUIER SUSTITUCIÓN, AJUSTE, TRABAJO DE SERVICIO O DE DESMONTAJE, DESCONECTE SIEMPRE LA HERRAMIENTA DE LA ACOMETIDA DE AIRE/ENERGÍA.
- (2) ASEGÚRESE DE QUE LAS PARTES ROTATIVAS DE LA HERRAMIENTA NO PUEDAN QUEDAR ENGANCHADAS EN NINGUNA PARTE SUELTA DE LA ROPA, EL PELO O EL MATERIAL DE LIMPIEZA.
- (3) DEJAR SIEMPRE QUE SE DETENGA POR COMPLETO LA HERRAMIENTA ANTES DE RETIRAR LA PIEZA TRABAJADA.
- (4) ASEGURAR QUE LA PIEZA TRABAJADA ESTE INMOVILIZADA CON SEGURIDAD ANTES DE COMENZAR LA OPERACION.
- (5) ANTES DE EMPEZAR A TRABAJAR, ASEGÚRESE DE QUE LA HERRAMIENTA ESTÉ FIRMEMENTE MONTADA.
- (6) ASEGÚRESE DE QUE SE HAN MONTADO LAS DOS PROTECCIONES.

- (7) DEBE TENERSE PRECAUCION CON LA SALIDA DE LA HERRAMIENTA, LA CUAL AVANZA Y GIRA.
- (8) DEBEN LLEVARSE GAFAS Y AURICULARES PROTECTORES DURANTE EL MANEJO DE LA HERRAMIENTA.
- (9) NO UTILIZAR LA HERRAMIENTA EN ATMOSFERAS EXPLOSIVAS.
- (10) DURANTE EL MECANIZADO DE MATERIALES PELIGROSOS, SE DEBEN TENER DISPONIBLES MEDIOS DE RECOGIDA Y ELIMINACION DE POLVO.
- (11) ASEGURAR QUE SE INCLUYE UN DISPOSITIVO DE PARADA DE EMERGENCIA PARA LA HERRAMIENTA, YA SEA UTILIZADA INDIVIDUALMENTE O INCORPORADA EN UNA MAQUINA.



REQUERIMIENTOS DE SERVICIO

Notas generales

Usar los lubricantes siguientes:

Grasa - Duckhams tipo Q5618 para engranajes, estrias y roscas.

Limpieza

Requerimientos:

- (1) Recipiente para sumergir los componentes.
- (2) Parafina limpia de buena calidad.

Humedecer los componentes en el recipiente con parafina. Asegurar que queden totalmente sumergidos, agitar los componentes para asegurar que sean limpiados totalmente los conductos de aire. Retirar los componentes del recipiente, secarlos totalmente y soplar a través de los conductos de aire para expulsar la humedad. Colocar los componentes en un recipiente hermético al aire hasta que sean requeridos para su montaje. Desechar cualquier cantidad de parafina sucia según los reglamentos de salud y seguridad.

MANTENIMIENTO

Desarmar la herramienta usando como guía el dibujo despiezado. Limpiar todos los componentes e inspeccionar si hay desgaste o daños, recambiando si es necesario. Aplicar nuevo lubricante en las piezas pertinentes según la lista. Montar la herramienta usando como guía el dibujo despiezado.

Los pares de apriete incluidos son $\pm 5\%$.

Las herramientas especiales ilustradas en el dibujo despiezado son adicionales a las herramientas de taller normales.

NOTA: Durante la limpieza de las piezas deberán llevarse guantes y gafas protectoras. Está prohibido comer o fumar durante la limpieza, desarmado o armado de herramientas.

Los componentes gastados deben manejarse y desecharse con seguridad.

© Copyright 1995, Desoutter, Londres NW9 6ND, Reino Unido. Reservados todos los derechos. Está prohibido todo uso indebido o copia de este documento o de parte del mismo. Esto se refiere especialmente a marcas comerciales, denominaciones de modelos, números de piezas y dibujos.

Utilice exclusivamente piezas de repuesto autorizadas. Cualquier daño o defecto de funcionamiento causados por el uso de piezas no autorizadas queda excluido de la garantía o responsabilidad del producto.





INSTRUÇÕES DE OPERAÇÃO

Este produto deve apenas ser utilizado nas Unidades de Alimentação Automática da Desoutter (Série modular 41) com uma velocidade máxima de 8500 rpm. Consulte as Instruções de Funcionamento que acompanham a ferramenta antes de dar início a qualquer operação de perfuração.

Declaração relativa à utilização

Este produto foi concebido para perfurar orifícios quando se utilizam Unidades de Alimentação Automática Aprovadas pela Desoutter.

DADOS

Nível de pressão do ruído = <75dBA (Código de Teste CAGI-PNEUROP)

Peso = 2,2 kg

AVISO:



- (1) DESLIGUE SEMPRE A FERRAMENTA DA ALIMENTAÇÃO DE AR/ELECTRICIDADE ANTES DE INICIAR UMA SUBSTITUIÇÃO, AJUSTAMENTO, REVISÃO OU DESMONTAGEM.
- (2) ASSEGURE-SE QUE NENHUNS ARTIGOS SOLTOS DE VESTUÁRIO, CABELO OU MATERIAL DE LIMPEZA SÃO APANHADOS PELAS PARTES ROTATIVAS DA FERRAMENTA.
- (3) ESPERE SEMPRE QUE A FERRAMENTA PARE ANTES DE RETIRAR A PEÇA DE TRABALHO.
- (4) ASSEGURE-SE QUE A PEÇA A SER TRABALHADA ESTÁ PRESA DE FORMA SEGURA ANTES DE INICIAR A OPERAÇÃO.
- (5) CERTIFIQUE-SE QUE A FERRAMENTA ESTÁ DEVIDAMENTE MONTADA ANTES DE DAR INÍCIO À OPERAÇÃO.

- (6) ASSEGURE-SE QUE AMBAS AS PROTECÇÕES ESTÃO INSTALADAS.
- (7) ATENÇÃO À SAÍDA DA FERRAMENTA. ESTA AVANÇA E RODA.
- (8) DEVEM SER UTILIZADOS PROTECTORES AUDITIVOS E VISUAIS DURANTE A UTILIZAÇÃO DA FERRAMENTA.
- (9) NÃO OPERE A FERRAMENTA EM ATMOSFERAS EXPLOSIVAS.
- (10) QUANDO TRABALHAR À MÁQUINA MATERIAIS PERIGOSOS, DEVEM SER TOMADAS MEDIDAS PARA RECOLHA OU SUPRESSÃO DE POEIRA.
- (11) ASSEGURE-SE QUE É PROVIDENCIADA UMA PARAGEM DE EMERGÊNCIA PARA A FERRAMENTA, QUER SEJA UTILIZADA SOZINHA OU INSERIDA NA MÁQUINA.



REQUISITOS DE ASSISTÊNCIA

Notas gerais

Utilize os seguintes lubrificantes:

Massa lubrificante - Duckhams Tipo Q5618, para engrenagens, estrias e rosca.

Limpeza

Requisitos:

- (1) Contentor para mergulhar os componentes.
- (2) Parafina limpa de boa qualidade.

Impregnar os componentes no contentor contendo a parafina. Certifique-se que a imersão é total. agite os componentes de forma a assegurar-se que as passagens de ar também são mergulhadas. Retire os componentes do contentor, seque-os totalmente e de forma uniforme, sobre as passagens de ar para retirar a humidade. Coloque os componentes num contentor impermeável ao ar até que sejam necessários para montagem. Proceda à eliminação da parafina suja de acordo com os regulamentos de saúde e segurança.

MANUTENÇÃO

Desmonte a ferramenta utilizando um diagrama do esquema de montagem das peças. Limpe todos os componentes e inspeccione prestando particular atenção a danos e desgaste, troque se for necessário. Aplique lubrificante novo nas peças relevantes de acordo com a lista. Monte a ferramenta utilizando o diagrama do esquema de montagem de peças.

Os valores dados para o binário são $\pm 5\%$.

As ferramentas especiais mostradas nos diagramas de esquemas de montagem de peças constituem um suplemento das ferramentas de oficina normais.

NOTA: Durante a limpeza das peças deverão ser utilizadas luvas protectoras e protecções para a vista. É proibido comer ou fumar durante a limpeza, desmontagem ou montagem de uma ferramenta.

Os componentes utilizados deverão ser tratados com cuidado e a sua eliminação feita de forma segura.

© Copyright 1995, Desoutter, London NW9 6ND, UK.

Todos os direitos são reservados

É proibida qualquer utilização ou cópia não autorizadas do conteúdo ou parte deste. Isto aplica-se particularmente a marcas registadas, denominações de modelo, números de peças e desenhos.

Utilize apenas peças autorizadas. Quaisquer danos ou funcionamento defeituoso provocados pela utilização de peças não autorizadas não serão cobertos pela Garantia ou Responsabilidade do Produto.

Zampini Industrial Group

AirToolPro.com

1-800-353-4676



NORME D'USO

Questo prodotto è destinato all'impiego esclusivamente con le unità ad avanzamento automatico Desoutter (41 serie modulari) alla velocità max. di 8500 giri/min. Prima di iniziare qualsiasi operazione di foratura consultare le istruzioni di funzionamento dell'attrezzo.

Definizioni d'impiego

Questo prodotto è progettato per l'esecuzione di fori unitamente alle unità ad avanzamento automatico Desoutter omologate.

DATI

Livello di rumorosità = < 75 dBA (Codice di prova CAGI-PNEUROP)

Peso = 2.2 kg

AVVERTENZA: (1)  PRIMA DI EFFETTUARE QUALSIASI INTERVENTO DI SOSTITUZIONE, REGOLAZIONE, MANUTENZIONE O SMONTAGGIO SCOLLEGARE SEMPRE L'ATTREZZO DALL'ALIMENTAZIONE DI ARIA/POTENZA.

(2) ACCERTARSI CHE NE' CAPI DI ABBIGLIAMENTO SVOLAZZANTI, NE' CAPELLI O MATERIALE DI PULITURA POSSANO IMPIGLIARSI NEI PARTICOLARI IN MOVIMENTO DELL'ATTREZZO.

(3) ATTENDERE SEMPRE IL TOTALE ARRESTO DELL'ATTREZZO PRIMA DI SMONTARE IL PEZZO.

(4) ASSICURARSI SEMPRE CHE IL PEZZO IN LAVORAZIONE SIA SALDAMENTE FISSATO PRIMA DI INIZIARE IL LAVORO.

(5) PRIMA DI INIZIARE LE OPERAZIONI ACCERTARSI CHE L'ATTREZZO SIA FISSATO SALDAMENTE.

(6) VERIFICARE CHE ENTRAMBI I RIPARI SIANO MONTATI.



(7) MANEGGIARE L'ATTREZZO CON PRUDENZA: ESSO E' DOTATO DI MOTO DI AVANZAMENTO E ROTAZIONE.

(8) INDOSSARE SEMPRE OPPORTUNI DISPOSITIVI DI PROTEZIONE DEGLI OCCHI E DELLE ORECCHIE.

(9) NON UTILIZZARE L'ATTREZZO IN ATMOSFERE ESPLOSIVE.

(10) SE SI DEVONO LAVORARE MATERIALI PERICOLOSI OCCORRE SEMPRE PREVEDERE OPPORTUNI DISPOSITIVI DI RACCOLTA O SMALTIMENTO DELLE POLVERI.

 (11) OCCORRE SEMPRE PREVEDERE UN ARRESTO DI SICUREZZA DELL'ATTREZZO SIA CHE ESSO VENGA USATO DA SOLO OPPURE COME PARTE INTEGRANTE DI UNA MACCHINA.

NORME DI MANUTENZIONE

Generalità

Lubrificanti prescritti:

Graasso - Duckhams tipo Q5618 per ruotismi, scanalati e filettature.

Norme di pulitura

(1) Recipiente per immergere i componenti.

(2) Petrolio pulito di buona qualità.

Immergere i componenti nel recipiente. Assicurarsi della loro totale immersione agitando per verificare l'avvenuto lavaggio dei condotti dell'aria. Togliere i componenti dal recipiente, asciugarli bene mediante aria compressa applicata ai condotti d'aria per asportare ogni traccia di umidità. Sistemare i componenti in apposito recipiente a tenuta d'aria fino al momento del montaggio. Per lo smaltimento del petrolio sporco osservare le disposizioni di legge relative alla salute e sicurezza.

MANUTENZIONE

Scomporre l'attrezzo facendo riferimento alla vista esplosa. Pulire tutti i componenti e controllarli con cura per rilevare eventuali tracce di usura o danni e sostituire i componenti difettosi. Lubrificare tutti i particolari come indicato in elenco. Ricomporre l'attrezzo facendo riferimento alla vista esplosa.

I valori di coppia indicati hanno una tolleranza di $\pm 5\%$. Gli attrezzi speciali indicati nella vista esplosa sono in aggiunta ai normali attrezzi di officina.

NOTA: Durante la pulizia dei particolari indossare sempre guanti e occhiali protettivi. Evitare anche di ingerire alimenti o di fumare durante la pulitura, la scomposizione e il montaggio dell'attrezzo.

I componenti scartati devono essere conservati con cura onde poterne effettuare lo smaltimento in condizioni di sicurezza.

© Copyright 1985, Desoutter, Londra NW9 6ND, Inghilterra

Tutti i diritti riservati
E' vietata la riproduzione totale o anche solo parziale del presente documento salvo previa autorizzazione, specialmente per quanto concerne i marchi depositati, le denominazioni dei modelli, i numeri di particolare e le illustrazioni.

Si raccomanda di impiegare esclusivamente particolari autorizzati. Gli eventuali danni o difetti di funzionamento dovuti all'uso di particolari non autorizzati non sono coperti né dalla garanzia né dalle eventuali rivendicazioni di Product Liability.

Zampini Industrial Group

AirToolPro.com

1-800-353-4676



ΟΔΗΓΙΕΣ ΧΕΙΡΙΣΤΩΝ

Αυτό το προϊόν διατίθεται για αποκλειστική χρήση σε Μονάδες Αυτόματης Τροφοδότησης της Desoutter (Σειρά 41) με μέγιστη περιστροφική ταχύτητα 8.500 σ.α.λ. Αναφερθείτε στις οδηγίες χρήσης του συνοδευτικού εργαλείου πριν αρχίσετε οποιαδήποτε λειτουργία διατήρησης.

Αναφορά Χρήσης

Το προϊόν αυτό είναι σχεδιασμένο για διατήρηση οπών κατά τη χρήση Μονάδων Αυτόματης Τροφοδότησης της Desoutter.

ΔΕΔΟΜΕΝΑ

Στάθμη πίεσης ήχου = <75dBA (Κώδικας Δοκιμής CAGI-PNEYROP)

Βάρος = 2.2 κιλά

ΠΡΟΣΟΧΗ: (1) ΠΑΝΤΑ ΝΑ ΚΑΝΕΤΕ ΑΠΟΣΥΝΔΕΣΗ ΤΟΥ ΕΡΓΑΛΕΙΟΥ ΑΠΟ ΤΗΝ ΗΛΕΚΤΡΙΚΗ ΠΑΡΟΧΗ ΚΑΙ ΤΗΝ ΠΑΡΟΧΗ ΑΕΡΟΣ ΠΡΙΝ ΕΠΙΧΕΙΡΗΣΕΤΕ ΟΠΟΙΑΔΗΠΟΤΕ ΑΝΤΙΚΑΤΑΣΤΑΣΗ ΜΕΡΩΝ, ΠΡΟΣΑΡΜΓΗ, ΣΥΝΤΗΡΗΣΗ Η ΑΠΟΣΥΝΑΡΜΟΛΟΓΗΣΗ



(2) ΒΕΒΑΙΩΘΕΙΤΕ ΠΩΣ ΧΑΛΑΡΑ ΤΕΜΑΧΙΑ ΡΟΥΧΙΣΜΟΥ, ΜΑΛΛΙΑ Η ΥΛΙΚΩΝ ΓΙΑ ΤΟ ΚΑΘΑΡΙΣΜΑ ΔΕΝ ΜΠΟΡΟΥΝ ΝΑ ΠΙΑΣΤΟΥΝ ΑΠΟ ΤΑ ΠΕΡΙΣΤΡΕΦΟΜΕΝΑ ΜΕΡΗ ΤΟΥ ΕΡΓΑΛΕΙΟΥ.

(3) ΠΑΝΤΑ ΝΑ ΑΦΗΝΕΤΕ ΤΟ ΕΡΓΑΛΕΙΟ ΝΑ ΣΤΑΜΑΤΑ ΠΡΙΝ ΑΦΑΙΡΕΣΕΤΕ ΤΟ ΚΟΜΜΑΤΙ ΣΤΟ ΟΠΟΙΟ ΔΟΥΛΕΥΕΤΕ.

(4) ΒΕΒΑΙΩΝΕΣΤΕ ΟΤΙ ΤΟ ΚΟΜΜΑΤΙ ΣΤΟ ΟΠΟΙΟ ΔΟΥΛΕΥΕΤΕ ΕΙΝΑΙ ΠΙΑΣΜΕΝΟ ΚΑΛΑ ΣΤΗ ΜΕΓΓΕΝΗ ΠΡΙΝ ΑΡΧΙΣΕΤΕ ΤΗΝ ΕΡΓΑΣΙΑ.

(5) ΒΕΒΑΙΩΘΕΙΤΕ ΠΩΣ ΤΟ ΕΡΓΑΛΕΙΟ ΕΙΝΑΙ ΣΤΕΡΕΩΜΕΝΟ ΚΑΛΑ ΠΡΙΝ ΤΟ ΘΕΣΕΤΕ ΣΕ ΛΕΙΤΟΥΡΓΙΑ.

- (6) ΒΕΒΑΙΩΘΕΙΤΕ ΠΩΣ ΕΧΟΥΝ ΤΟΠΟΘΕΤΗΘΕΙ ΚΑΙ ΤΑ ΔΥΟ ΠΡΟΣΤΑΤΕΥΤΙΚΑ.
- (7) ΠΡΟΣΟΧΗ ΣΤΟ ΑΝΟΙΓΜΑ ΤΟΥ ΕΡΓΑΛΕΙΟΥ. ΟΤΑΝ ΕΞΕΡΧΕΤΑΙ ΚΙΝΕΙΤΑΙ ΟΣΟ ΚΑΙ ΠΕΡΙΣΤΡΕΦΕΤΑΙ.
- (8) ΟΤΑΝ ΔΟΥΛΕΥΕΤΕ ΤΟ ΕΡΓΑΛΕΙΟ ΠΡΕΠΕΙ ΝΑ ΠΡΟΣΤΑΤΕΥΕΤΕ ΤΑ ΜΑΤΙΑ ΣΑΣ ΚΑΙ ΤΑ ΑΥΤΙΑ ΣΑΣ.
- (9) ΜΗ ΒΑΖΕΤΕ ΣΕ ΛΕΙΤΟΥΡΓΙΑ ΤΟ ΕΡΓΑΛΕΙΟ ΣΕ ΠΕΡΙΒΑΛΛΟΝ ΠΟΥ ΜΠΟΡΕΙ ΝΑ ΠΡΟΚΑΘΕΙ ΕΚΦΡΗΣΗ.
- (10) ΟΤΑΝ ΕΠΕΞΕΡΓΑΖΕΣΤΕ ΕΠΙΚΙΝΔΥΝΑ ΥΛΙΚΑ, ΠΡΕΠΕΙ ΝΑ ΓΙΝΕΤΑΙ ΠΡΟΒΛΕΨΗ ΓΙΑ ΤΗ ΣΥΓΚΕΝΤΡΩΣΗ Ή ΤΗΝ ΚΑΤΑΣΤΟΛΗ ΤΗΣ ΣΚΟΝΗΣ.
- (11) ΒΕΒΑΙΩΝΕΣΤΕ ΟΤΙ ΥΠΑΡΧΕΙ ΕΓΚΑΤΕΣΤΗΜΕΝΟΣ ΜΗΧΑΝΙΣΜΟΣ ΓΙΑ ΤΟ ΣΤΑΜΑΤΗΜΑ ΤΟΥ ΕΡΓΑΛΕΙΟΥ ΣΕ ΠΕΡΙΠΤΩΣΗ ΕΚΤΑΚΤΟΥ ΑΝΑΓΚΗΣ, ΑΝ ΧΡΗΣΙΜΟΠΟΙΕΙΤΑΙ ΜΟΝΟ ΤΟΥ ΕΙΤΕ ΕΙΝΑΙ ΕΝΣΩΜΑΤΩΜΕΝΟ ΣΕ ΣΥΣΚΕΥΗ.



ΑΠΑΙΤΗΣΕΙΣ ΣΥΝΤΗΡΗΣΗΣ & ΕΠΙΣΚΕΥΩΝ

Γενικές Σημειώσεις

Χρησιμοποιείτε τα πιο κάτω λιπαντικά:

Λίπος - Τύπου Duckhams Q5618, για γρανάζια, σφήνες και οπείρωματα.

Καθάρισμα

Πρέπει να έχετε:

- (1) Δοχείο για να βυθίζετε τα μέρη.
(2) Καλής ποιότητας καθαρή παραφίνη.

Βυθίστε τα συστατικά μέρη στο δοχείο που περιέχει τη παραφίνη. Βεβαιωθείτε ότι βυθίζονται πλήρως και τινάζετε το υγρό για να βεβαιωθείτε πως οι δίοδοι αέρος στα συστατικά μέρη καθαρίζονται πλήρως. Βγάλτε τα συστατικά μέρη από το δοχείο, στεγνώστε τα πλήρως και φυσήξτε μέσω των δόδων αέρος για να αφαιρεθεί τυχόν υγρασία. Βάλτε τα συστατικά μέρη σε ένα αεροστεγή δοχείο μέχρι να τα χρειαστείτε για συναρμολόγηση. Απαλλαγείτε από τη λερωμένη παραφίνη σύμφωνα με τις διατάξεις υγείας και ασφάλειας.

ΣΥΝΤΗΡΗΣΗ

Αποσυναρμολογήστε το εργαλείο χρησιμοποιώντας το αναλυτικό σχέδιο. Καθαρίστε όλα τα μέρη και ελέγξτε για φθορά ή ζημιά, κάνετε αντικαταστάσεις αν απαιτούνται. Επιθεώστε καινούργιο λιπαντικό στα σχετικά μέρη σύμφωνα με τη λίστα λιπαντικών. Συναρμολογήστε το εργαλείο χρησιμοποιώντας το αναλυτικό σχέδιο.

Τα ειδικά εργαλεία που φαίνονται στο αναλυτικό σχέδιο είναι επιπλέον των εργαλείων που χρησιμοποιούνται σε ένα συνηθισμένο εργαστήριο.

ΣΗΜΕΙΩΣΗ: Κατά το καθάρισμα των μερών θα πρέπει να φέρονται προστατευτικά γάντια και γυαλιά. Δεν επιτρέπεται να τρώτε να καπνίζετε όταν καθαρίζετε, αποσυναρμολογείτε ή συναρμολογείτε το εργαλείο.

Φθαρμένα μέρη θα πρέπει να χειρίζονται με προσοχή και να απορρίπτονται σαν άχρηστα με ασφάλεια.

© Desoutter 1895, London NW9 6ND, HB.

Επιφυλάσσονται όλα τα δικαιώματα. Απαγορεύεται η ανεξουσιοδοτητή χρήση ή η ανατύπωση των περιεχομένων του παρόντος ή μέρους αυτών. Αυτό ισχύει ιδιαίτερα για τα εμπορικά σήματα, τις ονομασίες των μοντέλων, τους κωδικούς αριθμούς εξαρτημάτων και τα σχεδιαγράμματα.

Χρησιμοποιείτε μόνο γνήσια ανταλλακτικά. Τυχόν βλάβη ή ζημιά που προκαλείται εξαιτίας της χρήσης μη γνήσιων ανταλλακτικών δεν καλύπτεται από την εγγύηση του προϊόντος και ο κατασκευαστής δεν καθίσταται υπεύθυνος.

Zampini Industrial Group

AirToolPro.com

1-800-353-4676



DE INSTRUKTIES VOOR DE BEDIENER

Dit produkt mag alleen gebruikt worden op Desoutter machines met automatische voeding (Modular Serie 41) met een maximale rotatiefrequentie van 6500 tpm. Raadpleeg de bedieningsinstructies van het bijbehorende gereedschap voordat u begint met boren.

Gebruiksverklaring

Dit produkt is bedoeld voor het boren van gaten met door Desoutter goedgekeurde machines die zijn voorzien van automatische voeding.

GEGEVENS

het geluidsniveau = <75 dBA (CAGI-PNEUROP testcode)
Gewicht = 2.2 kg

WAARSCHUWING:



- (1) KOPPEL DE MACHINE ALTIJD LOS VAN DE LUCHT/STROOMTOEVOER, VOORDAT U BEGINT MET EEN VERVANGING, AFSTELLING, DEMONTAGE OF ONDERHOUD.
- (2) LET EROP DAT SCHOONMAAKMATERIAAL, HAAR OF LOSSE DELEN VAN KLEDING NIET DOOR DRAAIENDE DELEN VAN DE MACHINE GERAAKT KUNNEN WORDEN.
- (3) LAAT HET WERKTUIG STEEDS EERST STOPPEN, VOORDAT U VERWIJDEERT WAT U ERMEE BEWERKT.
- (4) VERGEWIS U ERVAN, DAT WAT U ERMEE BEWERKT GOED VASTGEZET WORDT. VOORDAT U MET DE WERKWIJZE BEGINT.
- (5) ZORG ERVOOR DAT DE MACHINE STEVIG VASTGEZET IS, VOOR U MET HET WERK BEGINT.

- (6) ZORG ERVOOR DAT BEIDE BEVEILIGINGSKAPPEN GEMONTEERD ZIJN.
- (7) LET OP DE OUTPUT VAN HET WERKTUIG. DEZE GAAT DOOR MET ROTEREN.
- (8) TIJDENS DE BEDIENING VAN HET WERKTUIG MOET U OOG- EN OORBESCHERMERS DRAGEN.
- (9) BEDIEN HET WERKTUIG NIET IN EEN EXPLOSIEVE OMGEVING.
- (10) WANNEER U MET GEVAARLIJKE MATERIALEN OMGAAT, DAN MOET ERIN VOORZIEN WORDEN, DAT HET AFVAL OPGEVANGEN OF ONDERDRUKT WORDT.
- (11) VERGEWIS U ERVAN, DAT ER IN EEN NOODSTOP VOOR HET WERKTUIG VOORZIEN IS, OF DIT NU OP ZICHZELF OF INGEBOUWD IN EEN MACHINE WERKT.



BENODIGDHEDEN VOOR ONDERHOUD

Algemene notities

Gebruik de volgende smeermiddelen

Smeer - Het Duckham's type Q5618 voor raderwerk, latten en draden.

De schoonmaakbeurt

De benodigdheden:

- (1) Een vat om de onderdelen in onder te dompelen.
- (2) Een zuivere paraffine van goede kwaliteit.

Drink de bestanddelen in het vat met de paraffine. Vergewis U ervan, dat ze volledig ondergedompeld zijn; schud de onderdelen, om er zeker van te zijn dat de luchtzakken doorgespoeld worden. Verwijder de bestanddelen uit het vat, maak ze grondig droog en blaas door de luchtzakken om het vocht te verwijderen. Leg de onderdelen in een luchtdicht afgesloten vat, totdat U ze nodig heeft voor het in elkaar zetten. Ontdoe U van de vuile paraffine overeenkomstig de regels voor gezondheid en veiligheid.

ONDERHOUD

Ontmantel het werktuig met gebruikmaking van de onderdelentakening. Maak alle onderdelen schoon en onderzoek deze op slijtage of schade, waarbij U ze zo nodig verwisselt. Pas een nieuw smeermiddel op de relevante onderdelen toe overeenkomstig de lijst. Zet het werktuig in elkaar met gebruikmaking van de onderdelentakening.

De gegeven waarden van de torsie zijn ± 5%.

De speciale in de onderdelentakening getoonde werktuigen komen bovenop de normale werktuigen voor ateliers.

NOOT: Men behoort beschermende handschoenen en een oogbescherming te dragen tijdens het schoonmaken van de onderdelen. Het is verboden te eten of te roken wanneer U 'm schoonmaakt, ontmantelt, of ook in elkaar zet.

Men behoort versleten onderdelen met zorg te behandelen en er op veilige wijze afstand van te doen.

© Copyright 1995, Desoutter, London NW9 6ND, UK, alle rechten voorbehouden

Het zonder toestemming gebruiken of kopiëren van de inhoud of delen daarvan is verboden. Dit is in het bijzonder van toepassing op handelsmerken, modelaanduidingen, onderdeelnummers en tekeningen.

Gebruik alleen goedgekeurde onderdelen. Schade of defecten die veroorzaakt zijn door het gebruik van niet-goedgekeurde onderdelen vallen niet onder garantie of aansprakelijkheid met betrekking tot het produkt.



BETJENINGSVEJLEDNING

Dette produkt må kun bruges til Desoutters autolilspændingsenheder (modulserie 41) med en maksimumhastighed på 8.500 o/min. Se betjeningsvejledningen til det medfølgende værktøj før boring.

Anvendelse

Dette produkt er beregnet til boring af huller med Desoutters godkendte autolilspændingsenheder.

DATA

Lydtrykniveau = <75 dBA (CAGI-PNEUROP afprøvningsregler)
Vægt = 2.2 kg

- ADVARSEL:**  (1) LUFT-/STRØMFORSYNINGEN SKAL AFBRYDES FØR UDSKIFTNING, JUSTERING, EFTERSYN ELLER DEMONTERING.
- (2) LØSE BEKLÆDNINGSGENSTANDE, HÅR OG RENGØRINGSMATERIALER HOLDES VÆK FRA VÆRKTØJETS ROTERENDE DELE.
- (3) VENT ALTID INDTIL VÆRKTØJET ER STANDSET FØR EMNET FJERNES.
- (4) SØRG FOR, AT EMNET ER SPÆNDT GODT FAST FØR ARBEJDET STARTES.
- (5) SØRG FOR, AT VÆRKTØJET ER FASTGJORT SIKKERT, FØR ARBEJDET PÅBEGYNDES.
- (6) BEGGE AFSKÆRMNINGER SKAL VÆRE GENMONTERET.
- (7) PAS PÅ VÆRKTØJETS UDLEDNING, SOM FØRES FREM OG DREJER.

- (8) BÆR ØJENVÆRN OG HØREVÆRN, NÅR VÆRKTØJET BENYTTES.
- (9) VÆRKTØJET MÅ IKKE BENYTTES I EKSPLOSIV ATMOSFÆRE.
- (10) DER SKAL TRÆFFES FORANSTALTNINGER TIL OPSAMLING ELLER UNDERTRYKKELSE AF STØV VED MASKINBEARBEJDNING AF FARLIGE STOFFER.
- (11)  SØRG FOR, AT VÆRKTØJET HAR EN NØDSTOPKNAP, UANSET OM DET ANVENDES FOR SIG SELV ELLER INDBYGGES I EN MASKINE.

SERVICEKRAV

Generelt

Anvend følgende smøremidler:

Fedt - Duckhams type Q5618 til gear, noter og gevind.

Rengøring

Der kræves:

- (1) Beholder til nedsænkning af komponenter.
- (2) God ren paraffin.

Sæt komponenterne i blød i beholderen med paraffin. Sørg for, at de er helt tildækkede. Ryst komponenterne, så alle gennemgange skylles. Tag komponenterne op af beholderen, tør dem grundigt og blæs ind i luftkanaler, så fugten fjernes. Placer komponenterne i en lufttæt beholder, indtil de skal monteres. Den brugte paraffin bortskaffes i overensstemmelse med gældende sundheds- og sikkerhedsregler.

VEDLIGEHØDELSE

Afmonter værktøjet ved hjælp af sprængbilledet. Rengør alle komponenter, inspicér for slid eller beskadigelse og udskift komponenter efter behov. Tilføj nyt smøremiddel til de relevante dele i overensstemmelse med listen. Saml værktøjet ved hjælp af sprængbilledet.

Momentværdierne er $\pm 5\%$.

Særlige værktøjer, som vises på sprængbilledet, er et supplement til normale værktøjer i værksteder.

BEMÆRK: Der skal bæres beskyttelseshandsker og øjenværn under rengøring af delene. Det er forbudt at spise eller ryge under rengøring, afmontering eller samling af værktøjet.

Slidte komponenter håndteres omhyggeligt og bortskaffes sikkert.

© Copyright 1995, Desoutter, London NW9 6ND, UK.

Alle rettigheder forbeholdes
Indholdet eller en del deraf må ikke anvendes eller kopieres uden tilladelse. Dette gælder i særdeleshed varemærker, modelbetegnelser, delnumre og tegninger.

Brug kun originale dele. Beskadigelse eller svigt som følge af brug af uoriginale dele er ikke dækket af garantien eller produktansvaret.

Zampini Industrial Group

AirToolPro.com

1-800-353-4676



BRUKERINSTRUKSJONER

Dette produktet skal utelukkende brukes med automatiske mateenheter fra Desoutter (41-modulserien) med en maksimal hastighet på 8 500 o/min. Studer driftsinstruksjonen for det aktuelle verktøyet før boreoperasjonen påbegynnes.

Bruksanvisning

Dette produktet er konstruert for å bore hull ved bruk av godkjente automatiske mateenheter fra Desoutter.

DATA

Lydtryknivå = <75 dBA(CAGI-PNEUROP testkode)
 Verkt = 2.2 kg

ADVARSEL: (1) VERKTØYET SKAL ALLTID KOPLES FRA LUFT- OG STRØMTILFØRSELEN FØR MAN FORETAR UTSKIFTNINGER, JUSTERINGER, SERVICE ELLER DEMONTERING.



(2) PASS PÅ AT LØSE KLÆR, HÅR ELLER RENGJØRINGSMATERIELL IKKE KAN KOMME I BERØRING MED ROTERENDE DELER AV VERKTØYET.

(3) GI VERKTØYET TID TIL Å STOPPE HELT FØR ARBEIDSSTYKKET FJERNES.

(4) SØRG FOR AT ARBEIDSSTYKKET ER SATT SKIKKELIG FAST FØR ARBEIDET FORTSETTER.

(5) PASS PÅ AT VERKTØYET ER SKIKKELIG FESTET FØR ARBEIDET BEGYNNER.

(6) KONTROLLER AT BEGGE BESKYTTELSESPLATENE ER PÅMONTERT.

- (7) VÆR OPPMERKSOM PÅ VERKTØYUTGANGEN. DENNE BEVEGER SEG FREMOVER SAMTIDIG SOM DEN ROTERER.
- (8) BRUK ALLTID HØRSLVERN OG VERNEBRILLER.
- (9) VERKTØYET MÅ IKKE BRUKES I EKSPLOSJONSFARLIGE OMRÅDER.
- (10) VED MASKINERING AV EKSPLOSJONSFARLIG MATERIALE MÅ DET VÆRE PÅMONTERT UTSTYR FOR OPPSAMLING AV STØV.
- (11) SØRG FOR AT UTSTYRET ER UTSTYRT MED EN NØDSTOPP. DETTE GJELDER BÅDE NÅR DET BRUKES FRITTSTÅENDE OG NÅR DET ER MONTERT INN I EN MASKIN.



SERVICEKRAV

Generelt

Bruk følgende smøremidler:

Smørefett Duckhams Type Q5618 for utvekslinger, splinter og gjenger.

Rengjøring

Krav:

- (1) Beholder til å senke verktøyet ned i.
- (2) Ren parafin av god kvalitet

Senk delene ned i beholderen med parafin. Du må forsikre deg om at komponentene blir fullstendig senket ned i væsken. Bevæg på delene slik at alle kanaler blir gjennomspytt. Ta delene ut av beholderen, tørk dem grundig og blås gjennom med luft i kanaler for å fjerne all fuktighet. Plasser delene i en lufttett beholder til de skal settes sammen igjen. Håndter parafinen i henhold til gjeldende forskrifter for helse og sikkerhet.

VEDLIKEHOLD

Demontér verktøyet ved hjelp av den eksploderte tegningen. Rengjør alle delene og sjekk dem med hensyn til slitasje eller skade, og skift ut hvis nødvendig. Påfør nytt smøremiddel på delene i samsvar med smørefisten. Sett deretter verktøyet sammen igjen i samsvar med den eksploderte tegningen.

De gitte momentverdiene er +/- 5 %.

Spesialverktøy vist på den eksploderte tegningen, kommer i tillegg til standardverktøy.

MERK: Du bør bruke beskyttende hansker og synsvern ved rengjøring av deler. Det er strengt forbudt å spise eller røyke under rengjøring, demontering og montering av verktøyet.

Slitte deler bør håndteres forsiktig og må avhendes på en trygg måte.

© Copyright 1995, Desoutter, London NW 9 6ND, UK. Alle rettigheter er reservert. All ulovlig bruk eller kopiering av innholdet eller deler av det er forbudt. Dette gjelder særlig varemerker, modellbetegnelse, delnummer og tegninger.

Bruk bare godkjente deler. Alle skader eller funksjonsfeil som skyldes bruk av deler som ikke er godkjent, dekkes ikke av garanti- eller produktansvaret.



DRIFTINSTRUKTIONER

Denna produkt är enbart avsedd att användas i Desoutters automatiska matarenheter (modulserie 41) med en högsta hastighet av 8 500 r/min. Börja aldrig att borra utan att först ha studerat verktygets bruksanvisning.

Användning

Produkten är avsedd att användas vid hållborrning med Desoutters godkända automatiska matarenheter.

TEKNISKA DATA

Ljudtrycksnivå = < 75 dBA (enligt CAGI-PNEUROP)
Vikt = 2.2 kg

- VARNING:** (1)  **KOPPLA ALLTID BORT VERKTYGET FRÅN LUFTTILLFÖRSELN INNAN DU BYTER UT ELLER JUSTERAR NÅGON DEL. UTFÖR SERVICE ELLER TAR ISÅR VERKTYGET.**
- (2) **KONTROLLERA ATT INGA LÖST SITTANDE KLÄDER, HÅR ELLER RENGÖRINGSMATERIEL KAN FASTNA I VERKTYGETS RÖRLIGA DELAR.**
- (3) **LÅT ALLTID VERKTYGET STANNA HELT OCH HÅLLET INNAN DU TAR BORT ARBETSSTYCKET.**
- (4) **KONTROLLERA ATT ARBETSSTYCKET SITTER FAST ORDENTLIGT INNAN DU PÅBÖRJAR ARBETET.**
- (5) **KONTROLLERA ATT MASKINEN SITTER FAST ORDENTLIGT INNAN DU PÅBÖRJAR ARBETET.**
- (6) **KONTROLLERA ATT BÄGGE SKYDDEN ÄR MONTERADE.**

- (7) **VAR FÖRSIKTIG MED VERKTYGSDELEN SOM RÖR SIG FRAM OCH TILLBAKA OCH ROTERAR.**
- (8) **ANVÄND ALLTID SKYDDSGLASÖGON OCH ÖRONSKYDD VID ARBETE MED VERKTYGET.**
- (9) **ANVÄND INTE VERKTYGET OM EXPLOSIONSFARA FÖRELIGGER.**
- (10) **DAMMUTSUGNING ELLER -UPPSAMLING MÅSTE FINNAS OM FARLIGA/GIFTIGA MATERIAL BEARBETAS.**
- (11)  **KONTROLLERA ATT VERKTYGET ÄR FÖRSETT MED NÖDSTOPP OM DET ANVÄNDS ENSKILT ELLER ÄR INBYGGT I EN MASKIN.**

SERVICEINSTRUKTIONER

Allmänt

Använd följande smörjmedel:

Fett - Duckhams typ Q5618 för drev, splines och gängor.

Rengöring

Krav:

- (1) Kårl för att sänka ned delar i.
- (2) Ren fotogen av god kvalitet.

Blötlägg delarna i fotogenbadet. Se till att alla delar blir ordentligt genomsköljda. Tag upp dem och torka dem därefter noggrant. Kontrollera att luftpassagera blir fria från fukt. Lägg delarna i en lufttät behållare tills de åter ska monteras. Gör dig av med den nedsmutsade fotogenen i enlighet med miljö- och skyddsföreskrifter.

UNDERHÅLL

Tag isär verktyget enligt sprängskissen. Rengör alla delar och kontrollera dem med avseende på slitage och skador och byt ut dem vid behov. Lägg på fett där så behövs enligt uppställningen. Montera ihop verktyget enligt sprängskissen.

De angivna vridmomenten har en tolerans på 5 %.

Specialverktyg som visas på sprängskissen tillkommer förutom de vanliga verktygen.

OBS! Bär skyddshandskar och -glasögon vid rengöring av delar. Det är förbjudet att äta eller röka när man rengör, tar isär eller sätter ihop verktyget.

Ta hand om kasserade delar försiktigt och gör dig av med dem på ett säkert sätt.

© Copyright 1995, Desoutter, London NW9 6ND, Storbritannien. Alla rättigheter förbehållna. All icke-auktorerad användning eller kopiering av innehållet eller del därav är förbjuden. Detta gäller speciellt för varumärken, modellbeteckningar, komponentnummer och ritningar.

Använd endast originaldelar. Skador eller funktionsstörningar, som vållas av att andra delar används omfattas inte av garantin efter produktansvaret.

Zampini Industrial Group

AirToolPro.com

1-800-353-4676



KÄYTTÖOHJEET

Tämä tuote on tarkoitettu käytettäväksi ainoastaan Desoutterin automaattisen syöttölaitteen (41-moduulisarja) kanssa 8500 kiert./min maksiminopeudella. Katso työkalun käyttöohjeita ennen poraustyön aloittamista.

Käyttötarkoitus

Tämä tuote on suunniteltu reikien poraamiseen käytettäessä Desoutterin hyväksymiä automaattisia syöttölaitteita.

TEKNISET TIEDOT

Äänenpaineen taso = <75 dBA (CAGI-PNEUROP Test Code)

Paino = 2.2 kg

- VAROITUS:**
-  (1) IRROTA TYÖKALU AINA PAINEILMAJOHDOSTA TAI SAHKÖVERKOSTA ENNEN VAIHTOSÄÄTÖ-, HUOLTO- TAI PURKUTÖIDEN ALOITTAMISTA.
- (2) VARMISTA, ETTEIVÄT VÄLJÄT VAATEKAPPALEET, HIUKSET TAI PUHDISTUSMATERIAALIT JOUDU TYÖKALUN PYÖRIVIIN OSIIN.
- (3) ANNA TYÖKALUN AINA PYSÄHTYÄ TÄYSIN ENNEN TYÖKAPPALEEN IRROTTAMISTA.
- (4) HUOLEHDI, ETTÄ TYÖKAPPALE ON KUNNOLLA KIINNI ENNEN TYÖN ALOITTAMISTA.
- (5) VARMISTA, ETTÄ TYÖKALU ON TUKEVASTI KIINNITETTY ENNEN KÄYNNISTÄMISTÄ.
- (6) VARMISTA, ETTÄ MOLEMMAT SUOJAT OVAT PAIKOILLAAN.
- (7) VARO KÄYNNISSÄ OLEVAA TYÖKALUA, JOKA ETENEE JA PYÖRII.

- (8) TYÖKALUA KÄYTETTÄESSÄ ON PIDETTÄVÄ SILMÄ- JA KUULOSUOJAIMIA.
- (9) ÄLÄ KÄYTÄ TYÖKALUA RÄJÄHDYSHERKISSÄ OLOISSA.
- (10) KUN TYÖSTÄT VAARALLISIA MATERIAALEJA, HUOLEHDI PÖLYN KOKOAMISESTA TAI SITOMISESTA.
-  (11) VARMISTA, ETTÄ TYÖKALUN PYSÄYTTÄMINEN HÄTÄKYTKIMESTÄ ON MAHDOLLISTA, JOS TYÖKALUA KÄYTETÄÄN ILMAN VALVONTAA TAI JOS SE ON LIITETTY JOHONKIN KONEESEEN.

HUOLTOVAATIMUKSET

Yleistä

Käytä seuraavia voiteluaineita:

Rasva - Duckhams Type Q5618 hammaspyörin, ura-akseleihin ja kierteisiin.

Puhdistus

Vaatimukset

- (1) Säiliö osien upottamista varten.
- (2) Hyvänlaatuisia puhdasta parafiinia.

Upota osat parafiiniin. Heiluta osia niiden ollessa täysin upoksissa, jotta ilmakanavat huuhtoutuvat. Nosta osat parafiinisäiliöstä, kuivaa ne huolellisesti ja puhalla ilmaa ilmakanaviin kosteuden poistamiseksi. Aseta osat ilmatilvään säiliöön odottamaan asennusta. Hävitä likainen parafiini terveys- ja turvamäärysten mukaisesti.

KUNNOSSAPITO

Pura työkalu räjäytyskuvaa apuna käyttäen. Puhdista kaikki osat ja tarkista ovatko ne kuluneet tai vahingoittuneet ja vaihda tarvittaessa. Laita uusi voiteluaine voiteluluettelon mukaisiin kohteisiin. Kokoa työkalu räjäytyskuvaa apuna käyttäen.

Annetut vääntömomenttiarvot ovat $\pm 5\%$.

Normaalien korjaamotyökalujen lisäksi käytetään räjäytyskuvassa näkyviä erikoistyökaluja.

HUOMAUTUS: Osien puhdistuksen aikana on käytettävä käsineitä ja silmäsuojaimia. Syöminen tai tupakointi on kielletty työkalun puhdistamisen, purkamisen tai kokoonpanon aikana.

Kuluneita osia on käsiteltävä varovasti ja ne on hävitettävä asianmukaisella tavalla.

©1995 Desoutter, Lontoo NW9 6ND, Iso-Britannia

Kaikki oikeudet pidätetään

Sisällön tai sen osien luvaton käyttö tai kopiointi on kielletty. Tämä koskee erityisesti tavaramerkkejä, mallimerkintöjä, osanumeroita ja piirustuksia.

Käytä ainoastaan alkuperäisiä osia. Takuu tai tuotevastuu ei kata muiden kuin alkuperäisten osien käytöstä aiheutunutta vahinkoa tai vikaa.

Guarantee



Desoutter Limited Eaton Road Hemel Hempstead Hertfordshire HP2 7DR England

GB DESOUTTER GUARANTEE

1. This Desoutter product is guaranteed against defective workmanship or materials, for a maximum period of 12 months following the date of purchase from Desoutter or its agents, provided that its usage is limited to single shift operation throughout that period. If the usage rate exceeds that of single shift operation, the guarantee period shall be reduced on a pro rata basis.
2. If, during the guarantee period, the product appears to be defective in workmanship or materials, it should be returned to Desoutter or its agents, together with a short description of the alleged defect. Desoutter shall, at its sole discretion, arrange to repair or replace free of charge such items as are deemed faulty by reason of defective workmanship or materials.
3. This guarantee ceases to apply to products which have been abused, misused or modified, or which have been repaired using other than genuine Desoutter spare parts or by someone other than Desoutter or its authorized service agents.
4. Should Desoutter incur any expense correcting a defect resulting from abuse, misuse, accidental damage or unauthorized modification, they will require that such expense shall be defrayed in full.
5. Desoutter accepts no claim for labour or other expenditure made upon defective products.
6. Any direct, incidental or consequential damages whatsoever arising from any defect are expressly excluded.
7. This guarantee is given in lieu of all other guarantees, or conditions, expressed or implied, as to the quality, merchantability or fitness for any particular purpose.
8. No one, whether an agent, servant or employee of Desoutter, is authorized to add to or modify the terms of this limited guarantee in any way.

D DESOUTTER GARANTIE

1. Dieses Desoutter-Produkt trägt eine Garantie von maximal 12 Monaten ab Datum des Kaufes von Desoutter oder seinen Vertretern für Mängel, die auf Material- oder Herstellungsfehlern beruhen, unter der Voraussetzung, daß der Einsatz dieses Produktes über diesen ganzen Zeitraum hindurch auf einen einfachen Schichtbetrieb begrenzt ist. Bei Übersteigerung des Einsatzzeitraumes über einen einfachen Schichtbetrieb wird die Garantiezeit anteilig verkürzt.
2. Bei anscheinenden auf Material- oder Herstellungsfehlern beruhenden Mängeln am Produkt innerhalb der Garantiezeit sollte das Produkt zusammen mit einer kurzen Beschreibung des angeblichen Fehlers an Desoutter oder seine Vertreter zurückgeschickt werden. Desoutter wird die betroffenen Teile nach eigenem Ermessen entweder kostenlos reparieren lassen oder, falls sie aufgrund von Mängeln, die auf Material- oder Herstellungsfehler beruhen, für fehlerhaft erachtet werden, kostenlos ersetzen.
3. Diese Garantie verfällt für Produkte, die mißbraucht, falsch gebraucht oder verändert wurden, oder die mit anderen als Desoutter-Originalersatzteilen oder von jemand anderem als Desoutter oder seinen vertraglichen Kundendienstvertretern repariert worden sind.
4. Sollten Desoutter Kosten aufgrund der Berichtigung eines Mangels entstehen, der durch Mißbrauch, falschen Gebrauch, unfallbedingte Schäden oder unbefugte Veränderungen verursacht worden ist, wird Desoutter die Zahlung der gesamten entstandenen Kosten einfordern.
5. Desoutter nimmt keine Forderungen für Arbeitskosten oder andere Ausgaben für fehlerhafte Produkte an.
6. Alle direkt, indirekt entstandenen oder Folgeschäden welcher Art auch immer, die Folge eines Mangels sind, sind ausdrücklich ausgeschlossen.
7. Diese Garantie wird anstelle aller anderen Garantien, Bedingungen, ausgedrückt oder impliziert, bezüglich der Qualität, handelsüblichen Brauchbarkeit oder Eignung für jeden bestimmten Zweck ausgeschlossen.

E GARANTÍA DESOUTTER

1. Este producto Desoutter se garantiza contra materiales o mano de obra defectuosos, durante un periodo máximo de 12 meses a partir de la fecha de compra ya sea a Desoutter o a cualquiera de sus agentes, siempre que su uso esté limitado a un turno de trabajo sencillo durante dicho período. Si el promedio de uso excede el de un turno de trabajo sencillo, el período de la garantía será reducido a prorrateo.
2. Si durante el período de la garantía, el producto parece ser defectuoso en cuanto a materiales o mano de obra, deberá ser devuelto a Desoutter o a cualquiera de sus agentes, junto con una breve descripción del defecto. A su sola discreción, Desoutter podrá disponer la reparación o el reemplazo gratis de los elementos que se consideren responsables de los materiales o mano de obra defectuosos.
3. Esta garantía no es aplicable a productos que han sido abusados, mal usados o alterados, o que han sido reparados usando piezas de repuesto que no sean piezas auténticas Desoutter, o que han sido reparados por otros que no sean Desoutter o cualquiera de sus agentes de servicio autorizados.
4. Si Desoutter incurre en gastos debidos a la corrección del abuso, mal uso, daño accidental o modificación no autorizada, dichos gastos deberán ser reembolsados en su totalidad a Desoutter.
5. Desoutter no acepta ninguna reclamación en concepto de mano de obra u otros gastos pertinentes a productos defectuosos.
6. Todos los daños directos, fortuitos o resultantes en modo alguno de cualquier defecto serán expresamente excluidos.
7. Esta garantía se otorga en lugar de cualquier otra garantía, o condiciones, expresas o implícitas, referente a calidad, comerciabilidad o conveniencia para cualquier propósito dado.
8. Nadie, ya sea un agente, ayudante o empleado de Desoutter, está autorizado a añadir o modificar los términos de esta garantía limitada de cualquier manera que sea.

NL GARANTIEVOORWAARDEN

1. Dit Desoutter product is gedurende 12 maanden gegarandeerd tegen materiaal- en/of constructiefouten, op voorwaarde dat het gedurende die tijd alleen in enkelvoudige ploegbediening wordt gebruikt. Indien het gebruik enkelvoudige ploegbediening overtreft, dan wordt de garantie periode naar verhouding verkort. Deze garantie zal ingaan op de dag dat het aangekochte Desoutter product geleverd wordt door ofwel Desoutter of een van haar officieel erkende agenten.
2. Indien het Desoutter product gedurende de garantie periode gebreken vertoont ten gevolge van een materiaal- en/of constructiefout, dient het Desoutter product binnen de garantie termijn met een korte beschrijving van het defect te worden geretourneerd naar Desoutter of een van haar officieel erkende agenten. Desoutter zal op haar beurt de artikelen die gebreken vertonen ten gevolge van een materiaal- en/of constructiefout vertonen herstellen of vervangen.
3. Om aanspraak te kunnen maken op garantie zullen periodiek onderhoud en/of herstellingen steeds uitgevoerd moeten zijn door Desoutter en/of haar officieel erkende agenten. De garantie komt te vervallen indien de Desoutter producten misbruikt worden, op onjuiste wijze gebruikt worden, door een ongeval beschadigd worden, veranderd zijn of indien ze gerepareerd of onderhouden zijn door een niet door Desoutter erkende reparateur en/of met niet originele Desoutter onderdelen.
4. In alle gevallen bedoeld in artikel 4 zullen de onkosten (met inbegrip van de arbeidskosten) gemaakt door Desoutter worden gefactureerd. Ingeval de klant om herstelling vraagt zal deze eveneens worden gefactureerd.
5. Desoutter zal niet aansprakelijk zijn voor eventuele directe of indirecte schade (zoals met name tijdverlies, commerciële schade, administratieve kosten, enige vorm van schadevergoeding), behoudens hetgeen wordt voorzien in het hierboven vermelde artikel 3.
6. Deze garantie wordt gegeven in plaats van alle andere garanties of voorwaarden met betrekking tot de kwaliteit, verkoopbaarheid of geschiktheid voor enig bepaald doel. Geen enkel persoon, met inbegrip van agenten en werknemers van Desoutter, heeft het recht om iets aan de voorwaarden van deze beperkte garantie toe te voegen of deze op enigerlei wijze te veranderen.

F GARANTIE DESOUTTER

1. Ce produit Desoutter est garanti contre les vices de main d'oeuvre ou de fabrication, pendant une période maximum de 12 mois à compter de la date d'achat auprès de Desoutter ou de ses agents, dans la mesure où son usage est limité à une seule équipe de travail pendant cette période. Si le taux d'utilisation excède celui d'une seule équipe de travail, la période de garantie sera réduite proportionnellement.
2. Si, pendant la période de garantie, le produit semble présenter des vices de main d'oeuvre ou de fabrication, il doit être renvoyé à sa discrétion, organisera la réparation ou le remplacement gratuit des articles jugés défectueux pour cause de vice de main d'oeuvre ou de fabrication.
3. Cette garantie sera annulée s'il y a eu abus, mauvaise utilisation ou modification des produits, ou s'il ont été réparés en utilisant des pièces de rechange autres que celles prescrites par Desoutter ou par une personne autre que Desoutter ou l'un de ses agents agréés.
4. Au cas où Desoutter encourrait des dépenses pour rectifier un défaut résultant d'abus, de mauvaise utilisation, de détérioration accidentelle ou de modification non autorisée, ces dépenses seront à la charge totale du client.
5. Desoutter n'accepte aucune réclamation en termes de main d'oeuvre ou d'autres dépenses effectuées sur les produits défectueux.
6. Toutes les détériorations directes, accidentelles ou indirectes, quelles qu'elles soient, provenant d'un défaut quelconque, sont expressément exclues.
7. Cette garantie remplace toutes les autres garanties ou conditions, expresas ou implicites, quant à la qualité, la commercialisation ou l'adéquation du produit pour un objectif particulier.
8. Personne, que ce soit un agent, un serviteur ou un employé de Desoutter, n'est autorisé à ajouter ou modifier d'une façon quelconque les termes de cette garantie limitée.

I GARANZIA DESOUTTER

1. Questo prodotto Desoutter è garantito da difetti di lavorazione o dei materiali per un periodo massimo di 12 mesi a partire dalla data di acquisto presso Desoutter o i suoi rappresentanti, sempre che il suo impiego sia stato limitato ad un unico turno per tutto quel periodo; se il ritmo di impiego supera il funzionamento durante un unico turno, la durata della garanzia deve essere ridotta in modo proporzionale.
2. Se durante il periodo della garanzia il prodotto presenta difetti lavorazione o dei materiali, esso deve essere restituito alla Desoutter o suoi rappresentanti, unitamente ad una breve descrizione del presunto difetto. La Desoutter deciderà, a sua discrezione, se dar disposizioni per la riparazione o sostituzione gratuita dei componenti che ritiene essere difettosi, quale risultato di difetti la lavorazione o dei materiali.
3. Questa garanzia non è valida per quei prodotti che sono stati usati in modo cattivo o improprio modificati, o che sono stati riparati usando ricambi non originali Desoutter e non dalla Desoutter o dai suoi rappresentanti autorizzati.
4. Se la Desoutter dovesse andare incontro a spese per riparare un guasto causato da cattivo uso, uso improprio, danni accidentali o modifica non autorizzata, essa richiederà il rimborso totale di tale spesa.
5. Desoutter non accetta nessuna richiesta di risarcimento per spese di manodopera o di altro tipo causate da prodotti difettosi.
6. Si escludono espressamente danni diretti, incidentali o indiretti di qualsiasi tipo dovuti a qualsiasi difetto.
7. Questa garanzia viene data al posto di ogni altra garanzia o condizione, espressa o implicita, riguardante la qualità, commerciabilità o idoneità per qualsiasi scopo particolare.
8. Nessuno, neppure i rappresentanti, dipendenti o impiegati della Desoutter, è autorizzato ad ampliare o modificare, in qualsiasi modo, i termini di questa garanzia limitata.

Zampini Industrial Group

AirToolPro.com

1-800-353-4676

Guarantee



Desoutter Limited Eaton Road Hemel Hempstead Hertfordshire HP2 7DR England

P GARANTIA DESOUTTER

1. Este produto Desoutter está garantido contra defeito de fabrico ou de material, pelo prazo máximo de 12 meses a contar da data da compra feita a Desoutter ou aos seus agentes, com a condição de que a utilização do produto se tenha limitado ao funcionamento em turno único durante o referido período. Caso a utilização tenha ultrapassado os limites do funcionamento em turno único, o prazo de garantia será reduzido proporcionalmente.
2. Caso o produto apresente sinais de defeito de fabrico ou de material durante o período de garantia, deverá ser devolvido à Desoutter ou aos seus agentes, juntamente com uma breve descrição da suposta falha. Ficará a critério exclusivo de Desoutter a decisão de providenciar ou substituir gratuitamente os artigos considerados imperfeitos devido a defeito de fabrico ou de material.
3. A presente garantia não se aplicará a produtos que tenham sido submetidos a abuso, utilização incorrecta ou modificações, ou a reparações com outras peças que não as genuínas peças sobressalentes Desoutter, por outro agente que não o próprio fabricante Desoutter ou um técnico de reparações autorizado pelo mesmo.
4. Caso a Desoutter incorra alguma despesa na reparação de uma falha resultante de abuso, utilização incorrecta, dano accidental ou modificação não autorizada, tal despesa deverá ser integralmente satisfeita.
5. A Desoutter não aceita qualquer reivindicação pertinente a mão-de-obra ou despesa de outra natureza, respeitante a produtos defeituosos.
6. Quaisquer danos directos, accidentais ou resultantes do acto, que decorram de qualquer falha, estão expressamente excluídos.
7. A presente garantia substitui todas as demais garantias, ou condições, expressas ou implícitas, pertinentes à qualidade, ou adequação do produto a qualquer finalidade específica.
8. Nenhuma pessoa, seja agente, empregado ou funcionário de Desoutter, está autorizada a fazer aditamentos e/ou modificar, os termos desta garantia limitada, seja de que forma for.

DK DESOUTTER GARANTI

1. Dette Desoutter produkt er garanteret mod defekt udførelse eller materiale for en periode på maksimalt 12 måneder efter den dato, det blev indkøbt fra Desoutter eller dennes agenter, forud sat dens brug begrænses til enkelt-holdsdrift under hele denne periode. Hvis brugen overstiger enkelt-holdsdriftniveau, vil garantiperioden blive reduceret på en pro rata basis.
2. Hvis produktet forekommer af være defekt med hensyn til udførelse eller materiale indenfor garantiperioden, skal det returneres til Desoutter, eller denne agenter, sammen med en kort beskrivelse af den anførte defekt. Desoutter vil efter eget skøn arrangere enten reparation eller udskiftning af sådanne dele, som anses for defekte, enten på grund af defekt udførelse eller materialer.
3. Denne garanti vil ophøre med at være gældende for produkter, som er blevet misbrugt, brugt, forkert eller modificeret, eller er blevet repareret med reservedele, som ikke er ægte Desoutter reservedele eller af andre end Desoutter, eller dennes autoriserede agenter.
4. Hvis Desoutter skulle pådrage sig nogen som helst udgifter i forbindelse med korrigering af en defekt, som skyldes misbrug, forkert brug, hænderligt uheld eller uautoriseret modificering, vil Desoutter kræve at sådanne udgifter bliver godgjort fuldt ud.
5. Desoutter accepterer ikke noget krav for arbejdsløn eller andre udgifter i forbindelse med defekte produkter.
6. Alle direkte, tilfældige eller deraf følgende skader, som stammer fra nogen som helst defekter, er udtrykkeligt udelukket.
7. Denne garanti gives i stedet for alle andre garantier, eller betingelser, udtrykkelige eller underforståede, med hensyn til kvaliteten, salgbarheden eller egnetheden for noget som helst specielt formål.
8. Ingen personer, hvadenten en Desoutter agent, - underkontrahent eller -

N GARANTÍ FRA DESOUTTER

1. Dette produktet fra Desoutter garanteres mot mangler ved utførelse og materiale i maksimalt 12 måneder etter at det er kjøpt fra Desoutter eller deres forhandlere, under forutsetning av at bruken begrenses til drift i enkelt-skift i denne perioden. Hvis produktet brukes utover drift i enkelt-skift, skal garantiperioden reduseres forholdsmessig.
2. Hvis produktet i løpet av garantiperioden viser seg å ha mangler ved utførelse eller materiale, skal det returneres til Desoutter eller deres forhandlere, sammen med en kort beskrivelse av den angivelige mangelen. Desoutter skal etter eget skjønn avgjøre om de vil reparere eller skifte ut deler som ansees å ha mangler på grunn av utførelse eller materiale.
3. Denne garantien dekker ikke produkter som er mishandlet, misbrukt eller endret, eller er reparert ved hjelp av annet enn originale Desoutter-deler eller utført av andre enn Desoutter eller deres autoriserte service-representanter.
4. Hvis Desoutter pådrar seg kostnader i forbindelse med utbedring av en mangel som skyldes mishandling, misbruk, tilfeldig eller uautorisert endring, skal slike kostnader dekkes i sin helhet av kunden.
5. Desoutter aksepterer ingen krav om erstatning for arbeidsutgifter eller andre kostnader i forbindelse med produkter med mangler.
6. Alle direkte skader, indirekte skader eller følgeskader som skyldes eventuelle mangler, dekkes ikke av denne garantien.
7. Denne garantien gjelder i stedet for alle andre garantier, eller vilkår, uttrykt eller underforstått, når det gjelder kvalitet, salgbarhet eller egnethet for bestemte formål.
8. Ingen, verken en forhandler, medarbeider eller ansatt hos Desoutter, har autorisasjon til å tilføye eller å endre vilkårene på noen måte i denne begrensede garantien.

S DESOUTTER GARANTI

1. Denna Desoutter-produkt garanteras mot defekt utförande eller material i en period av högst 12 månader efter inköpsdatum från Desoutter eller deras ombud, förutsatt att dess användning är begränsad till enkelskiftarbete under hela denna period. Om användningsfrekvensen överskrider enkelskiftarbete skall garantiperioden reduceras i motsvarande mån.
2. Om produkten under garantiperioden verkar vara defekt beträffande utförande eller material, skall den återlämnas till Desoutter eller dess ombud tillsammans med en kortfattad beskrivning av den påstådda defekten. Desoutter skall efter eget gottfinnande ordna med reparation eller utbyte av sådana komponenter som anses felaktiga på grund av defekt utförande eller material.
3. Denna garanti upphör att gälla för produkter som misshandlats, missbrukats eller modifierats, eller som har reparerats med något annat än äkta Desoutter reservdelar eller av någon annan än Desoutter eller dess auktoriserade serviceombud.
4. Om Desoutter skulle ådraga sig någon utgift vid åtgärdandet av en defekt. Som orsakats av misshandel, missbruk, ofrivillig skada eller icke auktoriserad modifiering kräver de att denna utgift till fullo betalas.
5. Desoutter accepterar inte att anspråk görs på arbetskostnader eller andra omkostnader för defekta produkter.
6. Alla direkta eller tillfälliga skador eller följskador som uppkommer på grund av någon defekt undantages uttryckligen.
7. Denna garanti lämnas i stället för alla andra garantier, eller villkor, uttryckliga eller underförstådda, beträffande kvalitet, säljbarhet eller lämplighet för något bestämt ändamål.
8. Ingen, vare sig ombud, tjänsteman eller arbetstagare hos Desoutter har befogenhet att lägga till eller modifiera villkoren i denna begränsade garanti på något sätt.

FIN DESOUTTER-YHTIÖN ANTAMA TAKUU

1. Täällä Desoutter-tuotteilla on takuu, joka kattaa mahdolliset valmistusvaiheessa aiheutuneet viallisuudet tai vialliset materiaalit nintään 12 kuukauden ajaksi laskettuna siitä päivästä, jolloin tuote

- on hankittu Desoutter-yhtiöltä tai sen myyntiedustajilta, ja edellyttäen, että tuotteen käyttö rajoitetaan yhteen työvuoroon tämän ajanjakson aikana. Jos käyttöä lisätään yhtä työvuoroa enemmän, takuun kattama ajanjakso supistuu määräsuhteessa tuotteen käyttöön.
2. Jos tuotteessa ilmenee takuun ajanjakson aikana valmistusvaiheessa aiheutunutta tai materiaaleista johtuvaa viallisuutta, se on palautettava Desoutter-yhtiölle tai sen myyntiedustajalle, ja mukaan on liitettävä lyhyt, kyseistä vikaa koskeva kuvaus. Desoutter tulee harkintansa mukaisesti järjestämään maksutta sellaisten tuotteiden korjauksen tai vaihtamisen, joissa todetaan valmistusvaiheessa syntynyt tai materiaalien aiheuttama viallisuus.
3. Tämä takuu ei kata tuotteita, joita on käytetty asiattomasti tai väärin tai joihin on tehty muutoksia. Se ei kata myöskaan tuotteita, joita on korjattu muita kuin alkuperäisiä Desoutter-yhtiön varoissa käyttämällä tai joiden korjauksen on suorittanut joku muu kuin Desoutter-yhtiö tai sen valtuuttama huoltohenkilöstö.
4. Jos Desoutter-yhtiölle aiheutuu sellaisen vian korjauksen synnyttämiä kuluja, joka vika on aiheutunut tuotteesta asiattomasta tai väärin käyttämisestä, vahingossa sattuneesta vaurioitumisesta tai tuotteeseen tehtyjen valtuuttamattomien muutosten seurauksena, yhtiö vaatii näiden kulojen korvaamisen kokonaisuudessaan.
5. Desoutter ei ota vastattavakseen minkäänlaisia viallisin tuotteisiin nähden esitettyjä työkuluihin tai muihin kustannuksiin liittyviä maksuvaateita.
6. Takuu ei kata minkäänlaisia vikojen mahdollisesti aiheuttamia suoranaisia, sattunnaisia tai käytön seurauksena aiheutuvia kustannuksia.
7. Tämä takuu annetaan kaikkien muiden suoraan tai epäsuoraan vaikuttavien takuiden tai ehtojen asemasta tuotteen laatuun, myyntikelpoisuuteen tai tiettyyn tarkoitukseen sopivuuteen nähden.
8. Desoutter-yhtiön myyntiedustajilla, palveluhenkilöstöllä tai työn tekijöillä ei ole valtuuksia tehdä lisäyksiä tai muutoksia tämän rajoitetun takuun ehtoihin millään tavalla.

GR Εγγύηση Desoutter

1. Αυτό το προϊόν της Desoutter είναι εγγυημένο έναντι ελαττωματικής κατασκευής ή υλικών ελαττωματικής για χρονική περίοδο μέχρι 12 μηνών από την ημερομηνία αγοράς, που πραγματοποιείται από την Desoutter ή τους αντιπροσώπους της με την προϋπόθεση ότι η χρήση του προϊόντος στην περίοδο της εγγύησης αιμαρτίεται σε λειτουργία μίας μόνο βάρδιας εργασίας. Εάν η φυσιολογική χρήση υπερβεί την λειτουργία μίας μόνο βάρδιας, η χρονική περίοδο της εγγύησης θα ελαττωθεί ανάλογα.
1. Εάν, στην περίοδο της εγγύησης, το προϊόν παρουσιάσει ελάττωμα που θα οφείλεται στον τρόπο κατασκευής του ή στα υλικά κατασκευής του, πρέπει να επιστραφεί στην Desoutter ή στους αντιπροσώπους της, συνοδευόμενο με σύντομο περιγραφή της υποδηλωμένης βλάβης. Η Desoutter αναλαμβάνει, κεραιώντας απόλυτα κατά τη διαίτη, την ευθύνη να επισκευάσει ή αντικαταστήσει υλικά, δωρεάν και επί του τόπου ή να επισκευάσει ή αντικαταστήσει βλάβη ή αστοχία που οφείλεται σε ελαττωματική κατασκευή ή σε υλικά ελαττωματικής.
2. Η εγγύηση αυτή αφορά τα υλικά και προϊόντα που είναι υποκειμενικά ελαττωματικά ή δεν είναι αποτέλεσμα της κατασκευής της χρήσης τους. Η έρση με τα υλικά ή με τα υλικά ελαττωματικά ή με τα υλικά ελαττωματικά που οφείλονται σε κατασκευαστικά ελαττώματα ή σε υλικά ελαττωματικά, θα απαιτήσει η διαίτη αυτή να της αναλάβει ή αντικαταστήσει η Desoutter, ή έχουν επισκευαστεί από τρίτους που δεν είναι εξουσιοδοτημένα από την Desoutter ή τους αντιπροσώπους τους.
3. Σε περίπτωση που η Desoutter αναλάβει σε βλάβη που οφείλεται από ελαττωματικά υλικά που οφείλονται σε κατασκευαστικά ελαττώματα ή σε υλικά ελαττωματικά, η Desoutter θα απαιτήσει να επιστραφεί ή αντικαταστήσει τα υλικά ελαττωματικά ή να επισκευάσει ή αντικαταστήσει βλάβη ή αστοχία που οφείλεται σε κατασκευαστικά ελαττώματα ή σε υλικά ελαττωματικά.
4. Ζημιές που οφείλονται σε μορφή που οφείλεται σε υλικά, συμπεριλαμβανομένης και της απώλειας ελαττωματικών προϊόντων που οφείλονται στην λειτουργία ή μη εξουσιοδοτημένη ή μεταστοιχείο προϊόντος, θα απαιτήσει η διαίτη αυτή να της αναλάβει ή αντικαταστήσει η Desoutter, ή έχουν επισκευαστεί από τρίτους που δεν είναι εξουσιοδοτημένα από την Desoutter, ή έχουν επισκευαστεί από τρίτους που δεν είναι εξουσιοδοτημένα από την Desoutter ή τους αντιπροσώπους τους.
5. Η Desoutter δεν αποδέχεται επιστροφή αναγορησών με την εργασία ή άλλες ζωτικές που γίνονται εξαιτίας ελαττωματικών προϊόντων.
6. Ζημιές που οφείλονται σε μορφή που οφείλεται σε υλικά, συμπεριλαμβανομένης και της απώλειας ελαττωματικών προϊόντων που οφείλονται στην λειτουργία ή μη εξουσιοδοτημένη ή μεταστοιχείο προϊόντος, θα απαιτήσει η διαίτη αυτή να της αναλάβει ή αντικαταστήσει η Desoutter, ή έχουν επισκευαστεί από τρίτους που δεν είναι εξουσιοδοτημένα από την Desoutter, ή έχουν επισκευαστεί από τρίτους που δεν είναι εξουσιοδοτημένα από την Desoutter ή τους αντιπροσώπους τους.
7. Η εγγύηση αυτή αφορά μόνο υλικά και προϊόντα που είναι υποκειμενικά ελαττωματικά ή δεν είναι αποτέλεσμα της κατασκευής της χρήσης τους. Η έρση με τα υλικά ή με τα υλικά ελαττωματικά ή με τα υλικά ελαττωματικά που οφείλονται σε κατασκευαστικά ελαττώματα ή σε υλικά ελαττωματικά, θα απαιτήσει η διαίτη αυτή να της αναλάβει ή αντικαταστήσει η Desoutter, ή έχουν επισκευαστεί από τρίτους που δεν είναι εξουσιοδοτημένα από την Desoutter, ή έχουν επισκευαστεί από τρίτους που δεν είναι εξουσιοδοτημένα από την Desoutter ή τους αντιπροσώπους τους.
8. Κατά τα άλλα, αναλαμβάνει η Desoutter, ή έχουν επισκευαστεί από τρίτους που δεν είναι εξουσιοδοτημένα από την Desoutter, ή έχουν επισκευαστεί από τρίτους που δεν είναι εξουσιοδοτημένα από την Desoutter ή τους αντιπροσώπους τους.

Zampini Industrial Group

AirToolPro.com

1-800-353-4676

DESOUTTER INTERNATIONAL SERVICES

Worldwide sales and after sales services through Desoutter sales companies and distributors in all major world markets.

AUSTRALIA, NZ

Atlas Copco Tools Australia
P O Box 6133 Blacktown
NSW 2148
3 Bessemer Street
Blacktown NSW 2148
Australia
Tel: (61) 2 9621 9900
Fax: (61) 2 9621 9966

DISTRIBUTOR MARKETS

Desoutter International
Eaton Road
Hemel Hempstead
HP2 7DR
England
Tel: (44) 1442 344 300
Fax: (44) 1442 344 602

CPD ASIA

CPD International Asia Pacific
PO Box 1516
Shatin Central Post Office
New Territories
Hong Kong
Tel: (852) 2357 0963
Fax: (852) 2763 1875

AUSTRIA

Desoutter Austria
Guido Rutgersstrasse 50
2201 Gerasdorf / Wien
Austria
Tel: (43) 2246 4677
Fax: (43) 2246 4682

ITALY

Desoutter Italiana S.r.l.
Viale Repubblica 65
20035 Lissone
Italy
Tel: (39) 039 244 101
Fax: (39) 039 465 5025

SPAIN

Desoutter S.A.
c/Serrano 120
28006 Madrid
Spain
Tel: (34) 91 590 3152
Fax: (34) 91 590 3161

BENELUX

Desoutter Ltd.
Boulevard Du Souverain
47 Vorstlaan
Bruxelles 1160 Brussels
Tel: (32) 2660 4938
Fax: (32) 2672 6092

NEDERLANDS

Desoutter Limited
Charles Petitweg 7 - 8
4827 HJ Breda
Netherlands
Tel: (31) 765 878 668
Fax: (31) 765 878 825

UNITED KINGDOM

Desoutter UK Sales Ltd
Eaton Road
Hemel Hempstead
HP2 7DR
United Kingdom
Tel: (44) 1442 344 300
Fax: (44) 1442 344 600

FRANCE

Georges Renault SA (Sales)
Espace Lumière
Bâtiment 5
57 boulevard de la République
78403 Chatou Cedex
France
Tel: (33) 1 30 09 60 00
Fax: (33) 1 30 71 96 70

PORTUGAL

Desoutter S.A. (Portugal)
Rua Fernao Lopes n° 9 - 2° Esq
1000 Lisboa
Portugal
Tel: (35) 11 315 87 92
Fax: (35) 11 315 87 93

USA

Chicago Pneumatic Tool Co.
NASC
1800 Overview Drive
Rock Hill
South Carolina 29730
USA
Tel: (1) 803 817 7000
Fax: (1) 803 817 7257

GERMANY

Desoutter GmbH
Edmund-Seng-Straße 3-5
63477 Maintal
Germany
Tel: (49) 6181 4110
Fax: (49) 6181 411184

SOUTH AFRICA

Atlas Copco (Pty) Ltd
PO Box 14110 Witfield 1467
Hughes Business Park
or
Salinga Road Witfield Ext 30
Boksburg 1460 South Africa
Tel: (27) 11 821 9300
Fax: (27) 11 821 9360

INDIA

Chicago Pneumatic Sales
A Division of Atlas Copco India Ltd
Chemtex House, First floor
Main Street, Hiranandani Complex
Powai, Mumbai - 4000 76
India
Tel: (91) 22 570 89 11
Fax: (91) 22 570 50 42



Desoutter Limited.
Eaton Road, Hemel Hempstead, HP2 7DR
Tel: (44) 1442 344 300
Fax: (44) 1442 344 600

Zampini Industrial Group

AirToolPro.com

1-800-353-4676

ZAMPINI
INDUSTRIAL GROUP



(1) DECLARATION OF INCORPORATION

FRANCAIS (FRENCH) (1) Declaration d'incorporation- (2) Nous, **Desoutter Ltd**- (3) déclarons que le(s) produit(s):- (4) type(s)- (5) est (sont) en conformité avec les exigences de la Directive du conseil, concernant les législations des états membres relatives- (6) aux "**machines**" **98/37/CE (26/06/98)**- (7) norme(s) harmonisée(s) applicable(s) :- (8) NOM et FONCTION de l'émetteur :- (9) Date

Cette machine ne doit pas être mise en service, tant que l'appareillage auquel elle est incorporée ou assemblée, n'a pas été déclaré conforme aux dispositions de la directive du conseil, concernant le rapprochement des législations des états membres relatives aux machines (98/37/CE).

DEUTSCH (GERMAN) (1) **ERKLÄRUNG ZUM EINBAU** - (2) Wir, **Desoutter Ltd** - (3) erklären hiermit, daß das (die) Produkt(e) : - (4) Typ(en) : - (5) den Anforderungen der EG-Richtlinie zur Angleichung der Rechtsvorschriften der Mitgliedsstaaten - (6) für "**Maschinen**" **98/37/EG (26/06/98)** - (7) geltende harmonisierte Norme(n) - (8) NAME und EIGENSCHAFT des Ausstellers : - (9) Datum

Diese Maschine darf erst inbetriebgenommen werden, wenn für die Maschine, in die sie eingebaut oder mit der sie montiert werden soll, eine Konformitätserklärung gemäß den Bestimmungen der Direktive 98/37/EG des EG Rates über die Angleichung der Rechtsvorschriften der EG Mitgliedsländer im Hinblick auf Maschinen erstellt wurde.

NEDERLANDS (DUTCH) (1) **VERKLARING VAN INTEGRATIE** - (2) De firma : **Desoutter Ltd** (3) verklaart hierbij dat het (de) produkt(en) : - (4) type : - (5) in overeenstemming is (zijn) met de vereisten van de richtlijn van de Raad inzake de onderlinge aanpassing van de wetgevingen van de lidstaten betreffende : (6) "**machines**" **98/37/CEE (26/06/98)** - (7) geldige geharmoniseerde norm(en) - (8) NAAM en FUNCTIE van de opsteller : - (9) Datum

Deze machine mag slechts in werking gesteld worden nadat de apparatuur waarin ze moet ingebouwd worden of gemonteerd, in overeenstemming verklaard werd met de bepalingen van de Richtlijn van de Raad inzake de onderlinge aanpassing van de wetgevingen van de Lid-Staten betreffende machines (98/37/EG).

SVENSKA (SWEDISH) (1) **DEKLARATION OM INMONTERAD MASKIN** - (2) Vi **Desoutter Ltd** - (3) Förklarar att maskinen : - (4) Maskintyp : - (5) För vilken denna deklARATION gäller, överensstämmer med kraven i Ministerrådets direktiv om harmonisering av medlemsstaternas lagar rörande - (6) "**maskiner**" **98/37/EEG (26/06/98)** - (7) Harmoniserade standarder som tillämpats : - (8) Utfärdarens namn och befattning : - (9) Datum :

Denna maskin får inte tagas i drift förrän den maskin vilken den avses ingå i eller monteras ihop med har förklarats vara i överensstämmelse med kraven i Ministerrådets direktiv om harmonisering av Medlemsstaternas lagar rörande maskiner (98/37/EG).

NORSK (NORWEGIAN) (1) **ERKLÆRING OM INNLEMMELSE** - (2) Vi **Desoutter Ltd** - (3) Erklærer at produktet/produktene : - (4) av type : - (5) er i overensstemmelse med de krav som finnes i Ministerrådets direktiver om tilnærming av Medlemsstatenes lover vedrørende : - (6) "**maskiner**" **98/37/EF (26/06/98)** - (7) Harmoniserende standarder som er anvendt : - (8) Utsteders navn og stilling : - (9) Dato

Denne maskin får ikke tas i bruk før den maskin, i hvilken den inngår i eller skal monteres sammen med, er erklært godkjent etter kravene i Ministerrådets direktiver, om harmonisering av Medlemsstatenes lover vedrørende maskiner (98/37/EF).

DANSK (DANISH) (1) **KONFORMITETSERKLÆRING** - (2) Vi **Desoutter Ltd** - (3) erklærer at produktet(erne) : - (4) type : - (5) er i overensstemmelse med kravene i Rådets Direktiv vedr. tilnærmelse mellem medlemslandenes love for - (6) "**maskiner**" **98/37/EF (26/06/98)** - (7) Gældende harmoniserede standarder : - (8) Udsteder, navn og stilling : - (9) Dato

Denne maskine må ikke tages i brug før det maskineri den er bestemt for at inkorporeres i eller samles med er erklæret i overensstemmelse med bestemmelserne i Rådets Direktiv vedr. tilnærmelse mellem medlemslandenes love for maskineri (98/37/EF).

SUOMI (FINNISH) (1) **LIITYMISILMOITUS** - (2) Me **Toiminimi GEORGES RENAULT** - (3) vakuumamme, että tuote / tuotteet : - (4) tyyppi(-pit) : - (5) on / ovat yhdenmukainen(-sia) neuvoston jäsenmaiden lainsäädäntöä koskevien direktiivin vaatimusten kanssa, jotka koskevat : - (6) "**koneita**" **98/37/EY (26/06/98)**- (7) yhdenmukaistettu(-tut) soveltuva(t) standardi(t) : - (8) ilmoituksen antajan NIMI ja ASEMA - (9) Päiväys

Tätä konetta ei tule ottaa käyttöön ennen kuin siitä koneesta, johon se liittyy tai jonka kanssa se yhdessä asennataan on annettu EY:n direktiivin, ehtojen mukainen vaatimustenmukaisuusilmoitus. (Direktiivi jäsenvaltioiden koneita koskevan lainsäädännön lähentämisestä, 98/37/EY).

ESPAÑOL (SPANISH) (1) **DECLARACION DE INCORPORACION** - (2) Nosotros **Desoutter Ltd**- (3) declaramos que el producto : - (4) tipo de máquina : - (5) es conforme a los requisitos de la Directiva del Consejo sobre la aproximación de las leyes de los Estados Miembros con relación - (6) a la "**maquinaria**" **98/37/CE (26/06/98)** - (7) normas armonizadas aplicadas : - (8) Nombre y cargo del expedidor : - (9) Fecha

Zampini Industrial Group

AirToolPro.com

1-800-353-4676



(1) DECLARATION OF INCORPORATION

Esta máquina no debe ser puesta en servicio hasta que la maquinaria en la cual está prevista su incorporación o montaje, haya sido declarada conforme a las estipulaciones de la Directiva del Consejo sobre la aproximación de las leyes de los Estados Miembros con relación a la maquinaria (98/37/CE).

PORTUGUÊS (PORTUGUESE) (1) **DECLARAÇÃO DE INCORPORAÇÃO**- (2) Nós **Ets Desoutter Ltd** - (3) declaramos que o produto: - (4) tipo de máquina: - (5) está em conformidade com os requisitos da Directiva do Conselho, referente às legislações dos Estados-membros relacionados com: - (6) "**maquinaria**" **98/37/CE** (26/06/98) - (7) Normas harmonizadas aplicáveis - (8) Nome e cargo do emissor: - (9) Data:
Esta máquina não deve ser posta em funcionamento até que o conjunto na qual vai ser incorporada ou montada, tenha sido declarado em conformidade com as disposições do Conselho Directivo na avaliação das leis dos Estados Membros relacionados com maquinaria (98/37/CE).

ITALIANO (ITALIAN) (1) **DICHIARAZIONE DI INCORPORAMENTO**- (2) La Società : **Ets Desoutter Ltd** - (3) dichiara che il(i) prodotto(i): - (4) tipo: - (5) è (sono) in conformità con le esigenze previste dalla Direttiva del Consiglio, sulle legislazioni degli Stati membri relative: - (6) alle "**macchine**" **98/37/CE** (26/06/98) - (7) norma(e) armonizzat(e) applicabile(i): - (8) NOME e FUNZIONE del dichiarante - (9) Data
Questa macchina non deve essere messa in funzione fino a che il macchinario, nel quale deve essere posta, o con il quale deve essere assemblata, viene dichiarato conforme ai provvedimenti del Consiglio Direttivo, sul ravvicinamento delle leggi degli Stati Membri relative alle macchine (98/37/CE).



(1) DECLARATION OF INCORPORATION

This machine must not be put into service until the machinery, in which it is intended to be incorporated into or assembled with, has been declared in conformity with the provisions of the Council Directive 98/37/EC relating to machinery.

(2) We : **DESOUTTER LTD,HP2 7DR, UK**

(3) Declare that the product(s) : **MULTIHEAD MODULE**

(4) Machine type(s) :

Reference	<i>Box Label Stick Here</i>
Machine type	
Serial or Batch no.	
Technical Data	

Working Pressure: 6.3 bar

(5) is in conformity with the requirements of the council Directives on the approximation of the laws of the Member States relating :

(6) to "machinery" **98/37/EC (26/06/98)** **EN ISO 12100**

(7) applicable harmonised standard(s):

(8) Name and position of issuer : **J. BUCK (Product Safety Manager)**

(9) Date :