

DS-0303-1

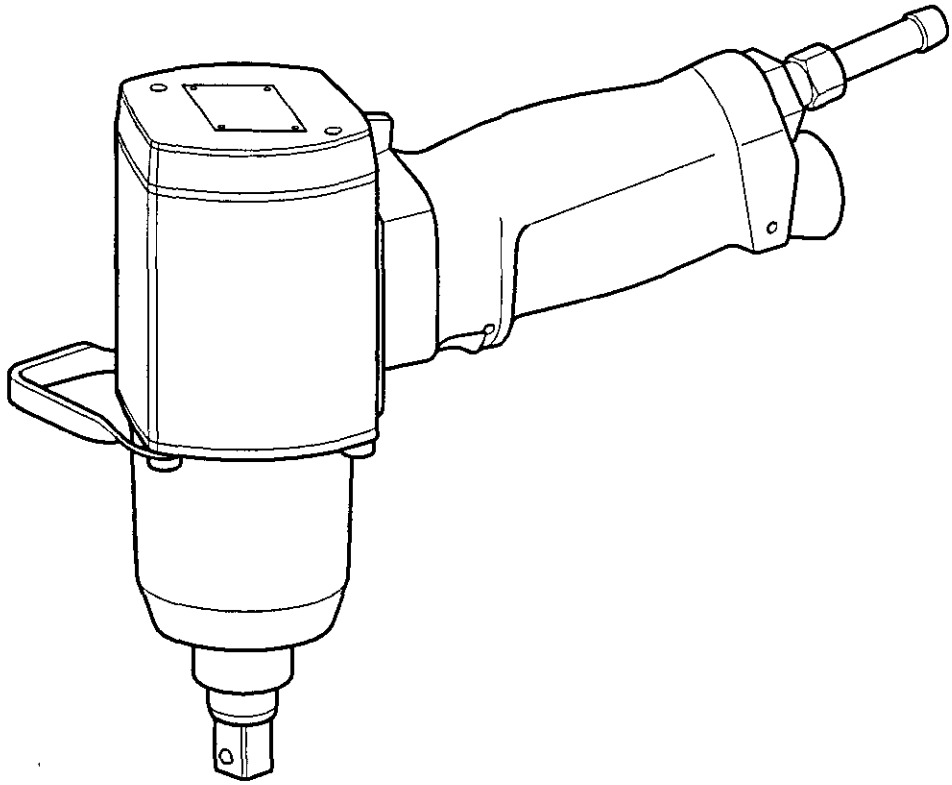

PT Series

Desoutter Limited Eaton Road Hemel Hempstead Hertfordshire HP2 7DR England



PT200 T 5500 I13S
1461454-C

(GB) SERVICING AND OPERATING INSTRUCTIONS
(D) WARTUNGSANLEITUNG BEDIENUNGSANLEITUNG

(F) MANUEL D'ENTRETIEN MANUEL D'UTILISATION
(E) INSTRUCCIONES DE SERVICIO INSTRUCCIONES DE OPERACIÓN

(P) INSTRUÇÕES DE MANUTENÇÃO INSTRUÇÕES DE FUNCIONAMENTO
(I) ISTRUZIONI PER L'INSTALLAZIONE E L'USO

(GB) Οδηγίες Συντήρησης Οδηγίες Αποτύπωσης
(NL) SERVICEHANDLEIDING EN BEDIENINGSVOORSCHRIFTEN

(DK) SERVICEVEJLEDNING BETYGNINGSVEJLEDNING
(N) SERVICEINSTRUKTIONER DRIFTSINSTRUKTIONER

(S) SERVICEINSTRUKTIONER BRUKSANVISNING
(FIN) HUOLTO-OHJEET KÄYTTÖOHJEET

PT200-T



Desoutter Limited Eaton Road Hemel Hempstead Hertfordshire HP2 7DR England

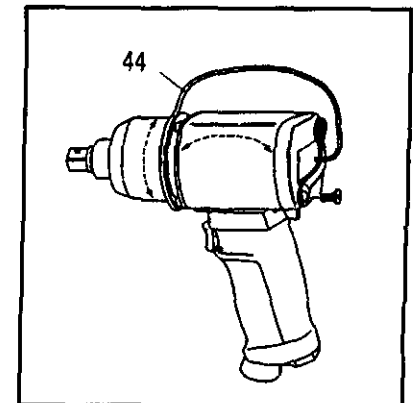
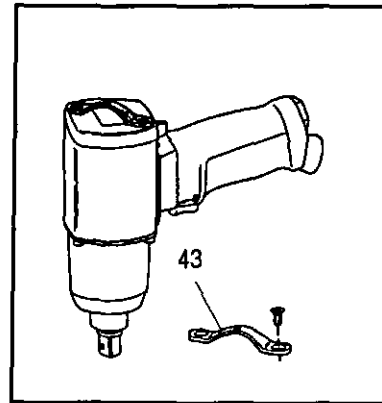
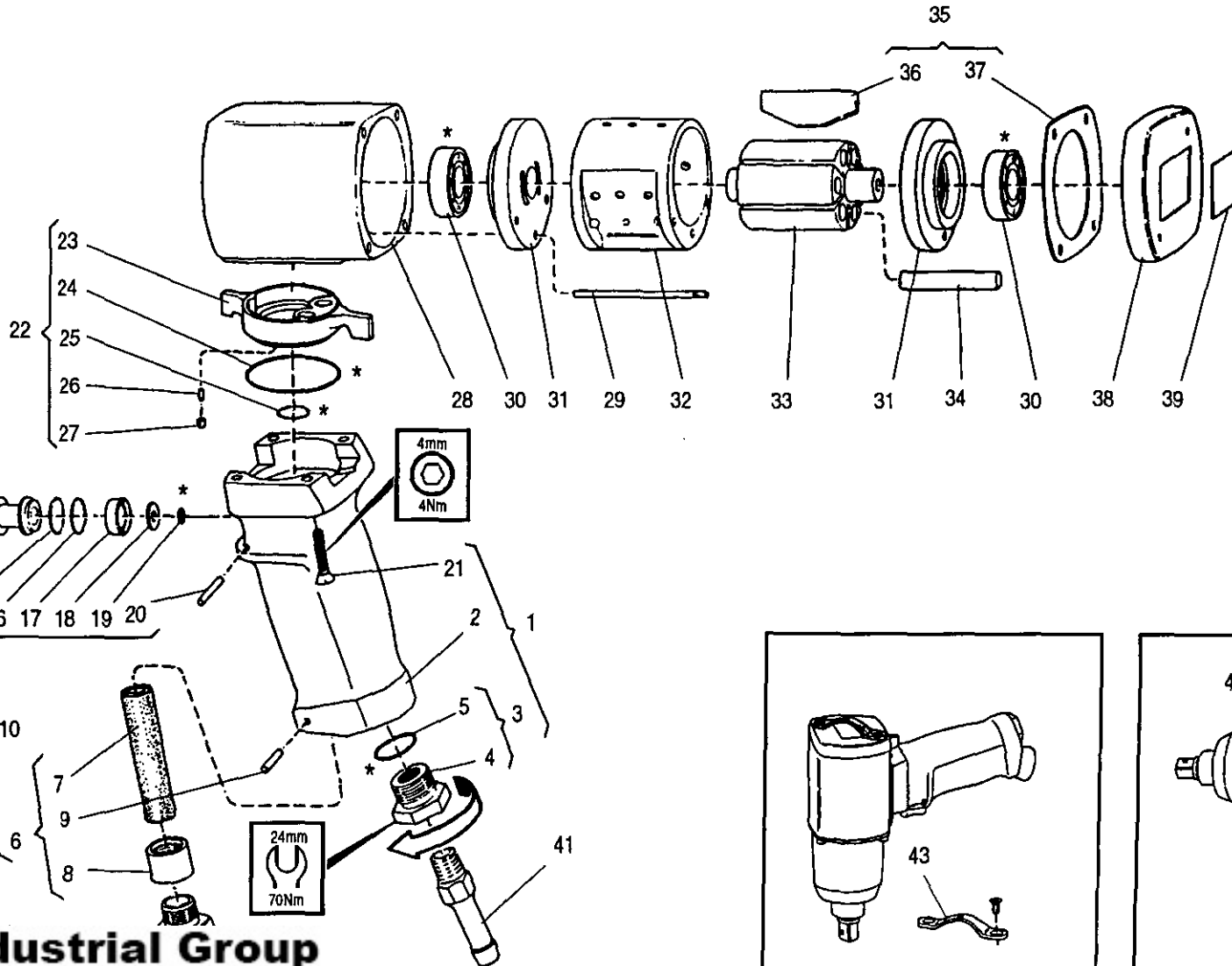
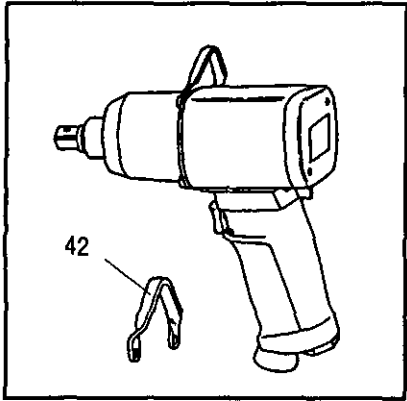

Zampini Industrial Group

AirToolPro.com

1-800-353-4676

PT200-T



Desoutter Limited Eaton Road Hemel Hempstead Hertfordshire HP2 7DR England

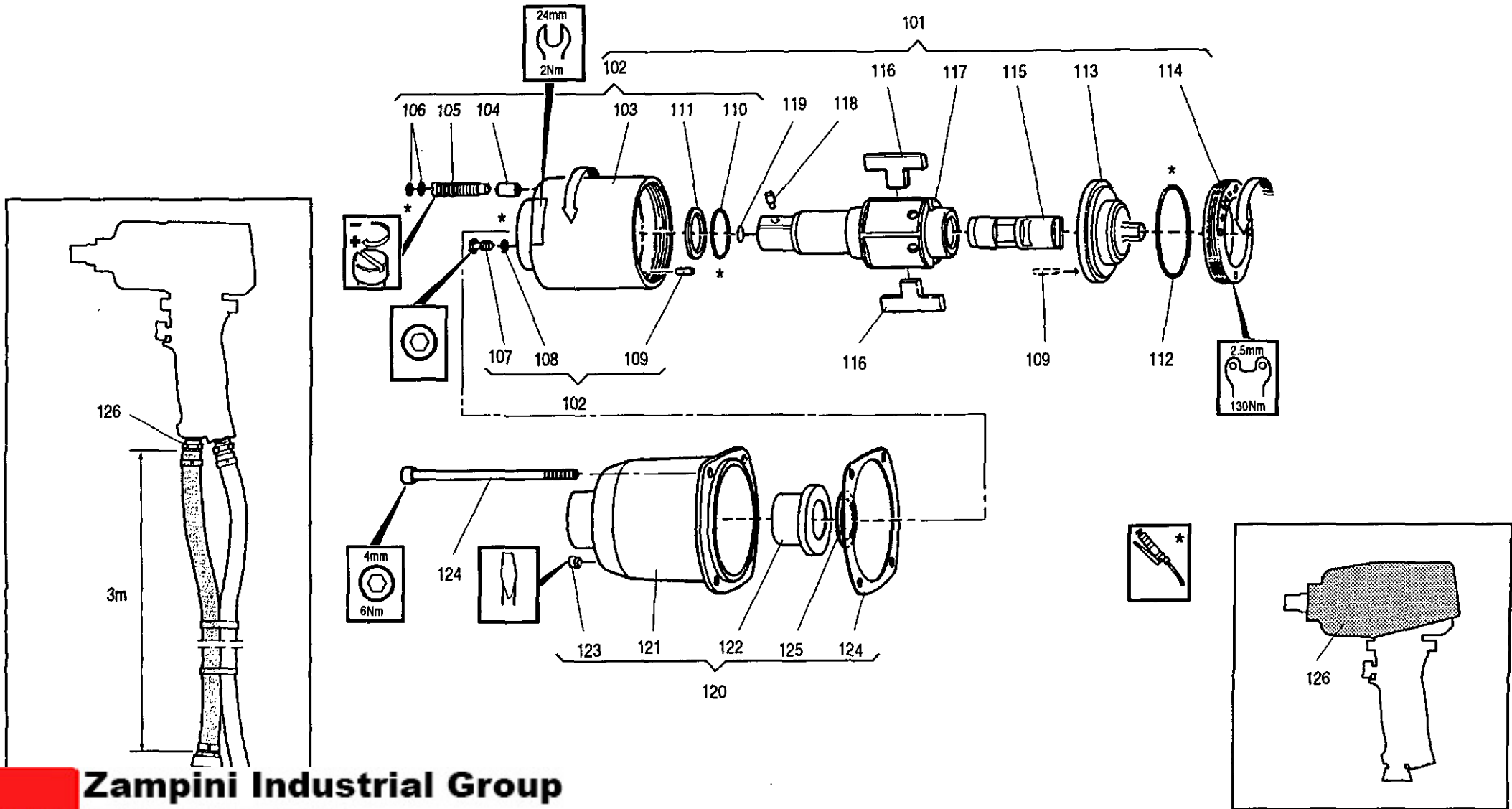

Zampini Industrial Group
AirToolPro.com
1-800-353-4676

PT200-T Parts List



Desoutter Limited Eaton Road Hemel Hempstead Hertfordshire HP2 7DR England

Item Ps. Nr. No. Article	Part No Teil Nr. Référence	Description Beschreibung Description	Qty Menge Qté
101	453193	Pulse Unit, incl. oil	1
102	453203	Housing, compl.	1
103		Housing	1
104	453313	Valve	1
105	453083	Adjustment Screw	1
*106	450753	O-Ring (4.1 x 1.6 Viton)	2
107	453633	Plug	1
*108	450743	O-Ring (3.1 x 1.6 Viton)	1
109	449843	Pin (3 x 10)	1
*110	450603	O-Ring (24.2 x 3 Viton)	1
111	450343	Support Ring (25/30)	1
*112	450453	O-Ring (44.5 x 2.4 Viton)	1
113	453173	End Part	1
114	453163	Ring Screw	1
115	453153	Cam Shaft	1
116	453143	Vane	2
117	453183	Anvil, compl. (1/2" sq.)	1
118	452673	Retaining Pin	1
119	452663	Spring	1
120	453303	Clutch Housing, compl.	1
121		Clutch Housing	1
122	453683	Bushing	1
123	453643	Plug	1
124	453293	Gasket (t = 0,4mm)	1
125	453503	Washer	1
126	449973	Screw (MC65 S x 89-12.9)	4
127	452873	Piped away exhaust kit	1
128	453903	Protective Cover	1

Service Kits to Order

(106, 108, 110, 112)	452063	Service Kit	1
-------------------------	--------	-------------	---

Service Equipment

A	451023		
B	450883	Hexagon Wrench	
C	450903		
D	451053		
E	451083		
F	451173	Syringe	

- (GB)** * Indicates normal replacement items. It is recommended that adequate stocks are held for servicing requirements. Always quote tool model number, serial number and spare part number when ordering spares.
- (D)** * Bedeutet normale Verschleißteile. Es empfiehlt sich eine angemessene Menge für Wartungszwecke auf Lager zu halten. Bei der Bestellung von Ersatzteilen, bitte immer angeben: Typennummer der Bohrmaschine, Werknummer und Ersatzteilnummer.
- (F)** * Le symbole astérisque (*) indique des articles de rechange normaux. Il est recommandé d'en conserver des stocks suffisants pour assurer toutes les opérations d'entretien courant. Lors de la commande de pièces de rechange, toujours citer le numéro de modèle de l'outillage, son numéro de série et le numéro de référence de chaque pièce de rechange.
- (E)** * Indica elementos de reposición regular. Se recomienda tener una cantidad adecuada de los mismos en reserva a efectos de mantenimiento. Al encargar piezas de recambio, siempre debe indicarse el número de modelo de la herramienta, su número de serie y el número de la pieza de recambio.
- (P)** * Indica itens que são substituídos regularmente. É recomendado que estoques adequados sejam mantidos para requisitos de manutenção. Cite sempre o número do modelo da ferramenta, número de série, e número da peça acessória quando pedindo acessórios.
- (I)** * L'asterisco denota ricambi normali. Si consiglia di mantenere scorte adeguate alle esigenze della manutenzione. Nell'ordinazione di ricambi citare il numero di modello dell'utensile, il numero di matricola e quello di catalogo del pezzo.
- (GR)** * Σημαίνει συνθησιμένα είδη (τεμάχια) για αντικατάσταση. Σας συνιστούμε να τηρείτε αρκετό απόθεμα από τα είδη που χρειάζονται αντικατάσταση. Όταν παραγγέλνετε ανταλλακτικά πάντα να γράφετε τον αριθμό μοντέλου του εργαλείου, τον αριθμό σειράς και τον αριθμό ανταλλακτικού.
- (NL)** * Betekent normale reserveartikelen. Het verdient aanbeveling om voldoende voor onderhoudsbehoeften voorradig te hebben. Bij bestelling van reserveonderdelen geef altijd modelnummer, volgnummer en reserveonderdeelnummer van het werktuig op.
- (DK)** * Indikerer normale udskiftningsemner. Det anbefales at have rigelige forsyninger af dele til brug i forbindelse med eftersyn. Opgiv altid det korrekte værktøjsmodelnummer, serienummer og reservedelsnummer ved bestilling af reservedele.
- (N)** * Angir normale reservedeler. Det anbefales at tilstrekkelig antal reservedeler holdes på lager. Ved bestilling av deler må man alltid oppgi verktøyets modellnr., serienr. og reservedelens nr.
- (S)** * Utmärker normala reservdelar. Vi rekommenderar att tillräckligt antal lagras för serviceändamål. Uppge alltid verktygets modellnummer, serienummer samt reservdelens nummer vid beställning av reservdelar.
- (FIN)** * Viittaa tavallisiin varaosiin. Suosittelemme, että riittäviä määriä pidetään varastossa huoltotarpeita varten. Työkalun mallinnumero, sarjanumero ja varaosan numero on aina mainittava tilattaessa.

Zampini Industrial Group

AirToolPro.com

1-800-353-4676

PT200-T Dismantling: Inspection and Assembly



Desoutter Limited Eaton Road Hemel Hempstead Hertfordshire HP2 7DR England

Dismantling

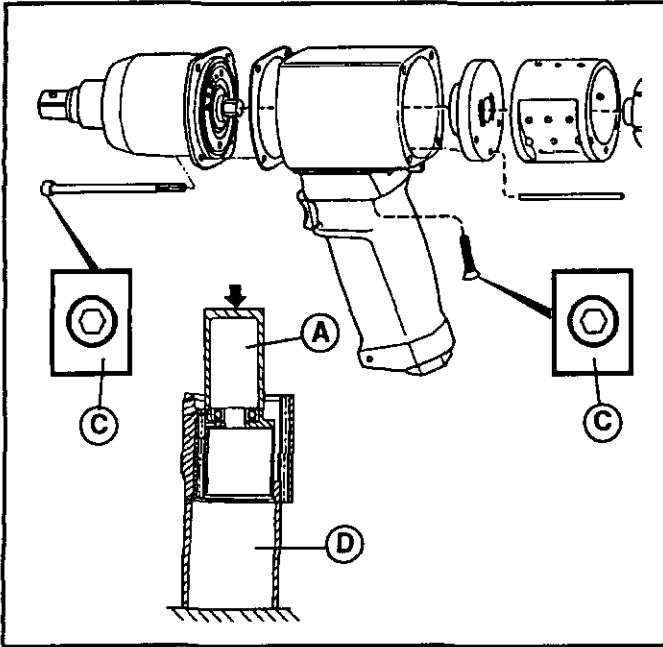

Inspection and Assembly

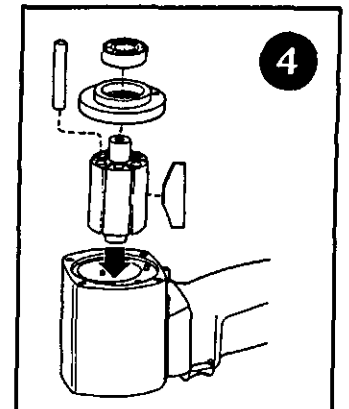
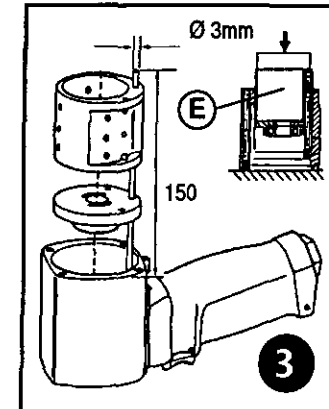
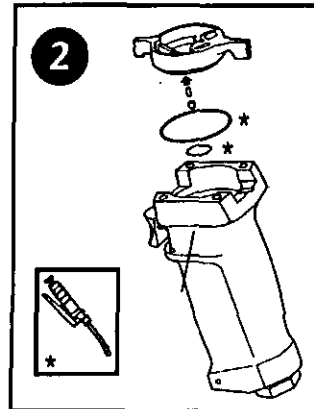
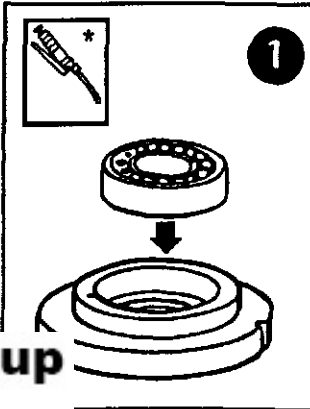
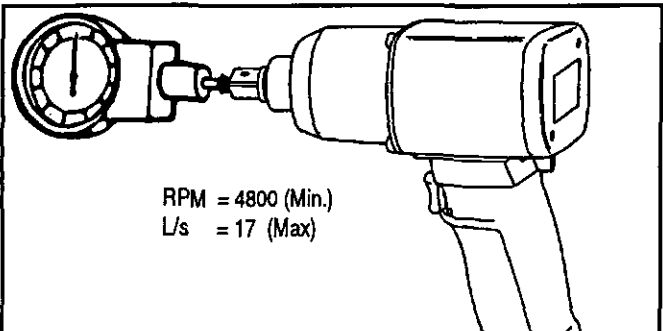
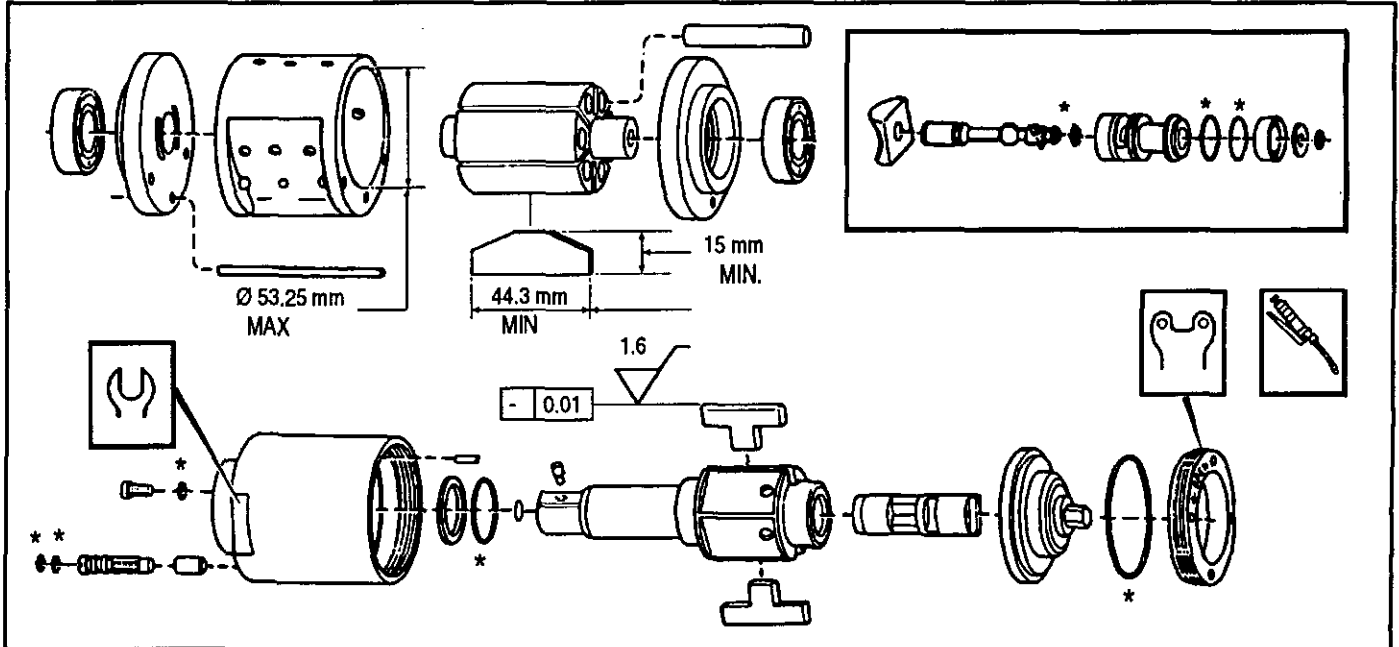

PT200-T Oil Level



Desoutter Limited Eaton Road Hemel Hempstead Hertfordshire HP2 7DR England

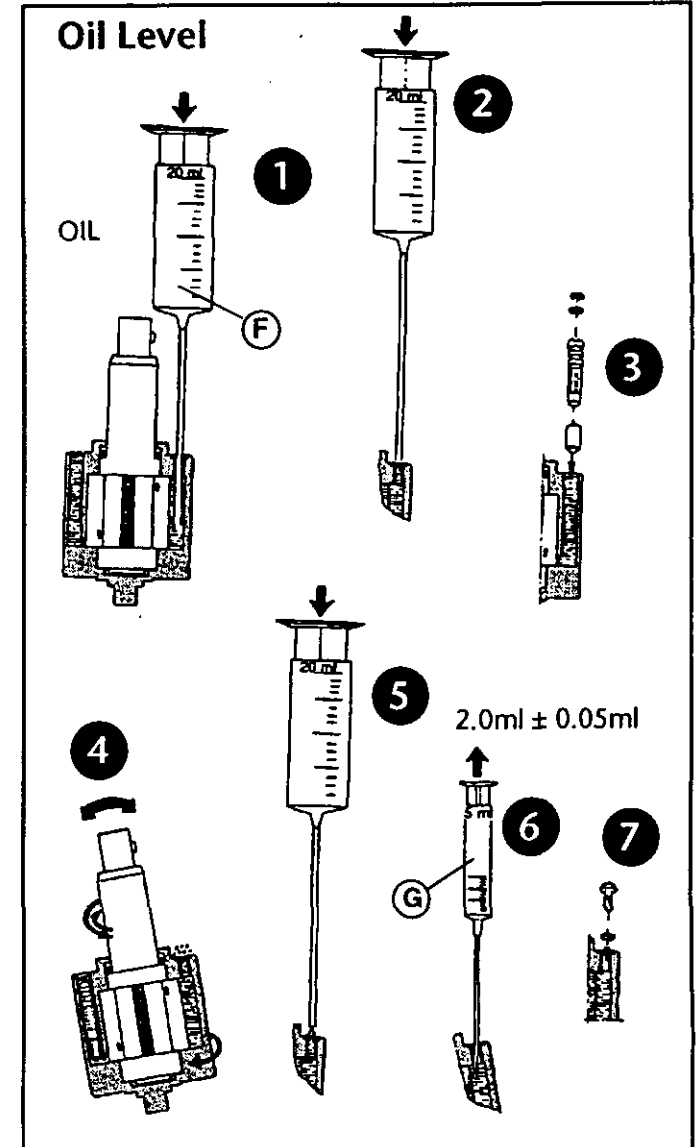
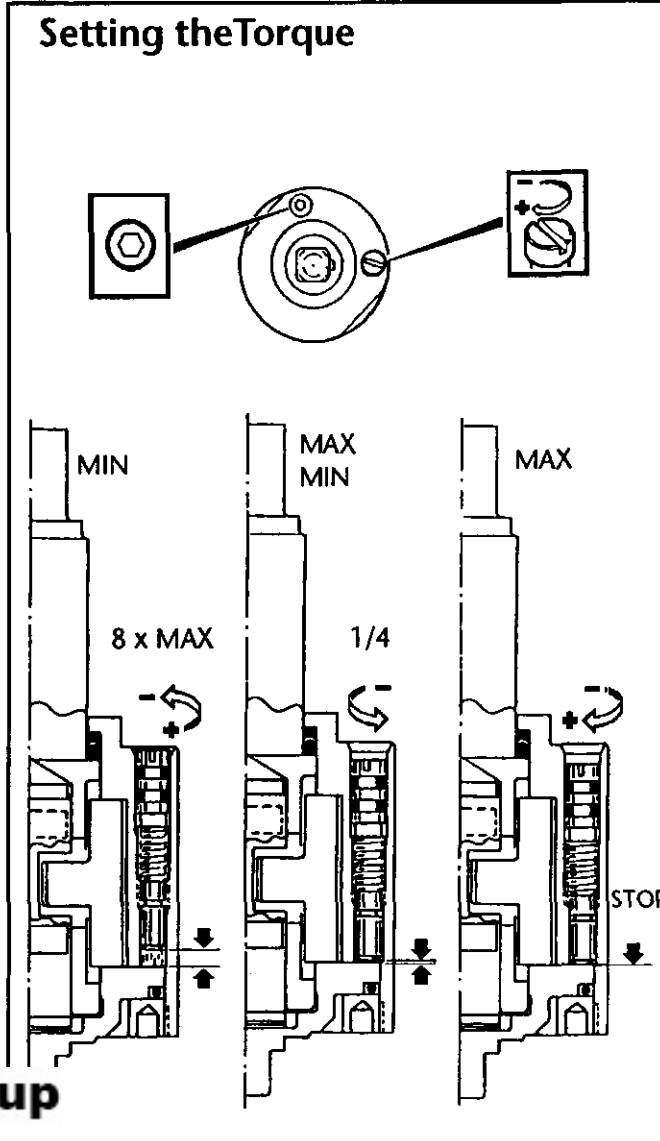
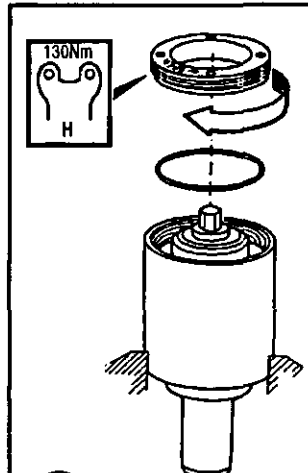
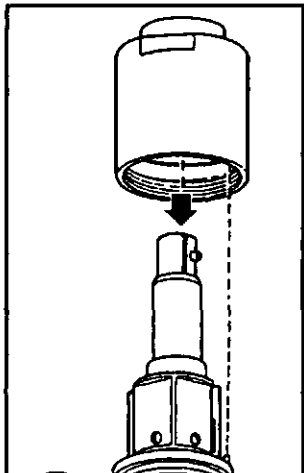
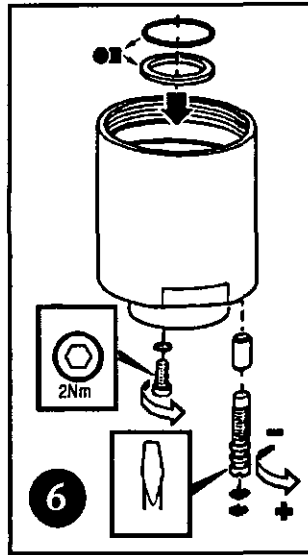
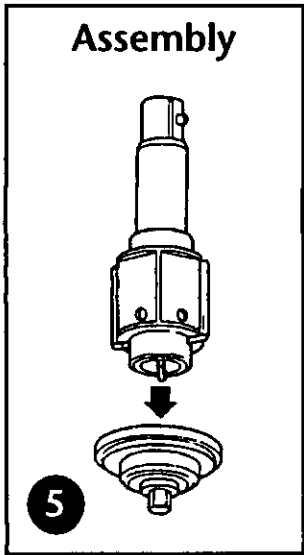

Desoutter Limited Eaton Road Hemel Hempstead Hertfordshire HP2 7DR England

GB

Noise and Vibration Declaration Statement

Sound Pressure Level (dBA) = 75 ± 3 re. PN8NTC1.2 Test code
Vibration Level (m/s^2) = < 2.5 re ISO 8662/7

These declared values were obtained by laboratory type testing in compliance with the stated standards and are not adequate for use in risk assessments. Values measured in individual work places may be higher than the declared values. The actual exposure values and risk of harm experienced by an individual user are unique and depend upon the way the user works, the workpiece and the workstation design, as well as upon the exposure time and the physical condition of the user.

We, Desoutter, cannot be held liable for the consequences of using the declared values, instead of values reflecting the actual exposure, in an individual risk assessment in a work place situation over which we have no control.

D

Geräusch- und Vibrationsangaben

Schalldruck: (dBA) = 75 ± 3 re. PN8NTC1.2 Test code
Vibrationen (m/s^2) = < 2.5 re. ISO 8662/7

Diese Werte wurden im Labor durch Typprüfungen gemäß den angegebenen Normen ermittelt, sie sind nicht brauchbar zur Risiko Abschätzung. Werte in der individuellen Arbeitsumgebung können höher als die angegebenen sein. Die tatsächlichen Werte und die Schadensrisiken, denen man ausgesetzt ist, sind stets unterschiedlich und beruhen auf der Art, wie man arbeitet, auf der Beschaffenheit des Werkstücks, auf den Gegebenheiten des Arbeitsplatzes sowie auf der Belastungszeit und der Kondition des Benutzers.

Wir, Desoutter, können nicht für die Konsequenzen verantwortlich gemacht werden, die entstehen können aus der Verwendung der angegebenen anstatt der zu ermittelnden Werte entsprechend der tatsächlichen Belastung gemäß einer individuellen Risiko-Abschätzung der Arbeitsumgebung, die wir nicht beeinflussen können.

P

Declaração de nível de ruído e vibrações

Nível de pressão do ruído (dBA) = 75 ± 3 ref. Código de ensaio PN8NTC1.2
Alcance de vibração (m/s^2) = < 2.5 re. ISO 8662/7

Os valores declarados foram testados em laboratório de acordo com os standards e não estão adequados para o uso de determinados riscos. Medição de valores em local de trabalho individual talvez sejam maiores do que os valores declarados. O valor exposto e risco de dano por um utilizador é único e depende da sua utilização, peça e local de trabalho, assim como de intempéries e condições físicas do utilizador.

Nós, Desoutter, não poderemos ser responsável pelos valores expostos num determinado bcai de trabalho onde não temos controlo.

F

Rapport de declaration des niveaux de bruit et vibrations

Niveau de Pression Sonore (dBA) = 75 ± 3 ref. PN8NTC1.2 Test code
Limites de vibration (m/s^2) = < 2.5 ref. ISO 8662/7

Ces valeurs sont mesurées par un laboratoire d'essais conformément aux normes en vigueur; en aucun cas elles ne peuvent être utilisées pour l'évaluation des risques. Les valeurs mesurées en travail peuvent être plus élevées que les valeurs déclarées. Les valeurs réelles d'exposition et les dommages physiques résultant de l'exposition aux vibrations sont spécifiques et dépendent de la façon dont l'utilisateur travaille, de la pièce travaillée et de sa forme, ainsi que du temps d'exposition et des capacités physiques de l'utilisateur.

La Societe, Desoutter, ne peut être tenue pour responsable des dommages causés par des niveaux réels plus élevés que les niveaux déclarés, n'ayant elle-même aucun contrôle sur l'utilisation des

E

Declaración sobre ruido y vibraciones

Nivel de presión sonora (dBA) = 75 ± 3 re. PN8NTC1.2 Código de ensayo.
Banda de vibraciones (m/s^2) = < 2.5 re. ISO 8662/7

Estos datos que se declaran se obtuvieron en pruebas de laboratorio de acuerdo con los estándares indicados, y no son apropiados para usar en la evaluación de riesgos. Los valores que se midan en puestos de trabajo individuales pueden ser superiores a los declarados. Los datos reales de exposición y el riesgo de daños que puede sufrir un operario concreto son únicos y dependen de la forma en que el operario trabaja, el diseño de la pieza de trabajo y del puesto, así como el tiempo de exposición y las condiciones físicas del operario.

A nosotros, Desoutter, no se nos puede considerar responsables de las consecuencias de usar los valores declarados, en vez de los valores que reflejen la exposición real, en la evaluación de los riesgos ciales de un puesto de trabajo sobre el que no tenemos control.

I

Dichiarazione dei livelli di rumorosità e vibrazioni

Livello di pressione sonora (dBA) = 75 ± 3 come de PN8NTC1.2
Livello di vibrazioni (m/s^2) = < 2.5 come de ISO 8662/7

I livelli dichiarati sono ottenuti da prove di laboratorio secondo le normative vigenti, ma non possono essere utilizzati come valutazione di rischio. I livelli misurati in differenti ambienti di lavoro possono risultare più elevati rispetto a quelli dichiarati. Gli effettivi livelli di esposizione e di rischio di infortunio sono propri di ogni singolo impiego e dipendono dal modo d'uso da parte dell'operatore, dal tipo di applicazione e dalla postazione di lavoro, così come dal tempo di esposizione e dalle condizioni fisiche dell'operatore.

Noi, Desoutter, non possiamo essere ritenuti responsabili delle conseguenze derivanti dal considerare i livelli dichiarati anziché i reali livelli di esposizione, in singole valutazioni di rischio, nelle situazioni di lavoro di cui non abbiamo alcun controllo.

Zampini Industrial Group

AirToolPro.com

1-800-353-4676

Desoutter Limited Eaton Road Hemel Hempstead Hertfordshire HP2 7DR England

NL

Verklaring betreffende geluids- en trillingswaarden

Geluidspeil (dBA) = 75 ± 3 volgens de PN8NTC1.2 testcode
Trillingsbereik (m/s^2) = < 2.5 zie. ISO 8662/7

Deze opgegeven waarden zijn verkregen tijdens laboratorium type-testen volgens de bovengenoemde normen, en zijn niet geschikt voor gebruik bij risicoanalyse. Gemeten waarden kunnen in individuele werkomstandigheden afwijken van de opgegeven waarden. De werkelijke waarden en risico's waaraan een individuele gebruiker wordt blootgesteld zijn onder meer afhankelijk van: de werkwijze, het werkstuk, de werkomgeving, de blootstellingsduur en de lichamelijke conditie van de gebruiker.

Wij, Desoutter, kunnen niet verantwoordelijk worden gehouden voor de gevolgen van het gebruik van de opgegeven waarden, in plaats van waarden die overeenkomen met de werkelijke blootstelling, bij een individuele risicoanalyse van werkomstandigheden waarop wij geen invloed hebben.

N

Lyd og vibrasjons deklarasjon

Lydtrykksnivå (dBA) = 75 ± 3 ref PN8NTC1.2 Test Kode
Vibrasjonsnivå (m/s^2) = $< 2,5$ ref ISO 8662/7

De oppgitte verdiene er laboratorieverdier i henhold til nevnte standarder og er ikke adekvate for bruk i risikovurderinger. Verdier målt på den enkelte arbeidsplass kan være høyere enn de oppgitte verdiene. De aktuelle eksponeringsverdier og individuell skaderisiko er unike og avhenger av måten brukeren arbeider på, arbeidsstykket og arbeidsplassens utforming, såvel som eksponeringstid og brukers fysiske kondisjon.

Vi, Desoutter, kan ikke holdes ansvarlig for konsekvensene ved bruk av oppgitte verdier, istedet for aktuelle eksponeringsverdier, i en individuell risikovurdering av en arbeidssituasjon utenfor vår kontroll.

S

Lausunto koskien ilmoitettuja melu- ja värinäarvoja

Ljudtrykksnivå (dBA) = 75 ± 3 re PN8NTC1.2 Test Kodex
Vibrationsregister (m/s^2) = < 2.5 re ISO 8662/7

Dessa deklarerade värden har erhållits vid typstestning i laboratorium enligt angivna standarder. De är inte avsedda för användning vid riskbedömningar. De värden som erhålles vid mätning på enskilda arbetsplatser kan vara högre än dessa deklarerade värden. De faktiska exponeringsvärdena och den risk för skada som en enskild användare kan utsättas för är unika. De beror på användarens arbetsätt, arbetsstycket och utformningen av arbetsplatsen samt av exponeringstiden och användarens fysiska förutsättningar.

Vi, Desoutter, kan inte göras ansvariga för konsekvenserna av att använda deklarerade värden vid individuella riskbedömningar, eftersom vi inte har någon möjlighet att utöva en fortlöpande kontroll av förhållandena på berörda arbetsplatser.

DK

Lyd og vibrations deklARATIONER

Lydtrykniveau (dBA) = 75 ± 3 re PN8NTC1.2 Prøve
Vibrationsniveau (m/s^2) = < 2.5 re ISO 8662/7

Disse deklara-tionsværdier er opnået ved målinger på laboratorie i overensstemmelse med de opstillede standarder og er ikke direkte anvendelige til risikovurderinger. De målte værdier på den individuelle arbejdsplads kan således godt være højere end de deklarerede værdier. De aktuelle lyd- og vibrationsbelastninger som påvirker brugeren er afhængige af den måde brugeren arbejder på, emnet der arbejdes med og arbejdspladsens indretning såvel som exponeringstid og brugerens fysik.

Vi, Desoutter, kan ikke drages til ansvar for konsekvenserne af at anvende de deklarerede værdier i stedet for at anvende de værdier som afspejler den aktuelle belastning målt på arbejdsstedet og som

FIN

Lausunto koskien ilmoitettuja melu- ja värinäarvoja

Äänipaineen taso (dBA) = 75 ± 3 viite PN8NTC1.2 Testikoodi
Värinäetäisyys (m/s^2) = < 2.5 viite ISO 8662/7

Ilmoitetut arvot perustuvat laboratorio-oloissa suoritettuihin, standardien mukaisiin mittauksiin ja ne eivät sovellu riskitason määrittämisen perustaksi. Todelliset altistumisarvot ja käyttäjän henkilökohtainen teveysriski ovat yksilöllisiä ja riippuvat käyttäjän työtavasta, työkappaleesta ja työpaikan suunnittelusta sekä altistusajasta ja käyttäjän fyysisestä kunnosta.

Desoutter ei vastaa mahdollisista seurauksista, mikäli ilmoitettuja arvoja käytetään riskin määrittämiseen todellisessa työtilanteessa tapahtuvaa, yksilöllistä altistumista varten olosuhteissa, jotka eivät ole valvonnassamme.

GR

Δήλωση περί θορύβου και κραδασμών

Επίπεδο Θορύβου (dBA) = 75 ± 3 re PN8NTC1.2 Test code
Επίπεδο Δονήσεως (m/s^2) = < 2.5 re ISO 8662/7

Οι τιμές που δηλώνονται ελήφθησαν με εργαστηριακού τύπου μετρήσεις, σε συμμόρφωση με τους αναφερόμενους κώδικες και δεν θεωρούνται επαρκείς να χρησιμοποιηθούν για την εκτίμηση κινδύνων. Τιμές που μετρώνται σε διάφορους χώρους εργασίας είναι πιθανόν να είναι υψηλότερες από αυτές που δηλώνονται. Οι πραγματικές τιμές και ο κίνδυνος βλάβης στον οποίο εκτίθεται ένας χρήστης είναι μοναδικές και εξαρτώνται από τον τρόπο εργασίας, το αντικείμενο εργασίας, τον σχεδιασμό του χώρου εργασίας όπως επίσης τον χρόνο εκθέσεως και την φυσική κατάσταση του χρήστη.

Εμείς, Desoutter, δεν είναι δυνατόν να θεωρηθούμε υπεύθυνοι για τις συνέπειες από την χρήση των δεδηλωμένων τιμών, αντί αυτών που αντιπροσωπεύουν την πραγματική έκθεση σε κίνδυνο, σε χώρους εργασίας του οποίου δεν είναι δυνατόν να έχουμε τον έλεγχο.

Zampini Industrial Group

AirToolPro.com

1-800-353-4676

PT200-T Instructions



Desoutter Limited Eaton Road Hemel Hempstead Hertfordshire HP2 7DR England



WARNING

BEFORE USING, INSTALLING, REPAIRING OR CHANGING ACCESSORIES, READ AND UNDERSTAND THESE INSTRUCTIONS



WARNING

1. Use an air supply which is: water free, filtered and regulated to 6.3 bar.
2. Use impact quality sockets, in good condition.
3. Eye and ear protection must be worn.
4. Disconnect the air supply before handling the socket, adjusting the impulse unit or dismantling the tool.
5. Keep loose articles of clothing and long hair away from the tool when in use.
6. Hold the tool correctly; be ready to counteract normal or sudden movements - have both hands available.
7. Immediately after adjusting the impulse unit, check for correct operation.
8. Do not use with reduced air pressure or in a worn condition: the impulse unit may not operate, resulting in sudden rotation of the tool handle.
9. Ensure that the workpiece is properly supported.
10. Must not be used in explosive atmospheres.
11. Power tools are not insulated from coming into contact with electric power.



WARNING

VITON RUBBER COMPONENTS

IN THE EVENT OF FIRE, HIGHLY TOXIC COMBUSTION PRODUCTS (INCLUDING HYDROGEN FLUORIDE) CAN CAUSE SEVERE PERSONAL INJURY. DO NOT HEAT ABOVE 300°C. DO NOT USE A HEAT GUN TO DISMANTLE PULSE UNIT.

STATEMENT OF USE

This product is designed for installing and removing of threaded fasteners. No other use permitted.

LUBRICATION

WEIGHT

3.3 kg.

ACCESSORIES

A range of accessories are available and suitable items should be selected from the Accessories Catalogue.

AIR QUALITY

- For optimum performance and maximum machine life we recommend use of compressed air with a dew point between +2°C and +10°C.
- Use a separate air filter installed as close as possible to the machine. Blow out the hose before connecting.
- There is no disadvantage for the operation of the machine if the compressed air contains a small quantity of oil (1-5 mg/m³). Air quality according to ISO/TC 118, quality class 2.4.3. or 3.4.4. is recommended.
- With extremely dry air, service life of vanes may be reduced.

Compressed air connection and hose size - see the spare parts list. Make sure that the hose size is correct.

SETTING OF TIGHTENING TORQUE

The torque is adjusted by setting the adjusting screw with a groove. Do not mix up the adjusting screw and the oil filling plug with hex. key hole. The adjusting screw is to be turned clockwise to increase the tightening torque.

Note: It is recommended to start at min. torque setting - when the adjustment screw is screwed out approx. 7 turns from the bottom position. Do not screw out more than 8 turns from max.

Min. torque setting:

Set the adjusting screw at min level. At hard joints and min. setting, reduced air pressure will improve the accuracy.

Check the tightening torque given on the joint in question.

The adjusting screw is accessible through the hole in the housing. If necessary, turn the outgoing spindle. After adjusting do not forget to assemble the plug in the hole in the housing.

CHECKING THE OIL IN THE PULSE-UNIT

The oil level shall be checked after every 50,000 tightenings, see Page 7. If the tightening torque tends to be remarkably lower than the setting made, or if the pulse frequency goes up - check the oil level and fill with hydraulic oil according to the instructions. Change the oil at the overhauls. Use hydraulic oil: 22cST/40°C (ISOVG22)

RUST PROTECTION AND INTERNAL CLEANING

Water in the compressed air, dust and wear particles cause rust and sticking of vanes, valves etc. This can be solved by flushing with oil (some drops), running the machine for 5-10 seconds and absorbing the oil in a cloth. Make this preparation before longer standstills.

OVERHAUL, LUBRICATION AND CHANGE OF OIL

The machine is normally used as a heavy-duty machine. It should, therefore, be dismantled, overhauled and cleaned after 100,000 (ambitious service level) to 250,000 (maximum) tightenings. If it is not running properly, it should be taken out of service for inspection.

Note: Check or change the O-ring around the anvil's shaft. Also carefully clean the O-ring's groove.

The strainer at the air inlet and the exhaust silencer should be cleaned frequently in order to prevent clogging, which decreases the capacity. At the overhauls the throttle valve and bearings must be cleaned and lubricated with grease. Molykote BR2 Plus gives long intervals between lubrications.

If it is necessary to dismantle the vane motor, check the height and width of the vanes (measurements: see exploded view). The cylinder surface must be smooth and unscored.

Note: Clean the rotor and cylinder before changing vanes. Apply a thin layer of grease, containing molybdenumdisulphide (Molykote BR2 Plus), on to the end faces of rotor or end plates. Assemble the motor dry and check that it is running free. Add two drops of oil through the air inlet and turn the motor over so that oil is distributed over the internal motor parts.

THREADED CONNECTIONS

It is important that the machine's threaded connections are tightened properly; i.e. in accordance with the specifications on the exploded views. **Note:** Before assembly, lubricate the threads with grease.

© Copyright 1998, Desoutter Limited. HP2 7DR, UK.

All rights reserved. Any unauthorized use or copying of the contents or part thereof is prohibited. This applies in particular to trademarks, model denominations, part numbers and drawings.

Use only authorized parts. Any damage or malfunction caused by the use of unauthorized parts is not covered by Warranty or Product Liability.

Desoutter Limited Eaton Road Hemel Hempstead Hertfordshire HP2 7DR England



ATTENTION

AVANT UTILISATION, INSTALLATION, RÉPARATION OU CHANGEMENT D'ACCESSOIRES, LIRE ET ASSIMILER LES INSTRUCTIONS SUIVANTES



ATTENTION

1. Utiliser une alimentation en air anhydre, filtrée et réglée à 6,3 bars.
2. Utiliser des douilles à impact de bonne qualité, en bonne condition.
3. Des protections pour les yeux et les oreilles sont impératives.
4. Débrancher l'alimentation en air avant toute manipulation de la douille, tout ajustage de l'unité d'impulsion ou démontage d'outil.
5. Éviter tout contact entre vêtements, cheveux longs et l'outil pendant l'utilisation.
6. Tenir l'outil correctement, être prêt à contrer tout mouvement normal ou soudain - se servir des deux mains.
7. Immédiatement après avoir ajusté l'unité d'impulsion vérifier que le fonctionnement est correct.
8. Ne pas utiliser sous pression d'air réduite, ni en cas d'usure: l'unité d'impulsion pourrait ne pas fonctionner, et causer une rotation soudaine de la poignée de l'outil.
9. S'assurer que la pièce est maintenue de façon appropriée.
10. Ne pas utiliser en milieu explosif.
11. Les outils automatisés ne sont pas isolés contre le courant électrique.



ATTENTION

COMPOSANTS EN CAOUTCHOUC VITON

EN CAS D'INCENDIE, LES FUMÉES DÉGAGÉES PAR COMBUSTION (INCLUANT DU FLUORURE D'HYDROGÈNE) PEUVENT CAUSER DES LÉSIONS GRAVES.
NE PAS CHAUFFER AU DESSUS DE 300°C.
NE PAS UTILISER DE PISTOLET CHAUFFANT POUR DÉMONTER LA CAPSULE HYDRAULIQUE.

DECLARATION D'UTILISATION

Ce produit est conçu pour l'installation et l'enlèvement d'éléments de fixation filetés. Aucun autre emploi n'est admis.

LUBRIFICATION

POIDS
3.3 kg.

ACCESSOIRES

Une gamme d'accessoires est disponible et les pièces appropriées devront être sélectionnées dans le catalogue.

QUALITÉ DE L'AIR

- Pour garantir le rendement optimal de la machine et prolonger sa durée de vie au maximum, nous vous conseillons d'utiliser de l'air comprimé dont le point de saturation se situe entre +2°C et +10°C.
 - Utilisez un filtre à air indépendant et installez-le aussi près que possible de la machine. Nettoyer le flexible à l'air comprimé avant de le raccorder.
 - L'air comprimé peut contenir une faible quantité d'huile (1-5 mg/m³) sans que cela altère le bon fonctionnement de la machine. Nous vous conseillons d'utiliser de l'air dont la qualité est conforme à la norme ISO/TC 118, classe 2.4.3. ou 3.4.4.
 - De l'air extrêmement sec peut réduire la durée de vie des palettes.
- Raccordement de l'air comprimé et diamètre du flexible - voir liste des pièces détachées. Assurez-vous que le diamètre du flexible est correct.

RÉGLAGE DU COUPLE DE SERRAGE

Le couple est réglé à l'aide de la vis de réglage à tête fendue. Ne confondez pas la vis de réglage et le bouchon de remplissage d'huile à orifice hexagonal. La vis de réglage doit être tournée dans le sens des aiguilles d'une montre pour augmenter le couple de serrage.

Remarque: Il est recommandé de commencer par le couple minimum correspondant à environ 7 tours de dévissage de la vis de réglage à partir de sa position de blocage (vissée à fond). Ne dévissez jamais plus de 8 tours à partir de la position de blocage.

Réglage du couple minimum

Réglez la vis de réglage au niveau minimum. Réduisez la pression d'air pour améliorer la précision en cas de réglage minimum ou d'assemblages durs.

La vis de réglage est accessible par l'orifice du carter. Si nécessaire, faites tourner l'arbre complémentaire.
Une fois le réglage terminé, n'oubliez pas de replacer le bouchon de l'orifice du carter.

VÉRIFICATION DE L'HUILE DANS L'UNITÉ HYDRAULIQUE

Le niveau d'huile doit être vérifié tous les 50,000 serrages, (Page 7).
Si le couple de serrage est nettement inférieur au réglage qui vient d'être opéré, ou si la fréquence des impulsions augmente, vérifiez le niveau d'huile et faites l'appoint d'huile hydraulique conformément aux instructions.

acez l'huile lors de chaque révision. Utilisez de l'huile hydraulique / 40 °C (ISO VG22).

PROTECTION CONTRE LA ROUILLE ET NETTOYAGE INTERNE
L'eau de l'air comprimé, les poussières et autres particules dues à l'usure peuvent entraîner la formation de rouille et colmater les palettes, les soupapes/ etc.

Pour éviter ce problème, versez quelques gouttes d'huile, faites tourner l'outil pendant 5 à 10 secondes, puis épongez l'excès d'huile à l'aide d'un linge. Exécutez cette procédure avant de ranger l'outil pour une période prolongée.

RÉVISION, LUBRIFICATION ET RENOUELEMENT DE L'HUILE
L'outil étant généralement utilisé comme un outil à grand rendement, il doit être démonté, révisé et nettoyé après 100,000 (niveau de service ambitieux) à 250,000 (maximum) serrages. S'il ne fonctionne pas correctement, vous devez cesser de l'utiliser et le faire vérifier.

Remarque: Vérifiez ou remplacez le joint torique situé autour de l'axe de l'enclume. En outre, nettoyez soigneusement la rainure du joint torique.

Le tamis de l'orifice d'admission d'air et du silencieux doivent être nettoyés fréquemment pour empêcher tout colmatage qui diminuerait l'efficacité de l'outil.

Lors des révisions, nettoyez et graissez la soupape d'étranglement et les roulements. Molykote BR2 Plus permet d'espacer davantage les lubrifications.

Si vous devez démonter le moteur à palettes, vérifiez la hauteur et la largeur des palettes (mesure: voir croquis). La surface du cylindre doit être lisse et exempte de rayures.

Remarque: Nettoyez le rotor et le cylindre avant de remplacer les palettes. Appliquez une fine couche de graisse contenant du bisulfure de molybdène (Molykote BR2 Plus) aux extrémités du rotor ou des plaques d'extrémité. Assemblez le moteur sec et vérifiez qu'il tourne librement. Versez deux gouttes d'huile dans l'orifice d'admission d'air et retournez le moteur de façon à répandre l'huile dans les pièces internes du moteur.

RACCORDS FILETÉS

Il est important que les raccords filetés de l'outil soient correctement serrés conformément aux spécifications reprises sur les croquis.
Remarque: Avant le montage, lubrifiez les filets avec de la graisse.

© Copyright 1998. Desoutter Limited. HP2 7DR. UK.

Tous droits réservés. Tout usage illicite ou copie totale ou partielle sont interdits. Ceci s'applique plus particulièrement aux marques déposées, dénominations de modèles, numéros de pièces et schémas.

Utiliser exclusivement les pièces autorisées. Tout dommage ou mauvais fonctionnement causé par l'utilisation d'une pièce non autorisée ne sera pas couvert par la garantie du produit et le fabricant ne sera pas responsable.

Zampini Industrial Group

AirToolPro.com

1-800-353-4676

PT200-T Bedienungsanleitung

D



Desoutter Limited Eaton Road Hemel Hempstead Hertfordshire HP2 7DR England



VORSICHT

VOR GEBRAUCH, INSTALLIERUNG, REPARIEREN, ODER WECHSEL DES ZUBEHÖRS LESEN SIE DIESE ANWEISUNGEN.



VORSICHT

1. Gebrauchen Sie einem Luftvorrat, der Wasserfrei, filtriert und reguliert auf 6.3 Bar ist.
2. Gebrauchen Sie Aufprallqualitätsteckdosen, welche in gutem Zustand sind.
3. Augen und Ohren Schutzzubehör tragen.
4. Den Luftvorrat abtrennen, ehe Sie den Steckdose anfassen, die Impulseinheit richtig stellen, oder das Werkzeug demontieren.
5. Lose Gegenstände (Kleidung und Haare) vom Werkzeug bei dessen Gebrauch weghalten.
6. Das Werkzeug korrekt halten; seien Sie bereit, normalen und plötzlichen Bewegungen entgegen zu wirken - haben Sie dazu beide Hände bereit.
7. Sofort nach Einstellung der Impulseinheit richtigen Gebrauch nachprüfen.
8. Benutzen Sie es nicht mit einem verminderten Luftdruck oder in einen abgenutzten Zustand; wenn die Impulseinheit nicht arbeitet, kann eine plötzliche Rotierung des Griffs erfolgen.
9. Vergewissern Sie sich, daß das zu bearbeitende Teil richtig gestützt ist.
10. Nicht in einer explosiven Atmosphäre gebrauchen.
11. Die Werkzeuge sind nicht vor Verbindung mit der Elektrizität isoliert.



VARUNG

ZUM DEMONTIEREN DES IMPULSWERKES KEINE HEIßLÜFTER VERWENDEN, DA BEI TEMPERATUREN ÜBER 300°C DIE GEFAHR BESTEHT, DAß SICH BESTIMMTE GUMMIKOMPONENTEN (VITON) ENTZÜNDE KÖNNEN UND SOMIT HOCHGIFTIGE GASE (HYDROGENE FLUORIDE) FREISETZT WERDEN KÖNNEN.

VERWENUNGSWECK

Dieses Produkt dient zum Einsetzen und Entfernen von Gewindehalterungen. Andere Anwendungen sind nicht erlaubt.

SCHMIERUNG

Dieses Werkzeug ist für den Einsatz mit ölfreier Luft konzipiert. Es kann

GEWICHT

3.3 kg.

ZUBEHÖR

Eine Reihe von Zubehörteilen steht zur Verfügung, Geeignete sind aus dem Katalog auszuwählen.

LUFTQUALITÄT

- Zur Erzielung einer optimalen Leistung und einer maximalen Lebensdauer des Geräts wird die Verwendung von Druckluft mit einem Drucktaupunkt zwischen +2°C und +10°C empfohlen.
- Einen separaten Luftfilter so nahe am Schrauber wie möglich anbringen. Den Schlauch vor dem Anschließen durchblasen.
- Die Funktionsfähigkeit des Geräts wird nicht nachteilig beeinflusst wenn die Druckluft eine geringe Menge Öl enthält (1-5 mg/m³). Wir empfehlen eine Luftqualität gemäß ISO/TC 118, Qualitätsklasse 2.4.3. oder 3.4.4.
- Bei extrem trockener Luft kann sich die Lebensdauer der Lamellen verringern.

Luftdruckanschluß und Schlauchdimensionen - siehe Ersatzteilliste. Sicherstellen, daß die richtige Schlauchgröße verwendet wird.

EINSTELLEN DES ANZIEHDREHMOMENTS

Das Anziehdrehmoment wird mit Hilfe der Stellschraube eingestellt. Die Stellschraube nicht mit der Öleinfüllschraube mit Innensechskant verwechseln. Die Stellschraube wird im Uhrzeigersinn gedreht, um das Anziehdrehmoment zu erhöhen.

Achtung: Es empfiehlt sich, die Einstellung mit dem kleinsten Anziehdrehmoment zu beginnen, indem die Stellschraube etwa 7 Umdrehungen herausgeschraubt wird. Die Schraube nicht mehr als 8 Umdrehungen vom Maximum herausschrauben.

Min. Drehmomenteinstellung

Stellschraube auf Minimum einstellen. Bei harten Verbindungen und min. Einstellung verbessert reduzierte Druckluft die Genauigkeit.

Überprüfen Sie das Anziehdrehmoment für die aktuelle Schraubenverbindung.

Die Stellschraube ist durch die Öffnung im Gehäuse sichtbar. Evtl. die Ausgangsspindel drehen.

Nach dem Einstellen nicht vergessen, die Öffnung im Gehäuse wieder zu verschließen.

ÜBERPRÜFEN SIE DAS ÖL IN DER IMPULSEINHEIT.

Der Ölstand sollte nach 50 000 Arbeitsgängen überprüft werden, (Seite 7). Wenn das Anziehdrehmoment erheblich geringer ist als der Einstellwert, oder wenn die Impulsfrequenz ansteigt, muß der Ölstand überprüft und hydraulisch gemäß den Anweisungen nachgefüllt werden.

Überholung ist das Öl zu wechseln. Folgendes Öl verwenden: 22 °C (ISO VG22).

ROTSCHUK UND INWENDIGE REINIGUNG

Wasser-, Staub- und Verschleißpartikel in der Druckluft verursachen Rostbildung und das Festfressen von Lamellen, Ventilen usw. Dieses Problem kann durch Spülen mit einigen Tropfen Öl gelöst werden, indem man die Maschine 5-10 s laufen läßt und das Öl mit einem Putzlappen aufsaugt.

Dies sollte man immer vor längeren Stillstandzeiten tun.

ÜBERHOLUNG, SCHMIERUNG UND ÖLWECHSEL

Die Maschine wird normalerweise als Hochleistungsmaschine benutzt, und sollte daher nach 100 000 (anspruchsvoller Service) bis 250 000 Arbeitsgängen (Maximum) zerlegt, überholt und gereinigt werden. Arbeitet die Maschine nicht einwandfrei, muß sie in der Werkstatt überprüft werden.

Achtung: O-Ring der Zapfwelle überprüfen oder austauschen. Auch die Nut des O-Rings sorgfältig reinigen.

Das Sieb im Lufteinlaß und der Schalldämpfer sind regelmäßig zu reinigen, um Verstopfungen zu verhindern, die die Leistung herabsetzen können. Bei den Überholungen sind Drosselventil und Lager zu reinigen und mit Fett einzufetten. Mit Molykote BR2 Plus werden die Schmierintervalle verlängert.

Bei der Zerlegung des Lamellenmotors sind Höhe und Breite der Lamellen nachzumessen (Messung: siehe Teiledarstellung). Die Zylinderfläche darf keinerlei Kratzer aufweisen.

Achtung: Vor dem Austausch der Lamellen müssen Rotor und Zylinder gereinigt werden. Anschließend sind die Flächen mit einer dünnen Schicht molybdänhaltigem Fett (Molykote BR2 Plus) einzufetten. Den Motor nach dem Zusammenbau kurz trocken laufen lassen und den freien Lauf kontrollieren. Anschließend zwei Tropfen Öl in den Lufteinlaß treufeln und den Motor drehen, so daß sich das Öl über die Motorteile verteilt.

SCHRAUBANSCHLÜSSE

Es ist wichtig, daß die Schraubenschlüsse ordentlich festgezogen werden, d.h. in Übereinstimmung mit den Angaben auf der Teiledarstellung stehen.

Achtung: Vor dem Zusammenbau die Gewinde mit Fett schmieren.

© Copyright 1998, Desoutter Limited. HP2 7DR. UK.

Alle Rechte vorbehalten. Unbefugtes Verwenden oder Kopieren des Inhalts bzw. von Teilen des Inhalts ist verboten. Dies gilt insbesondere für Warenzeichen, Modellbezeichnungen, Teilenummern und Zeichnungen. Nur die zugelassenen Ersatzteile verwenden. Schäden oder Funktionsstörungen, die durch die Verwendung nicht zugelassener Ersatzteile entstehen, sind von der Garantieleistung und der Produkthaftung ausgeschlossen.

Zampini Industrial Group

AirToolPro.com

1-800-353-4676

PT200-T Instrucciones



Desoutter Limited Eaton Road Hemel Hempstead Hertfordshire HP2 7DR England

ADVERTENCIA

ANTES DE UTILIZAR, INSTALAR, REPARAR O CAMBIAR ACCESORIO LEA Y COMPRENDA ESTAS INSTRUCCIONES

ADVERTENCIA

1. Utilizar una acometida de aire libre de agua, filtrada y regulada a 6.3 Bar.
2. Utilizar cubos de impacto en buenas condiciones.
3. Siempre utilizar protectores de ojos y oídos.
4. Desconectar la acometida de aire antes de manejar el cubo, ajustar la unidad de impulso, o desmontar la máquina.
5. Mantener ropa suelta y cabellos largos lejos de la máquina cuando en funcionamiento.
6. Sujetar la máquina debidamente; estando dispuesto a contrarrestar movimientos bruscos con las dos manos.
7. Comprobar el correcto funcionamiento inmediatamente después de ajustar la unidad de impulso.
8. No usar con una presión de aire reducida o en condición desgastada: la unidad de impulso no funcionara resultando en la brusca rotación del mango de la máquina.
9. Asegurar que la pieza esté debidamente apoyada.
10. No utilizar en atmósferas explosivas.
11. Herramientas mecánicas no están aisladas al contacto con potencia eléctrica.

ATENCIÓN

COMPONENTES DE GOMA VITON

EN CASO DE FUEGO, SE GENERARÁN PRODUCTOS DE COMBUSTIÓN ALTAMENTE TÓXICOS (INCLUYENDO FLUORURO DE HIDRÓGENO) QUE PUEDAN CAUSAR DAÑOS PERSONALES IMPOTANTES.
NO CALENTAR POR ENCIMA DE 300°C.
NO UTILIZAR UNA PISTOLA DE AIRE CALIENTE PARA DESMONTAR LA UNIDAD DE IMPULSO.

DECLARACION DE UTILIZACION

Este producto ha sido diseñado para instalar y quitar fiadores roscados. No está permitido ningún otro uso.

LUBRICACION

Zampini Industrial Group

AirToolPro.com

1-800-353-4676

PESO

3.3 kg.

ACCESORIOS

Una amplia gama de accesorios son disponibles y artículos apropiados se podrán escoger del catálogo de accesorios.

CALIDAD DEL AIRE

- Para rendimiento óptimo y un máximo de vida de servicio, recomendamos el uso de aire comprimido con un punto de rocío entre +2°C y +1 0°C.
- Usar un filtro de aire separado, instalado lo más cerca posible de la máquina. Limpiar la manguera soplañ dola antes de conectarla.
- Es beneficioso para la operación de la máquina el uso de aire comprimido que contenga una pequeña cantidad de aceite (1-5 mg/m³). Se recomienda una calidad del aire según ISO/TC 118, clase de calidad 2.4.3. ó 3.4.4.
- Con aire sumamente seco, se puede reducir la vida de servicio de las aletas.

Conexión de aire comprimido y dimensión de manguera - ver la lista de piezas de repuesto. Asegurarse de que la manguera tiene la dimensión correcta.

AJUSTE DEL PAR DE APRIETE

El par se ajusta con el tornillo ranurado. No confundir el tornillo de ajuste con el tapón de llenado de aceite con hexágono embutido. Para aumentar el par de apriete, girar el tornillo de ajuste en sentido horario.

Nota: Se recomienda comenzar al ajuste mínimo de par, desenroscando el tornillo de ajuste aproximadamente 7 vueltas desde la posición de fondo. No desenroscar más de 8 vueltas desde el máximo.

Ajuste mínimo de par

Poner el tornillo de ajuste al nivel mínimo. En juntas duras y con el ajuste mínimo, la presión de aire reducida mejorará la precisión.

Controlar el par de apriete dado en la junta en cuestión.

El tornillo de ajuste queda accesible por el agujero en la caja. En caso necesario, girar el eje de salida.

Después del ajuste, no olvidarse de montar el tapón del agujero en la caja.

CONTROL DEL NIVEL DE ACEITE EN LA UNIDAD DE IMPULSO

Controlar el nivel de aceite después de 50.000 aprietes, (página 7).

Si el par de apriete tiende a ser notablemente más bajo que el par ajustado, o si aumenta la frecuencia del impulso, controlar el nivel del aceite y llenar con aceite hidráulico según las instrucciones.

Revisar el aceite al efectuar la revisión. Usar aceite hidráulico: 22 cSt/ (ISO VG22).

PROTECCIÓN CONTRA EL ÓXIDO Y LIMPIEZA INTERNA

El agua en el aire comprimido, el polvo y las partículas de desgaste pueden producir óxido y agarrotamiento de aletas, válvulas, etc. Esto puede solucionarse limpiando con aceite (unas gotas), poniendo en marcha la máquina durante 5 ó 10 segundos y absorbiendo el aceite en un trapo. Efectuar este preparativo antes de largos periodos de inmovilización.

REVISIÓN, LUBRICACIÓN Y CAMBIO DEL ACEITE

Normalmente, la máquina se usa para servicio pesado. Por ello, habrá que desarmarla, revisarla y limpiarla después de 100,000 (nivel de servicio elevado) a 250,000 (máximo) aprietes. Si no funciona correctamente, retirarla del servicio e inspeccionarla.

Nota: Controlar o cambiar la junta tórica alrededor del eje del yunque. Limpiar también minuciosamente la ranura de la junta tórica.

Limpiar frecuentemente el tamiz de la entrada de aire y el silenciador de escape para impedir la obturación, la cual reduce la capacidad.

Al efectuar la revisión, limpiar y lubricar con grasa la válvula de estrangulación y los cojinetes. Molykote BR2 Plus permite largos intervalos entre lubricaciones.

Si es necesario desmontar el motor de aletas, controlar la altura y la anchura de las aletas (dimensiones: ver despiece). La superficie del cilindro ha de estar suave y libre de rayaduras.

Nota: Limpiar el rotor y el cilindro antes de cambiar las aletas. Aplicar una fina capa de grasa que contenga bisulfuro de molibdeno (Molykote BR2 Plus), a las caras extremas del rotor o de las placas extremas. Armar el motor en seco y comprobar que gira libremente. Echar dos gotas de aceite por la entrada de aire y volver el motor de forma que se distribuya el aceite por todas las partes interiores del motor.

CONEXIONES ROSCADAS

Es importante que las conexiones roscadas de la máquina estén debidamente apretadas, es decir, según las especificaciones en los despieces.

Nota: Antes del armado, lubricar las roscas con grasa.

© Copyright 1998, Desoutter Limited. HP2 7DR. UK.

Reservados todos los derechos. Está prohibido todo uso indebido o copia de este documento o de parte del mismo. Esto se refiere especialmente a marcas comerciales, denominaciones de modelos, números de piezas y dibujos.

Utilice exclusivamente piezas de repuesto autorizadas. Cualquier daño o defecto de funcionamiento causados por el uso de piezas no autorizadas queda excluido de la garantía o responsabilidad del producto.

PT200-T Instruções



Desoutter Limited Eaton Road Hemel Hempstead Hertfordshire HP2 7DR England



AVISO

ANTES DE USAR, INSTALAR, REPARAR OU TROCAR ACESSÓRIOS, LEIA E COMPREENDA AS INSTRUÇÕES



AVISO

1. Utilize um suprimento de ar que seja: livre de água, filtrada e regulada a 6.3 Bar.
2. Utilize soquetes de impacto de boa qualidade e em boas condições.
3. Use sempre protectores para os olhos e os ouvidos.
4. Desligue o suprimento de ar antes de usar o soquete, ajustar a unidade de impulso ou desmontar a ferramenta.
5. Mantenha roupa soita e cabelos compridos longe da maquina quando em uso.
6. Segure a maquina correctamente; esteja pronto a impedir movimentos normais ou súbitos - mantenha ambas as mãos disponíveis.
7. Comprove o funcionamento correcto imediatamente após ajustar a unidade de impulso.
8. Não use com a pressão de ar reduzida ou em condição de desgaste: a unidade de impulso pode não funcionar, resultando em rotação súbita do cabo da ferramenta.
9. Assegure que a peça esteja corretamente apoiada.
10. Não utilize em atmosferas explosivas.
11. Ferramentas mecânicas não são isoladas para contacto com energia eléctrica.



AVISO

COMPONENTES DE BORRACHA VITON

EM CASO DE INCÊNDIO, PRODUTOS EXPLOSIVOS ALTAMENTE TÓXICOS (INCLUINDO FLUÓIDO DE HYDROGÊNIO) PODEM CAUSAR GRAVES LESÕES CORPORAIS. NÃO EXPÔR A UM AQUECIMENTO SUPERIOR A 300°C. NÃO UTILIZAR ARMAS DE FOGO PARA DESMONTAR UNIDADE VIBRATÓRIA.

INDICAÇÕES PARA UTILIZAÇÃO

Este produto foi concebido para instalar e retirar fixadores roscados. Não é permitido outro uso.

LUBRIFICAÇÃO

Esta ferramenta foi desenhada para trabalhar numa linha de ar seco.

PESO

3.3 kg.

ACESÓRIOS

Está disponível uma gama de acessórios, os artigos adequados devem ser seleccionados no Catálogo.

QUALIDADE DO AR

- Para obter um máximo de rendimento e de longevidade da máquina, recomendamos o uso de ar comprimido com um ponto de condensação entre +2°C e +1 0°C.
- Use um filtro de ar instalado o mais perto possível da máquina. Sobre a mangueira antes de a ligar.
- Não há inconveniente para a operação se o ar comprimido contiver uma pequena quantidade de óleo (1 - 5 mg/m³). Recomenda-se qualidade de ar de acordo com ISO/TC 118, classe 2.4.3. ou 3.4.4.
- Se o ar for extremamente seco, o tempo de serviço das alhetas pode ser reduzido.

Ligações de ar comprimido e medidas de mangueiras - ver lista de peças e acessórios. Assegure-se de que a medida da mangueira é correcta.

REGULAÇÃO DO BINÁRIO DE APERTO

O binário é ajustado regulando o parafuso de ajuste com ranhura. Não confunda o parafuso de ajuste com o bujão do óleo com orifício para chave hexagonal. O parafuso de ajuste deve ser girado no sentido dos ponteiros do relógio para aumentar o binário.

Nota: Recomendamos que inicie na posição mínima - quando o parafuso de ajuste está desaparafusado cerca de 7 voltas do fundo. Não desaparafuse mais de 8 voltas do fundo.

Regulação do binário para o mínimo

Ponha o parafuso de ajuste no nível mínimo. Em juntas rígidas e regulação mínima, a redução da pressão do ar aumentará a precisão.

Verifique o binário requerido pela junta em questão.

O parafuso de ajuste e acessível através do orifício da cobertura. Se for necessário rode o veio saliente.

Depois do ajuste, não se esqueça de montar a bucha do orifício da cobertura.

VERIFICAÇÃO DO ÓLEO DA UNIDADE DE IMPULSO

O nível do óleo deve ser verificado após 50,000 apertos, (página 7).

Se o binário de aperto tender a ser notavelmente inferior ao regulado ou se a frequência de pulso aumentar - verifique o nível do óleo e acrescente óleo hidráulico de acordo com as instruções.

Verifique o nível do óleo durante as revisões. Use óleo hidráulico: 22 cST/40 °C (ISO

PROTECÇÃO CONTRA A FERRUGEM E LIMPEZA DO INTERIOR

A presença de água no ar comprimido, pó e partículas de desgaste causam ferrugem e colagem de alhetas, válvulas, etc. Isso pode ser evitado aspergindo com óleo (algumas gotas), deixando a máquina trabalhar durante 5 a 10 segundos e limpando o óleo com um pano. Proceda a essa preparação antes de paragens prolongadas.

REVISÃO, LUBRIFICAÇÃO E MUDANÇA DE ÓLEO

A máquina é normalmente usada com intensidade. Por isso, deve ser desmontada, revista e limpa depois de 100,000 (alto nível de assistência) a 250,000 (máximo) apertos. Se ela não funcionar adequadamente, deve ser retirada do serviço para inspecção.

Nota: Verifique ou substitua a anilha à volta do veio do encabadouro.

Limpe também, cuidadosamente a ranhura da anilha.

O crivo da entrada de ar e o silenciador do escape devem ser limpos com frequência de forma a impedir a obstrução, que reduza capacidade de trabalho.

Durante as revisões a válvula do acelerador e os rolamentos devem ser limpos e lubrificados com massa. Molykote BR2 Plus proporciona longos intervalos entre as lubrificações.

Se for necessário desmontar o motor da alheta, verifique a altura e a largura das alhetas (medidas: ver figura seccionada). A superfície do cilindro deve estar lisa e sem riscas.

Nota: Limpe o rotor e o cilindro antes de mudar as alhetas. Aplique uma camada fina de massa, contendo dissulfeto de molibdeno (Molykote BR2 Plus), nas superfícies das extremidades do rotor ou placas. Monte o motor seco e verifique se trabalha livremente. Ponha duas gotas de óleo através da entrada de ar e vire o motor para espalhar o óleo lá dentro.

LIGAÇÕES DE ROSCA

É importante que as ligações de rosca da máquina estejam bem apertadas; i.e. de acordo com as especificações das figuras seccionadas.

Nota: Antes de montar lubrifique as roscas com massa.

© Copyright 1998, Desoutter Limited. HP2 7DR. UK

Todos os direitos são reservados. É proibida qualquer utilização ou cópia não autorizadas do conteúdo ou parte deste. Isto aplica-se particularmente a marcas registadas, denominações de modelo, números de peças e desenhos.

Utilize apenas peças autorizadas. Quaisquer danos ou funcionamento defeituoso provocados pela utilização de peças não autorizadas não serão cobertos pela Garantia ou Responsabilidade do Produto.

Zampini Industrial Group

AirToolPro.com

1-800-353-4676

PT200-T Istruzioni



Desoutter Limited Eaton Road Hemel Hempstead Hertfordshire HP2 7DR England



AVVERTENZA

PRIMA DI USARE, INSTALLARE, RIPARARE O CAMBIARE GLI ACCESSORI, LEGGERE E CAPIRE QUESTE ISTRUZIONI



AVVERTENZA

1. Usare un'alimentazione aria che sia: priva d'acqua filtrata e regolata a 6,3 bar.
2. Usare chiavi a impatto di buona qualità e in buono stato.
3. Si devono usare le apposite protezioni per gli occhi e per gli orecchi.
4. Scollegare l'alimentazione aria prima di: toccare la chiave, regolare il gruppo impulsi o smontare l'attrezzo.
5. Durante l'uso mantenere gli articoli di vestiario sciolti e i capelli lontano dall'attrezzo.
6. Tenere l'attrezzo correttamente; tenersi pronti a controbilanciare movimenti sia normali che improvvisi.
7. Immediatamente dopo ogni regolazione del gruppo impulsi, controllare che l'attrezzo funzioni correttamente.
8. Non usare con pressione d'aria ridotta o quando l'attrezzo è in cattive condizioni dovute al logorio.
9. Assicurarsi che il pezzo che si lavora sia sostenuto adeguatamente.
10. L'attrezzo non deve essere usato in atmosfere esplosive.
11. Gli attrezzi motorizzati non sono isolati in caso di contatto con la corrente elettrica.



ATTENZIONE

COMPONENTI IN GOMMA VITON

NEL CASO DI COMBUSTIONE SI FORMANO COMPONENTI ALTAMENTE TOSSICI (INCLUSO FLUORURO DI IDROGENO) CHE POSSONO CAUSARE DANNI GRAVI ALLE PERSONE. NON RISCALDARE OLTRE I 300°C. NON USARE UN RISCALDATORE PER SMONTARE L'UNITÀ PULSANTE.

SPECIFICA D'USO

Questo prodotto è progettato per l'installazione e la rimozione di dispositivi di fissaggio filettati. Non deve essere usato per altro scopo.

LUBRIFICAZIONE

Questo attrezzo è progettato per essere lubrificato con olio.

PESO

3,3 grammi

ACCESSORI

È disponibile una gamma di accessori, si scelga perciò l'articolo adatto dal catalogo di Accessori.

QUALITÀ DELL'ARIA

- Per prestazioni ottimali e massima durata dell'utensile consiglia l'uso di aria compressa con un punto di condensazione fra +2°C e +10°C.
- Usare un filtro d'aria separato, installato il più vicino possibile all'utensile. Soffiare aria compressa nel flessibile prima di collegarlo.
- Non c'è alcuno svantaggio per il funzionamento dell'utensile se l'aria compressa contiene una piccola quantità di olio (1 - 5 mg/m³). È consigliata la qualità dell'aria secondo la norma ISO/TC 118, classe di qualità 2.4.3. o 3.4.4.
- Con aria estremamente asciutta, la durata di servizio delle lamelle può risultare ridotta.

Collegamento dell'ana compressa e dimensioni del flessibile - vedere l'elenco dei ricambi. Accertarsi che le dimensioni del flessibile siano corrette.

REGOLAZIONE DELLA COPPIA DI SERRAGGIO

La coppia si regola agendo sulla vite di regolazione con una scanalatura. Non confondere la vite di regolazione con il tappo di riempimento dell'olio con vite a testa esagonale. Per aumentare la coppia di serraggio, girare la vite di regolazione in senso orario.

Nota: Si raccomanda di avviare l'utensile alla coppia minima, cioè quando la vite di regolazione è a circa 7 giri dalla posizione di massimo serraggio. Non svitare di oltre 8 giri dalla posizione di massimo serraggio.

Impostazione della coppia minima

Impostare la vite di regolazione sulla coppia minima. In presenza di giunti pesanti e coppia minima, riducendo la pressione dell'aria si aumenta la precisione.

Controllare che la coppia di serraggio corrisponda a quella impostata per il giunto desiderato.

La vite di regolazione è accessibile attraverso il foro nell'alloggiamento. Se necessario, ruotare l'albero sporgente.

Dopo la regolazione, non dimenticare di montare il tappo del foro nell'alloggiamento.

CONTROLLO DELL'OLIO NELL'UNITÀ IMPULSI

Controllare il livello dell'olio ogni 50,000 serraggi, (Pag. 7). Se la coppia di serraggio tende ad essere inferiore a quella impostata o la frequenza di impulsi aumenta eccessivamente, controllare il livello dell'olio e rabboccare con olio per motori idraulici in conformità alle istruzioni. Rinnuovare l'olio in occasione della revisione periodica.

Utilizzare olio per motori idraulici: 22 cSt / 40 °C (ISO VG22)

PROTEZIONE DALLA RUGGINE E PULIZIA INTERNA

Acqua nell'aria compressa, polvere e particelle di usura provocano la formazione di ruggine ed il grippaggio di lamelle, valvole, ecc. Per risolvere questo inconveniente, si consiglia di introdurre alcune gocce d'olio, far funzionare l'utensile per 5 - 10 secondi ed assorbire quindi l'olio con un panno. Eseguire questa procedura prima di lunghi periodi di inutilizzo dell'utensile.

REVISIONE, LUBRIFICAZIONE E CAMBIO DELL'OLIO

L'utensile viene normalmente utilizzato per compiere lavori pesanti. Per questo, esso deve essere smontato, revisionato e pulito dopo un numero di serraggi compreso tra 100,000 (livello di assistenza consigliato) e 250,000 (massimo). Se non funziona correttamente, l'utensile non deve essere utilizzato, ma sottoposto a revisione.

Nota: Controllare o sostituire l'anello torico intorno all'albero dell'incudine. Pulire a fondo anche la sede dell'anello torico.

Pulire frequentemente il filtro all'ingresso dell'aria ed il silenziatore dello scarico al fine di prevenire intasamenti che ne diminuirebbero le capacità.

La valvola a farfalla ed i cuscinetti devono essere lubrificati con grasso in occasione della revisione periodica dell'utensile. Il grasso Molykote BR2 Plus allunga gli intervalli di lubrificazione.

Se risulta necessario smontare il vano motore, controllare l'altezza e la larghezza delle lamelle (per le misurazioni vedere l'esplosivo). La superficie del cilindro deve essere liscia e priva di segni.

Nota: Pulire il rotore ed il cilindro prima di sostituire le lamelle. Applicare un sottile strato di grasso fluido, contenente bisolfuro di molibdeno (Molykote BR2 Plus), sulle facce terminali del rotore o sulle piastre terminali.

Assemblare il motore asciutto e controllare che funzioni correttamente. Aggiungere due gocce d'olio attraverso l'ingresso dell'aria e far girare il motore in modo che l'olio si distribuisca sulle sue parti interne.

RACCORDI FILETTATI

È molto importante che i raccordi filettati dell'utensile siano serrati correttamente; ad es. in conformità ai dati tecnici illustrati negli esplosivi. **Nota:** Prima del montaggio, lubrificare le filettature con grasso.

© Copyright 1998, Desoutter Limited. HP2 7DR. UK.

Tutti i diritti riservati. È vietata la riproduzione totale o anche solo parziale del presente documento salvo previa autorizzazione, specialmente per quanto concerne i marchi depositati, le denominazioni dei modelli, i numeri di codice e le illustrazioni.

Si raccomanda di impiegare esclusivamente particolari autorizzati. Gli eventuali danni o difetti di funzionamento dovuti all'uso di particolari non autorizzati non sono coperti né dalla garanzia né dalle eventuali rivendicazioni di Product Liability.

Zampini Industrial Group

AirToolPro.com

1-800-353-4676

Desoutter Limited Eaton Road Hemel Hempstead Hertfordshire HP2 7DR England



WAARSCHUWING

DEZE VOORSCHRIFTEN DOORLEZEN EN BEGRIJPEN, ALVORENS TE GEBRUIKEN, INSTALLEREN, REPAREREN OF HULPSTUKKEN TE VERVANGEN.



WAARSCHUWING

1. Droge, gefiltreerde en op 6,3 bar geregelde perslucht gebruiken.
2. In goede staat verkerende, slagvaste dopsleutels gebruiken.
3. Bescherming voor ogen en oren dragen.
4. De persluchttoevoer loskoppelen, alvorens de dop aan te pakken, het slagmechanisme te verstellen of het gereedschap te demonteren.
5. Loshangende delen van kleding en lang haar tijdens gebruik uit de buurt van het gereedschap houden.
6. Gereedschap op de juiste wijze vasthouden. Bedacht zijn op het tegenhouden van de normale en onverwachte bewegingen. Beide handen vrij hebben.
7. De juiste werking onmiddellijk na verstelling van het slagmechanisme controleren.
8. Niet met lage luchtdruk of in een versleten toestand gebruiken; het slagmechanisme kan eventueel weigeren, waardoor het handvat plotseling kan gaan draaien.
9. Ervoor zorgen dat het werkstuk op de juiste wijze wordt ondersteund.
10. Niet in een explosiegevaarlijke omgeving gebruiken.
11. Pneumatisch gereedschap is niet tegen aanraking met elektrische spanning geïsoleerd.



WAARSCHUWING

"VITON" RUBBER ONDERDELEN

IN HET GEVAL VAN BRAND KANNEN HOOG GIFTIGE GASSEN (WAARONDER HYDROGEEN FLUORIDE) VRIJKOMEN. DEZE KUNNEN ZWAAR PERSOONLIJK LETSEL VEROORZAKEN. NIET BOVEN 300°C VERHITTEN. GEBRUIK GEEN HETELUCHT PISTOOL OM DE PULSUNIT TE DEMONTEREN.

GEBRUIKSWIJZE

Dit product is bedoeld voor aanbrengen en verwijderen van schroefbevestigingsmiddelen. Het toestel mag niet voor andere doeleinden gebruikt worden.

DOORSMERING

GEWICHT

3.3 kg.

ACCESSOIRES

Een reeks van accessoires is beschikbaar en de juiste onderdelen kunnen uit de catalogus geselecteerd worden.

LUCHTKWALITEIT

- Voor optimale prestaties en een maximale levensduur van het gereedschap raden we aan perslucht met een dauwpunt tussen +2°C en +10°C te gebruiken.
- Gebruik een afzonderlijke luchtfilter. Installeer hem zo dicht mogelijk bij het gereedschap. Blaas de slang uit alvorens hem aan te sluiten.
- Het gereedschap ondervindt er geen hinder van als de perslucht een kleine hoeveelheid olie bevat (1 - 5 mg/m³). Luchtkwaliteit volgens ISO/TC 118, kwaliteitsklasse 2.4.3. of 3.4.4. is aan te bevelen.
- Uiterst droge lucht kan de levensduur van de schoepen doen dalen. Persluchtaansluiting en slangafmeting - zie reserveonderdelenlijst. Zorg ervoor dat de slang de juiste afmetingen heeft.

INSTELLING VAN HET AANHAALKOPPEL

Het koppel wordt ingesteld door de regelschroef met sleuf te verdraaien. Vergis u niet tussen de regelschroef en de olievlug met de binnen zeskant. De regelschroef dient rechtsom te worden gedraaid om het aanhaalkoppel te vergroten.

Opmerking: Het is aan te bevelen te beginnen met de laagste koppel instelling - d.w.z. als de regelschroef ongeveer 7 toeren is uitgedraaid vanaf de onderste stand. Draai de schroef niet meer dan 8 toeren uit.

Min. koppelinstelling

Stel de stelschroef in op het minimumniveau. Bij harde verbindingen en minimuminstelling zal een lagere luchtdruk de nauwkeurigheid vergroten.

Controleer het gegeven aanhaalkoppel op de schroefbevestiging in kwestie.

De stelschroef toegankelijk via het gat in het huis. Indien nodig, aan de uitgaande spindel draaien.

Vergeet na de montage niet de plug in het gat van het huis te monteren.

CONTROLE VAN DE OLIE IN DE IMPULSEENHEID.

Het oliepeil dient na elke 50,000 cycli gecontroleerd te worden, (Biz. 7). Als het aandraaimoment de neiging heeft merkbaar lager te zijn dan de instelling, of als de impulsfrequentie toeneemt -- controleer dan het oliepeil en vul bij met hydraulische olie volgens de instructies. Vervang de olie bij de revisies. Gebruik hydraulische olie: 22 cSt / 40°C (ISO VG22)

HERMING TEGEN ROEST EN REINIGING VAN HET IN DIGE VAN DE MACHINE

in de perslucht, stof en atgesleten deeltjes veroorzaken roest en

het vastkleven van schoepen, kleppen enz.

Dit kan worden opgelost door met olie door te spoelen (enkele druppeltjes), het gereedschap gedurende 5-10 seconden te laten lopen en de olie met een doek af te nemen. Doe dit als voorzorgsmaatregel voor perioden dat de machine niet wordt gebruikt.

REVISIE, SMERING EN VERVANGEN VAN OLIE

De machine is normaal bestemd voor zwaar gebruik. Zij moet dan ook worden gedemonteerd, gereviseerd en schoongemaakt na 100,000 (aanbevolen aantal) tot 250,000 (maximумаantal) cycli. Als ze niet goed werkt, dient ze uit dienst te worden genomen voor inspectie.

Opmerking: Controleer of vervang de O-ring rond de as van het aandraaimoment. Controleer ook zorgvuldig de groet voor de O-ring.

De luchtinlaatfilter en de uitlaatdemper dienen geregeld te worden schoongemaakt om verstopping te vermijden, waardoor de capaciteit zou verminderen.

Bij de revisies moeten de inlaatklep en de lagers worden schoongemaakt en met vet ingesmeerd. Molykote BR2 Plus zorgt voor lange intervallen tussen smerbeurten.

Als het nodig is de schoepenmotor te demonteren, controleer dan de hoogte en de breedte van de schoepen (maten: zie explosietekening). Het cilinderoppervlak moet glad zijn en mag geen groeven vertonen.

Opmerking: Maak de rotor en de cilinder schoon alvorens schoepen te vervangen. Breng een dunne laag vet dat molybdeendisulfide bevat (Molykote BR2 Plus) aan op de eindvlakken van de rotor of op de eindplaten. Monteer de motor droog en controleer of hij vrij draait. Voeg twee druppels olie toe via de luchtinlaatopening en draai de motor ondersteboven zodat de olie over de inwendige delen van de motor wordt verdeeld.

SCHROEFDRAADVERBINDINGEN

Het is belangrijk dat alle schroefdraadverbindingen van de machine goed zijn aangehaald; d.w.z. overeenkomstig de specificaties op de explosietekeningen.

Opmerking: Smeer de draad voor de montage met vet in.

© Copyright 1998, Desoutter Limited. HP2 7DR. UK.

Alle rechten voorbehouden. Het zonder toestemming gebruiken of kopiëren van de inhoud of delen daarvan is verboden. Dit is in het bijzonder van toepassing op handelsmerken, modelaanduidingen, onderdeelnummers en tekeningen. Gebruik alleen goedgekeurde onderdelen. Schade of defecten die veroorzaakt zijn door het gebruik van niet-goedgekeurde onderdelen vallen niet onder garantiebepalingen.

Zampini Industrial Group

AirToolPro.com

1-800-353-4676

Desoutter Limited Eaton Road Hemel Hempstead Hertfordshire HP2 7DR England



VARELSE

LÆS OG FORSTA DISSE INSTRUKSER INDEN BRUG, INSTALERING, REPARATION ELLER UDSKIFTING AF TILBEHØR



VARELSE

1. Brug lufttilførsel der er vandfri, filtreret og regleret til 6.3 BAR.
2. Brug hylster af slagkvalitet der er i god beskaffenhed.
3. Øje og øre beskyttning og handsker MÅTTE bruges.
4. Koble fra lufttilførseln inden du håndterer eller udskifter hylsen, reglerer impulsenheden eller afmonterer værktøjet.
5. Hold løstsiddende tøj og langt hår væk når værktøjet bruges.
6. Hold værktøjet korrekt, vær parat at modarbejde normale eller pludselige begævelser- brug begge hænder.
7. Kontroller at værktøjet arbejder øjeblikkelig efter impulsenheden er reglet.
8. Brug ikke med et lavere lufttryk eller hvis den er slidt: det er muligt at impulsenheden ikke arbejder og dene årsager at skaflet pludseligt drejer sig.
9. Vær sikker på att arbejdsstykket er rigtigt understøttet.
10. Maskinen må ikke bruges nær explosive gasser.
11. Kraftværktøje er ikke isolerte mod kontakt med stærkstrøm.



ADVARSEL

GUMMI KOMPONENTER AF VITON

I TILFÆLDE AF BRAND KAN MEGET GIFTIGE FORBRÆNDINGSPRODUKTER (INKLUSIV FLUORBRINTE) FØRVOLDE ALVORLIG SKADE PÅ MENNESKER. VARM IKKE OP TIL OVER 300°C. BRUG IKKE EN VARME PISTOL TIL AFMONTERING AF PULS ENHED.

VÆGT

3.3 kg.

TILBEHØR

Der findes et stort valg af tilbehør og passende tilbehør må udvælges fra Katalog.

LUFTKVALITET

- For at opnå optimal ydelse og maksimal levetid for maskinen anbefaler vi brug af trykluft med et kondensationspunkt mellem +2°C og +10°C.
 - Brug et separat luftfilter, installeret så tæt som muligt på maskinen. Blæs slangen igennem før tilkobling.
 - Der er ingen ulemper ved betjening af maskinen, hvis tryklufften indeholder en lille mængde olie (1 - 5 mg/m³). Luftkvalitet iht. ISO/TC 118, kvalitetsklasse 2.4.3. eller 3.4.4. anbefales.
 - Ved meget tør luft kan levetiden for lamellerne blive reduceret.
- Tryklufftforbindelse og slangedimension - se reservedelslisten. Kontrollér, at slangedimensionen er korrekt.

INDSTILLING AF TILSPÆNDINGSMOMENT

Momentet indstilles ved at dreje på den notede justerskrue. Forveksel ikke denne med oliepåfyldningsstudsens unbrakoskrue. Justerskruen skal drejes med uret for at øge tilspændingsmomentet.

Bemærk: Det anbefales at starte med min. momentindstilling. - når justbrskruen er skruet ca. 7 omgange ud fra bundstillingen . Skru ikke skruen længere ud end til 8 omgange fra max.

Min. indstilling af moment

Stil justerskruen på min. niveau. Ved hårde forskruninger og ved min. indstilling, vil et reduceret lufttryk forøge præcisionen.

Kontroller tilspændingsmomentet angivet på den aktuelle samling.

Justerskruen kan nås via hullet i motorhuset. Hvis det er nødvendigt, drej den udgående aksel.

Efter justering er tilendebragt: Glem ikke at isætte skruen i hullet i motorhuset.

KONTROLLER OLIE I IMPULSENHEDEN

Olieniveauet skal kontrolleres for hver 50.000 tilspændinger, (side 7). Hvis tilspændingsmomentet har tendens til at være mærkbart lavere end det indstillede eller hvis impulsfrekvensen går op - kontroller olieniveauet og påfyld med hydraulikolie. Foretag olieskift ved eftersyn. Brug hydraulikolie: 22 cST/40 °C (ISO VG22).

RUSTBESKYTTELSE OG INDVENDIG RENGØRING

Vand i tryklufften, støv og partikler fra slid forårsager rust og tilstopning af lameller, ventiler etc.

Dette kan forhindres at skylle med olie (nogle dråber) og lade maskinen køre i 5 - 10 sekunder og opsuge olien i en klud. Foretag dette inden maskinen skal stå stille i længere tid.

EFTERSYN, SMØRING OG OLIESKIFT

Maskinen anvendes normalt som maskine til tungere opgaver. Den skal derfor adskilles, efterses og renses efter 100,000 (idealserviceniveau) til 250,000 (maksimalt) tilspændinger. Kører den ikke tilfredsstillende, bør den tages ud af drift og efterses.

Bemærk: Kontroller eller skift O-ringen omkring slagboltens aksel.

Rengør også omhyggeligt udfræsningen til O-ringen.

Filtnettet ved luftindtaget og lyd-dæmperen ved udblæsningen skal rengøres regelmæssigt for at undgå tilstopning, da dette kan nedsætte ydelsen.

Ved eftersynene af maskinen skal drøvleventilen og fejterne rengøres og smøres med fedt. Molykote BR2 Plus giver lange intervaller mellem smøringerne.

Hvis det er nødvendigt at adskille lamel motoren, kontroller da højden og bredden af lamellerne (mål: se eksplosionstegning). Cylinderoverfladen skal være glat og uden ridser.

Bemærk: Rengør rotor og cylinder før skift af lameller. Påsmør et tyndt lag fedt, som indeholder molybdænsulfid (Molykote BR2 Plus) på endefladerne af rotoren eller endepladerne. Saml motoren i tør stand og kontroller, at den kan løbe frit. Dryp et par dråber olie gennem luftindtaget og drej motoren rundt, så olien bliver fordelt over motorens indre dele.

Gevindskårne samlinger

Det er vigtigt, at maskinens gevindsamlinger er orden ligt tilspændt, dvs. iht. med specifikationerne på eksplosionstegningerne.

Bemærk: Før samling, skal gevindene smøres med fedt.

BRUGSANVISNING

Det produkt er konstrueret til montering og fjernelse af gevindskårne beslag. Anden brug er ikke tilladt.

SMØRING

Værktøjet kan arbejde med fuldstændig tør luft, men kan også bruges

Zampini Industrial Group

AirToolPro.com

1-800-353-4676

PT200-T Veiledning



Desoutter Limited Eaton Road Hemel Hempstead Hertfordshire HP2 7DR England



ADVARSEL

DISSE INSTRUKSJONENE MÅ LESES OG BEMERKES FØR BRUK, INSTALLERING, REPARASJON ELLER UTSKIFTING AV DELER.



ADVARSEL

1. Bruk luftførsel som er vannfri filteren og regulert til 6.3 BAR.
2. Bruk stikk-kontakt som er i god stand og av god kvalitet.
3. Øye- og øbeskyttere må brukes.
4. Luftførselen må avkobles før stikk-kontakten håndteres impulsdelen justeres eller maskinen demonteres.
5. Løst sittende kleplagg og langt hår må holdes borte fra maskinen under bruk.
6. Hold verktøyet riktig; vær forberedt på å motstå normale eller plutselige bevegelser bruk begge hender.
7. Pass på at verktøyet fungerer riktig like etter justering av impulsdelen.
8. Må ikke brukes med redusert lufttrykk eller i slitt tilstand; impulsdelen vil muligens ikke fungere og forårsake at verktøyhåndtaket plutselig roterer.
9. Pass på at emnet er forsvarlig festet.
10. Må ikke brukes i eksplosive atmosfærer.
11. Elektrisk utstyr er ikke isolert mot kontakt med elektrisk strøm.



ADVARSEL

VITON GUMMI KOMPONENTER

VED FORBRENNING, AVGASSER PRODUKTET STERKT (INKLUDERT HYDROGEN FLORID) DETTE KAN GI HELSESKADE.

OPPVARMES IKKE OVER 300°C.

BRUK IKKE VARMEPISTOL FOR DEMONTERING AV PULSENHET.

BRUK

Dette produktet er beregnet på å skru inn og trekke ut festeanordninger med gjenger. Annet bruk er ikke tillatt.

SMØRING

Dette verktøyet er beregnet til å funksjonere tilkoblet en usmurt luftforsyning.

VEKT

3.3 kg.

TILBEHØR

Et utvalg av tilbehør er tilgjengelig og det ønskede utstyret bør velges fra katalog.

LUFTKVALITET

- For optimal ytelse og maksimal levetid anbefales trykkluft med duggpunkt mellom +2°C og +1 0°C.
 - Bruk et eget luftfilter, så nær som mulig til maskinen. Blås slangen ren før tilkopling.
 - Litt olje i trykkluften (1-5 mg/m³) har ingenting å si for driften av maskinen. Det anbefales en luftkvalitet ifølge ISO/TC 118, klasse 2.4.3. eller 3.4.4.
 - Skovlenes levetid kan bli noe redusert hvis luften er svært tørr.
- Trykklufttilkopling og slangedimensjon - se reservedelslisten. Sjekk at slangedimensjonen er korrekt.

INNSTILLING AV TILSTRAMMINGSMOMENT

Vridmomentet justeres med justeringsskruen i sporet. Ta ikke feil av justeringsskruen og oljefyllingspluggen med sekskanthullet. Justerings skruen dreies med urviseren for å øke tilstrammingsmomentet.

Merk: Det anbefales å begynne med minimum momentinnstilling, når justeringsskruen er skrudd omtrent 7 omdreininger fra bunnstillingen. Skru ikke ut mer enn 8 omdreininger fra maksimum.

Minimum momentinnstilling

Sett justeringsskruen på minimumsnivå. På harde forbindelser og ved minimum, kan redusert lumrykk gi forbedret nøyaktighet.

Sjekk tilstrammingsmomentet på den aktuelle forbindelsen.

Justeringsskruen er tilgjengelig gjennom hullet i huset. Drei eventuelt den utgående spindelen.

Glem ikke etter justeringen å sette pluggen i huset.

SJEKING AV OLJEN I PULSENHETEN

Oljenivået skal sjekkes etter hver 50,000 tilstramminger, (Side 7).

Hvis tilstrammingsmomentet ser ut til å bli mye lavere enn det som det er innstilt for, eller hvis pulsfrekvensen øker, må oljenivået sjekkes og etterfylles med hydraulikkolje ifølge instruksjonen. Sjekk oljen ved overhaling. Bruk hydraulikkolje: 22cST/40°C (ISOVG22).

RUSTBESKYTTELSE OG INNVENDIG RENGJØRING

Vann i trykkluften, støv og slitasjepartikler forårsaker rust og fastkiling av skovler, ventiler o.l.

Dette kan løses ved å spyle med olje (bare noen dråper) og la maskinen gå i 5 -10 sekunder, og deretter tørke opp oljen med en klut. Utfør denne behandlingen før maskinen settes bort for lengre tid.

OVERHALING, SMØRING OG OLJESKIFT

Maskinen brukes vanligvis ofte og det vil derfor være påkrevet å demontere, overhale og rengjøre den etter 100,000 tilstramminger (ambisiøst nivå) til 250 000 tilstramminger (maksimum). Hvis den ikke går skikkelig må den tas ut for service og undersøkelse.

Merk: Sjekk eller skift O-ringen rundt amboltakselen. Rengjør også sporet for O-ringen omhyggelig.

Siktfilteret ved luftinntaket og utløpsdempere bør rengjøres ofte for å hindre tilstopping, noe som reduserer ytelsen.

Ved overhalingen må strupeventilen og lagrene rengjøres og smøres med fett. Molykote BR 2 Plus gir lange mellomrom mellom smøringene.

Hvis det skulle bli nødvendig å demontere skovlemotoren må skovlenes høyde og bredde sjekkes (for mål, se tegningen). Sylinderflaten må være jevn og feilfri.

Merk: Rengjør motoren og sylinderen før skovlene skiftes. Påfør et tynt lag med fett som inneholder molybdendisulfid (Molykote BR2 Plus) på endeflatene av rotoren eller endeplatene. Sett sammen motoren tørr og sjekk at den løper fritt. Tilsett to dråper olje gjennom luftinntaket og vend motoren slik at oljen fordeles over de innvendige delene.

GJENGEDE FORBINDELSER

Det er viktig at maskinens gjengede forbindelser er skikkelig strammet, d.v.s. ifølge spesifikasjonene på tegningene.

Merk: Smør gjengene med fett før montering.

© Copyright 1998, Desoutter Limited. HP2 7DR. UK.

Alle rettigheter forbeholdes. Alle ikke-autorisert anvending eller kopiering av innhold eller deler av dette er forbudt. Dette gjelder spesielt varemerket, modellbetegnelser, komponentnummer og tegninger. Bruk kun originaldeler. Skader eller funksjonsforstyrrelser som følge av at uoriginale deler er blitt brukt, omfattes ikke av garantien eller produktansvaret.

Zampini Industrial Group

AirToolPro.com

1-800-353-4676

Desoutter Limited Eaton Road Hemel Hempstead Hertfordshire HP2 7DR England



VAROITUS

ENNEN LAITTEIDEN KAYTTÖÄ, ASENNUSTA, KORJAUSTA TAI VAIHTOA NAAMA OHJEET ON LUETTAVA JA YMMÄRRETTÄVÄ HYVIN



VAROITUS

1. Käytä ilmaa joka on: vedetöntä, suodatettua ja säädeny 6.3 baariin asti.
2. Käytä hyväkuntoisia, iskunkestäviä pistorasioita.
3. Silmä- ja korvasuojuksia on käytettävä.
4. Ilmantulo on katkaistava ennen pistorasian käsittelyä, impulssiosan säätöä tai laitteen purkamista.
5. Varo vaatekappaleiden tai pitkän tukan joutumista kosketukseen laitteen kanssa sen käydessä.
6. Pida laitetta oikeassa asennossa; korjaa heti tavalliset tai äkilliset liikahdukset käyttäen molempia kasia.
7. Tarkista laitteen oikea toiminta heti säädettyäsi impulssiosan.
8. Älä käytä alhaisella ilmanpaineella tai laitteen ollessa kulunut; impulssiosa ei talloin toimi, josta seuraa laitteen kahvan äkillinen pyöräminen.
9. Varmista että työskenneltävä esine on hyvin tuettu.
10. Kielletty käynnästä räjähdyksille alttiissa tiloissa.
11. Koneita ei ole eristetty sähkövoiman kosketusta vastaan.



VAROITUS

VITON-KUMIKOMPONENTIT

TULIPALON SATTUESSA VOIVAT ERITTÄIN MYRKYLLISET PALAMISTUOTTEET (MUKAAN LUKIEN FLUORIVETY) AIHEUTTAA VAKAVIA HENKILÖVAHINKOJA. EI SAA KUUMENTAA YLI 300°C. ÄLÄ KÄYTÄ KUUMAILMAPUHALLINTA PULSSIIKSIKÖN PURKAMISEEN.

KÄYTTÖ

Tämä tuote tarkoitettu kierteitettyjen kiinnittimien asennukseen ja poistoon. Mikään muu käyttö ei ole sallittu.

VOITELU

Tämä työkalu on suunniteltu toimimaan kuivalla paineilmalla.

Sitä voidaan käyttää myös voidellulla paineilmalla.

Zampini Industrial Group

AirToolPro.com

1-800-353-4676

PAINO

3.3 kg.

LISÄTARVIKKEITA

Tarjolla on suuri valikoima lisätarvikkeita, ja halutut tuotteet ovat valittavissa luettelosta.

ILMAN LAATU

- Työkalun luotettavan toiminnan ja pitkän käyttöiän varmistamiseksi suosittelemme paineilmaa, jonka kastepiste on +2 °C - +10 °C.
 - Käytä erillistä ilmansuodatinta, joka asennetaan mahdollisimman lähelle konetta. Puhalla letku puhtaaksi ennen liittämistä.
 - Työkalun toiminnalle ei ole haittaa siitä, että paineilma sisältää pienen määrän öljyä (1 - 5 mg/m³). Ilman laatusuositus: ISO/TC 118, laatuluokka 2.4.3. tai 3.4.4.
 - Kun ilma on erittäin kuivaa, lamellien käyttöikä voi lyhentyä.
- Paineilmaliitäntä ja letkun koko: katso varaosaluettelo. Varmista, että letku on oikean kokoinen.

KIRISTYSMOMENTIN SÄÄTÖ

Kiristysmomentti säädetään urakantaisella ruuvilla. Älä sekoita sitä öljyntäyttötulppaan, jossa on kuusiokolokanta. Vääntömomentti kasvaa, kun ruuvia käännetään myötäpäivään.

Huomaa: Aloita minimimomentista - ruuvia on silloin kierretty noin 7 kierrosta ulos pohja- asennosta. Kierra ruuvia ulos enintään 8 kierrosta.

Minimivääntömomentin säätö

Käännä säätöruuvi minimiasentoon. Kunliitos on kova ja momentti minimissä, pieni ilmanpaine parantaa tarkkuutta.

Tarkasta momentti käyttäen kiristettävää liitosta.

Säätöruuviin pääsee käsiksi kotelon aukon kautta. Pyöritä akselia tarvittaessa.

Muista säädön jälkeen asentaa tulppa takaisin paikalleen kotelon aukon koon.

IMPULSSIIKSIKÖN ÖLJYN TARKASTUS

Öljin määrä on tarkastettava 50,000 kiristysten välein, (Sivu 7).

Jos kiristysmomentti pyrkii olemaan huomattavasti säädettyä pienempi tai pulssitaajuus nousee, tarkasta öljyn määrä ja lisää hydraulioiljyä ohjeiden mukaan.

Vaihda öljy/ kun konetta huolletaan. Käytä hydraulioiljyä 22 cST / 40 °C (ISO VG22).

RUOSTEENESTO JA PUHDISTAMINEN

Paineilman sisältämä vesi, pöly ja hiukkaset voivat aiheuttaa ruostumista ja saavat lamellit/ venttiilit ja niin edelleen takertelemaan.

Tämän voi estää huuhtelemalla öljyllä (muutama pisara), käyttämällä työkalua 5 - 10 sekuntia ja imemällä öljyn riepun. Menettele näin ennen pitkiä seisokkeja.

HUOLTO, VOITELU JA ÖLJYNVAIHTO

Mutterinkiristin on yleensä raskaassa käytössä. Siksi se pitäisi purkaa, huoltaa ja puhdistaa 100,000 kiristysten (suositeltava taso) - 250,000 kiristysten (enimmäisarvo) jälkeen. Jos kone ei toimi kunnolla, se on tarkastettava.

Huomaa: Tarkasta tai vaihda alasimen akselin O-rengas. Puhdista myös sen ura huolellisesti.

Ilman tuloaukon sihti ja poistosuodatin on puhdistettava usein, jotta ne eivät tukkeudu ja vähennä työkalun tehoa.

Säätöventtiili ja laakerit on puhdistettava ja rasvattava työkalua huollettaessa. Molykote BR2 Plus - rasvalla saadaan pitkät voiteluvälit.

Jos moottori on purettava tarkasta lamellien korkeus ja leveys (mitat: katso räjäytyskuva). Sylinterin pinnan on oltava sileä ja naarmuton.

Huomaa: Puhdista roottori ja sylinteri ennen lamellien vaihtamista.

Sivele ohut kerros molybdeenidisulfidia sisältävää rasvaa

(Molykote BR2 Plus) roottorin päätypintoihin tai -levyihin.

Kokoa moottori kuivana ja tarkasta, että se pyörii herkästi.

Lisää kaksi pisaraa öljyä ilman tuloaukkoon. Pyöritä moottoria, jotta öljy leviää osien pinnoille.

KIERRELIITOKSET

Koneen kierreliitokset on kiristettävä oikein eli noudattaen räjäytyskuvaan viennä tietoja.

Huomaa: Rasvaa kierteet ennen kokoamista.

© Copyright 1998, Desoutter Limited. HP2 7DR. UK.

Kaikki oikeudet pidätetään. Sisällön tai sen osien luvaton käyttö tai kopiointi on kielletty. Tämä koskee erityisesti tavaramerkkejä, mallimerkintöjä, osanumeroita ja piirustuksia.

Käytä ainoastaan alkuperäisiä osia. Takuu tai tuotevastuu ei kata muiden kuin alkuperäisten osien käytöstä aiheutunutta vahinkoa tai vikaa.

PT200-T Skötselinstruktion



Desoutter Limited Eaton Road Hemel Hempstead Hertfordshire HP2 7DR England



VARNING

LÄS OCH FÖRSTA DESSA INSTRUKTIONER FÖRE ANVÄNDNING, INSTALLERING, REPARATION ELLER BYTE AV TILLBEHÖR



VARNING

1. Använd avfuktad, renad lufttillgång reglerad till 6.3 BAR.
2. Använd hylsor av impaktkvalitet som är i god kondition.
3. Skyddsglasögon, hörselskydd och handskar MÅSTE användas.
4. Stäng av lufttillgången innan du hanterar hylsan, justerar hylsaggregatet eller tar isär apparaten.
5. Håll lösa kläder och långt hår på avstånd från apparaten när den används.
6. Håll apparaten korrekt - var beredd att motverka normala eller plötsliga rörelser - använd bägge händerna.
7. Kontrollera att maskinen fungerar ordentligt så fort hylsaggregatet har justerats.
8. Använd inte apparaten med för lite lufttryck eller om den är nött: det kan handa att hylsaggregatet inte fungerar vilket resulterar i plötslig rotation av handtaget.
9. Se till att föremålet som det arbetas med får ordentligt stöd.
10. Bör inte användas i närheten av explosiva gaser.
11. Elektriska verktyg är inte jordade vid kontakt med elström.



VARNING

VITON GUMMI DETALJER

VID BRAND AVGES GIFTIGA ÄMNEN (INNEHÅLLER VÄTEFLUORID) SOM KAN ORSAKA ALLVARLIGA PERSONLIGA SKADOR.
VÄRM EJ ÖVER 300°C.
ANVÄND EJ VÄRMEPISTOL VID DEMONTERING AV PULSEN HETEN.

ANVÄNDNINGSSÄTT

Denna produkt är avsedd för montering och borttagning av gängade fästen. Ingen annan användning får förekomma.

SMÖRJNING

Detta verktyg är konstruerat för torr oljefri luft.

VIKT

3.3 kg.

TILLBEHÖR

Det finns ett stort urval av tillbehör och passande tillbehör bör väljas från en Tillbehörskatalog.

LUFTKVALITET

- För bästa prestanda och maximal livslängd på maskinen rekommenderas användning av tryckluft med daggpunkt mellan +2°C och +10°C.
 - Använd eK separat tryckluftfilter som installeras så nära maskinen som möjligt. Blås ren slangen innan den ansluts.
 - Det är inte till någon nackdel för driften av maskinen om tryckluften innehåller en liten mängd olja (1 - 5 mg/m³). Luftkvalitet enligt ISO/TC 118, kvalitetsklass 2.4.3 eller 3.4.4. rekommenderas.
 - Om tryckluften är extremt torr, kan lamellernas livslängd minska.
- Tryckluftsanslutning och slangdimension - se reservdelslistan. Använd alltid rätt slangdimension.

INSTÄLLNING AV ÅTDRAGNINGSMOMENT

Momentet justeras med ställskruven. Förväxla ej ställskruven, som är försedd med spår, med oljepåfyllningspluggen, som är försedd med ett invändig sexkanthål. Skruva in ställskruven för ökning av åtdragningsmomentet.

Obs: Börja lämpligen med min. momentinställning - ställskruven är då utskruvad ca 7 varv från fullt inskruvat läge. Skruva ej ut skruven mer än 8 varv från max.läget.

Lägsta momentinställning

Sätt ställskruven på lägsta nivå. Vid stumma förband och lågt inställt moment medför lägre lumtryck ökad momentnoggrannhet.

Prova åtdragningsmomentet på det aktuella skruvförbandet.

Justerskruven är åtkomlig genom hålet i huset. Vid behov, vrid utgående axeln.

Efter inställningen, glöm inte att skruva i pluggen i hålet.

KONTROLL AV OLJAN I PULSENHET

Oljenivån skall kontrolleras var 50,000 åtdragning, (Sida 7).

Om inställt åtdragningsmoment visar en tydlig tendens att bli lägre, eller om pulsfrekvensen ökar- kontrollera oljenivån och fyll enligt instruktionerna.

Byt olja vid de regelbundna översynerna. Använd hydraulolja: 22 cST / 40 °C (ISO VG22)

ROSTSKYDD OCH INVÄNDIG RENGÖRING

Vatten i tryckluften, damm och slitpartiklar vållar rostbildning och kär vande lameller, ventiler etc. Detta kan undvikas genom att tillföra några droppar olja i maskinens luftinlopp.

Kör maskinen sedan i tomgång 5 - 10 sekunder och fånga upp oljan i en trasa. Gör denna behandling före varje längre stillstånd.

ÖVERSYN, SMÖRJNING OCH BYTE AV OLJA

Maskinen används normalt i hård drift. Därför bör den plockas isär för genomgång och rengöring efter 100,000 (hör servicenivå) till 250,000 (max.) åtdragningar. Vid tecken på fel bör maskinen kontrolleras.

Obs: Demontera och kontrollera O-ringen runt städets axel. Kontrollera även att O-ringsspåret är helt rent.

Silen i luftintaget och ljuddämparen skall rengöras regelbundet för att hindra att de sätts igen vilket sänker maskinens kapacitet.

Smörj pådrag kullager och glidlager med fett vid den regelbundna översynen av maskinen. Använd smörjmedel av god kvalitet. Molykote BR2 Plus ger långa smörjningsintervaller.

Om lamellmotorn behöver demonteras kontrollera lamellernas höjd och bredd (mått: se reservdelslistan). Cylinderns yta skall vara repfri.

Obs: Rengör rotorn och cylindern före byte av lamellerna. Lägg ett tunt lager fett innehållande molybdendisulfid (Molykote BR2 Plus) på rotorns ändytor eller på cylinderbrickorna. Sätt ihop motorn med torra detaljer och kontrollera att den roterar lätt. Tillsätt två droppar olja i luftintaget drag runt och vicka motorn så att oljan fördelas jämnt inuti.

GÄNGFÖRBAND OCH O-RINGAR

Det är mycket viktigt att verktygets gängförband är dragna till rätt moment, se reservdelslistan.

Obs: Före montering infettas gängorna.

Vid montering: Fetta in alla O-ringar.

© Copyright 1998, Desoutter Limited. HP2 7DR. UK.

Alla rättigheter förbehållna. All icke-auktorerad användning eller kopiering av innehållet eller del därav är förbjuden. Detta gäller speciellt för varumärken, modellbeteckningar, komponentnummer och ritningar.

Använd endast originaldelar. Skador eller funktionsstörningar, som vållas av att andra delar används omfattas inte av garantin eller produktansvaret.

Zampini Industrial Group

AirToolPro.com

1-800-353-4676

Desoutter Limited Eaton Road Hemel Hempstead Hertfordshire HP2 7DR England



ΠΡΟΕΙΔΟΠΟΙΗΣΗ

ΔΙΑΒΑΣΤΕ ΚΑΙ ΒΕΒΑΙΩΘΕΙΤΕ ΟΤΙ ΚΑΤΑΛΑΒΑΙΝΕΤΕ ΑΥΤΕΣ ΤΙΣ ΟΔΗΓΙΕΣ ΠΡΙΝ ΤΗ ΧΡΗΣΗ, ΤΗΝ ΕΓΚΑΤΑΣΤΑΣΗ, ΤΗΝ ΕΠΙΣΚΕΥΗ Ή ΤΗΝ ΑΛΛΑΓΗ ΕΞΑΡΤΗΜΑΤΩΝ.



ΠΡΟΕΙΔΟΠΟΙΗΣΗ

1. Χρησιμοποιείτε παροχή αέρα που δεν περιέχει νερό, φιλτράρεται και είναι ρυθμισμένη στα 6.3 bar.
2. Χρησιμοποιείτε υποδοχές κατάλληλες για κρούση, σε καλή κατάσταση.
3. Πρέπει να φοράτε προστατευτικά καλύμματα για τα μάτια και τ' αυτιά.
4. Διακόψτε την παροχή αέρα πριν ακουμπήσετε την υποδοχή, πριν ρυθμίσετε τη μονάδα ώθησης ή ξεμοντάρετε το εργαλείο.
5. Όταν το εργαλείο δουλεύει, μην αφήνετε να το ακουμπάνε ρούχα ή μακριά μαλλιά.
6. Κρατάτε το εργαλείο σωστά: να είστε έτοιμοι ν' αντιμετωπίσετε κανονικές ή ξαφνικές κινήσεις - έχετε και τα δυο σας χέρια έτοιμα.
7. Αμέσως μόλις ρυθμίσετε τη μονάδα ώθησης, ελέγξτε αν λειτουργεί σωστά.
8. Μην το χρησιμοποιείτε με μειωμένη πίεση αέρα ή σε φθαρμένη κατάσταση: η μονάδα ώθησης μπορεί να μη λειτουργήσει, με αποτέλεσμα να στρίψει ξαφνικά η λαβή του εργαλείου.
9. Βεβαιωθείτε ότι το αντικείμενο πάνω στο οποίο δουλεύετε είναι καλά στηρημένο.
10. Δεν πρέπει να το χρησιμοποιείτε σε εύφλεκτο περιβάλλον.
11. Τα εργαλεία ισχύος δεν είναι μονωμένα σε περίπτωση που έρθουν σ' επαφή με ηλεκτρικό ρεύμα.

ΔΗΛΩΣΗ ΧΡΗΣΙΜΟΠΟΙΗΣΗΣ

Το προϊόν αυτό είναι κατασκευασμένο και προορίζεται για την τοποθέτηση και αφαίρεση βιδωτών συνδετήρων (ενδετών) Δεν επιτρέπεται άλλη χρήση του.

ΣΗΜΕΙΩΣΗ:

Το εργαλείο είναι σχεδιασμένο να λειτουργεί σε ξερή γραμμή αέρα. Μπορεί να λειτουργήσει και σε λυπαίνόμενη γραμμή αέρα. Η λειτουργία σε λυπαίνόμενη γραμμή μπορεί να παροαίνει την ωφέλιμη ζωή του αεροεργαλείου.

ΒΑΡΟΣ

3.3 kg.

Εξαρτήματα

Προσφέρεται ευρεία σειρά αξεσουάρ και το κατάλληλο εξάρτημα θα πρέπει να επιλεγεί από τον Κατάλογο Desoutter.

Ποιότητα αέρα

- Για βέλπστη αποτελεσματικότητα και ανώτατο όριο ζωής του εργαλείου, συνιστάται η χρήση πεπιεσμένου αέρα μιας θερμοκρασίας από +2°C ως +10°C.
- Χρησιμοποιείτε ιδιαίτερο φίλτρο αέρα τύπου και όσο το δυνατό πιο κοντά στο εργαλείο. Πριν τη σύνδεση, φυσίξτε τον εύκαμπο σωλήνα με αέρα.
- Η ύπαρξη μικρής ποσότητας λαδιού (1-5 mg/m³) στον πεπιεσμένο αέρα δεν επηρεάζει αρνητικά τη λειτουργία του εργαλείου. Συνιστάται ποιότητα αέρα σύμφωνα με το ISO/TC 118, κλάση ποιότητας 2.4.3. ή 3.3.4.
- Υπερβολικά ξηρός αέρας είναι δυνατό να μειώσει τη διάρκεια ζωής των πτερυγίων.

Για σύνδεση με το συμπιεσμένο αέρα και διαστάσεις εύκαμπου σωλήνα - δείτε στον κατάλογο ανταλλακτικών. Βεβαιωθείτε ότι οι διαστάσεις του σωλήνα είναι σωστές.

Ρθμιση της ροπής σύσφιξης

Η ροπή ρυθμίζεται με τη βοήθεια της βίδας ρθμισης με αυλάκι. Μη συγχέετε τη βίδα ρθμισης με τη εξαγωνική τάπα πλήρωσης του ελαίου. Η βίδα ρθμισης περιστρέφεται σύμφωνα με τους δείκτες του ρολογιού προκειμένου να αυξηθεί η ροπή σύσφιξης.

Σημείωση Συνιστάται να αρχίσετε τη ρθμιση από τη θέση ελάχιστης ροπής - όταν η βίδα ρθμισης είναι ξεβιδωμένη περίπου 7 στροφές από τη χαμηλότερη θέση. Μη ξεβιδώσετε τη βίδα περισσότερο από 8 στροφές από το μέγιστο.

Ρθμιση ελάχιστης ροπής

Βάλτε τη βίδα ρθμισης στο μικρότερο επίπεδο. Σε σκληρές ενώσεις και ρυθμίσεις ελαχίστου, ελαττωμένη πίεση του αέρα θα βελτώσει την ακρίβεια.

Ελέγξτε τη ροπή σύσφιξης στο προκειμένο σημείο ένωσης.

Η βίδα ρθμισης είναι προσβατή διαμέσου της οπής στο κέλυφος. Εάν είναι αναγκαίο, γυρίστε τον εξωτερικό άξονα.

Μετά τη ρθμιση, μη ξεχάσετε να τοποθετήσετε τη τάπα στο κέλυφος.

Έλεγχος του λαδιού στην παλμογεννήτρια.

Το επίπεδο του λαδιού πρέπει να ελέγχεται μετά από κάθε 50 000 συσφίξεις, δείτε τις οδηγίες. (Σελίδα 7)

Εάν η ροπή σύσφιξης τείνει να είναι αρκετά χαμηλότερη αυτής για την οποία έχει ρυθμιστεί το μηχάνημα ή εάν η συχνότητα των παλμών αυξάνεται -- ελέγξτε το επίπεδο του λαδιού και συμπληρώστε με υδραυλικό λάδι σύμφωνα με τις οδηγίες.

Αλλαγή λαδιού κατά τη γενική επιθεώρηση. Χρησιμοποιήστε υδραυλικό λάδι: 22 cST / 40 °C (ISO VG22)

Προστασία κατά της σκουριάς και εσωτερικός καθαρισμός
Νερό στον πεπιεσμένο αέρα, σκόνη και σωματίδια από τριβές προκαλούν σκουριά και καλλήματα των πτερυγίων, των βαλβίδων κ.λ.π. Αυτό το πρόβλημα μπορεί να λυθεί με το να ρίξει κανείς μερικές σταγόνες λάδι, να δουλέψει το μηχάνημα για 5 - 10 δευτερόλεπτα και να μαζέψει τα περισσεύοντα λάδια με ένα στυπί. Αυτό μπορεί να γίνεται πριν από περιόδους ακινησίας.

Γενική επιθεώρηση, λίπανση και αλλαγή του λαδιού

Η διάρκεια χρήσης της μηχανής κυμαίνεται φυσιολογικά σε υψηλό επίπεδο. Γι' αυτό το λόγο, πρέπει η μηχανή να αποσυναρμολογείται για επιθεώρηση και καθαρισμό μετά από 100 000 (τακτά διαστήματα συντήρησης) μέχρι το πολ 250 000 συσφίξεις. Εάν δεν λειτουργεί σωστά, πρέπει να τίθεται εκτός λειτουργίας για επιθεώρηση.

Σημείωση Ελέγξτε η αλλάξετε τον ελαστικό δακτύλιο γρω από τον άξονα του λάδι. Επίσης καθαρίστε προσεκτικά το αυλάκι του ελαστικού δακτύλιου.

Η σίτα στην εισαγωγή του αέρα και ο σιασπής εξαγωγής πρέπει να καθαρίζονται συχνά για να αποφεύγεται το φράξιμο, το οποίο μειώνει τη απόδοση του μηχανήματος.

Κατά την επιθεώρηση η βαλβίδα του στραγγαλιστή και τα ρουλεμάν πρέπει να καθαρίζονται και να λιπαίνονται με γράσο. Το Molykote BR2 Plus προσφέρει μεγαλύτερα διαστήματα μεταξύ των λιπάνσεων.

Εάν είναι αναγκαίο να αποσυναρμολογηθεί ο κινητήρας του πτερυγίου, ελέγξτε το φως και το πλάτος των πτερυγίων (διαστάσεις: δείτε την αναλυτική άποψη). Η επιφάνεια του κυλίνδρου πρέπει να είναι λεία και χωρίς αμυχές.

Σημείωση Καθαρίστε το στροφέιο και τον κλινδρο πριν την αλλαγή των πτερυγίων. Βάλτε μιά λεπτή στρώση γράσου, που να περιέχει διθειλίδιο του μολυβδενίου (Molykote BR2 Plus) στο τελικό μέρος του στροφέιου ή στις τελικές πλάκες. Συναρμολογήστε τον κινητήρα καθαρό και ελέγξτε ότι λειτουργεί ανεμόδοιστα. Προσθέστε δο σταγόνες λαδιού μέσω της εισαγωγής του αέρα και γυρίστε τον κινητήρα έτσι ώστε το λάδι να κατανεμηθεί σε όλα τα εσωτερικά μέρη του κινητήρα.

PT200-T Instructions

GR



Desoutter Limited Eaton Road Hemel Hempstead Hertfordshire HP2 7DR England

Σε τακτικά διαστήματα μεταξ των επιθεωρήσεων (μετά από 10 000 κιλους λειτουργίας η σύμφωνα με την εμπειρία) πρέπει να τροφοδοτείται με γράσσο το ρουλεμάν του κελφους της παλμογεννήτριας, μέσω του ακροσωλήνιου του γράσσου. Συνιστάται γρασσαδόρος

Σπειρωτές συνδέσεις

Είναι πολύ βασικό το να σφίγγονται σωστά οι σπειρωτές συνδέσεις του εργαλείου. Δηλαδή σύμφωνα με τις προδιαγραφές των αναλυτικών σχεδίων.

Σημείωση Πριν την συναρμολόγηση, λιπαίνετε τις βόλτες με γράσσο.

 ΠΡΟΣΟΧΗ

ΑΝΤΑΛΛΑΚΤΙΚΑ ΑΠΟ ΕΛΑΣΤΙΚΟ ΤΥΠΟΥ ΝΙΤΟΝ

ΣΕ ΠΕΡΙΠΤΩΣΗ ΠΥΡΚΑΓΙΑΣ ΦΛΕΓΟΜΕΝΑ ΠΑΡΑΓΟΥΝ ΥΛΙΚΑ ΥΨΗΛΗΣ ΤΟΞΙΚΟΤΗΤΑΣ (ΣΥΜΠΕΡΙΛΑΜΒΑΝΟΜΕΝΟΥ ΤΟΥ ΦΘΟΡΙΟΥΧΟΥ ΥΔΡΟΓΟΝΟΥ) ΚΑΙ ΜΠΟΡΕΙ ΝΑ ΠΡΟΚΑΛΕΣΟΥΝ ΣΟΒΑΡΟΤΑΤΟ ΤΡΑΥΜΑΤΙΣΜΟ.

ΜΗΝ ΤΟ ΦΕΡΜΑΙΝΕΤΕ ΑΝΩ ΤΟΝ 300°C

ΜΗΝ ΧΡΗΣΙΜΟΠΟΙΕΙΤΕ ΦΛΟΓΙΣΤΡΟ (ΚΑΜΙΝΕΤΟ) Ή ΑΕΡΟΦΘΕΡΜΑΝΤΗΡΑΓΑ ΝΑ ΑΠΟΣΥΝΑΡΜΟΛΟΓΗΣΕΤΕ ΤΗΝ ΜΟΝΑΔΑ ΠΛΑΜΟΥ.

© Copyright 1998, Desoutter Limited. HP2 7DR. UK.

Επιφυλάσσονται όλα τα δικαιώματα.

Απαγορεύεται οποιαδήποτε μη εξουσιοδοτημένη χρήση των περιεχομένων του παρόντος ή μέρους του. Η απαγόρευση αφορά ιδιαίτερος τα εμπορικά σήματα, τις ονομασίες των μοντέλων, τους αριθμούς εξαρτημάτων και τα διαγράμματα.

Χρησιμοποιείτε μόνο εξουσιοδοτημένα εξαρτήματα. Οποιαδήποτε ζημιά ή κακή λειτουργία που προκαλείται από τη χρήση μη

Zampini Industrial Group

AirToolPro.com

1-800-353-4676

Guarantee



Desoutter Limited Eaton Road Hemel Hempstead Hertfordshire HP2 7DR England

GB DESOUTTER GUARANTEE

1. This Desoutter product is guaranteed against defective workmanship or materials, for a maximum period of 12 months following the date of purchase from Desoutter or its agents, provided that its usage is limited to single shift operation throughout that period. If the usage rate exceeds that of single shift operation, the guarantee period shall be reduced on a pro rata basis.
2. If, during the guarantee period, the product appears to be defective in workmanship or materials, it should be returned to Desoutter or its agents, together with a short description of the alleged defect. Desoutter shall, at its sole discretion, arrange to repair or replace free of charge such items as are deemed faulty by reason of defective workmanship or materials.
3. This guarantee ceases to apply to products which have been abused, misused or modified, or which have been repaired using other than genuine Desoutter spare parts or by someone other than Desoutter or its authorized service agents.
4. Should Desoutter incur any expense correcting a defect resulting from abuse, misuse, accidental damage or unauthorized modification, they will require that such expense shall be defrayed in full.
5. Desoutter accepts no claim for labour or other expenditure made upon defective products.
6. Any direct, incidental or consequential damages whatsoever arising from any defect are expressly excluded.
7. This guarantee is given in lieu of all other guarantees, or conditions, expressed or implied, as to the quality, merchantability or fitness for any particular purpose.
8. No one, whether an agent, servant or employee of Desoutter, is authorized to add to or modify the terms of this limited guarantee in any manner whatsoever.

D DESOUTTER GARANTIE

1. Dieses Desoutter-Produkt trägt eine Garantie von maximal 12 Monaten ab Datum des Kaufes von Desoutter oder seinen Vertretern für Mängel, die auf Material- oder Herstellungsfehlern beruhen, unter der Voraussetzung, daß der Einsatz dieses Produktes über diesen ganzen Zeitraum hindurch auf einen einfachen Schichtbetrieb begrenzt ist. Bei Übersteigerung des Einsatzzeitraumes über einen einfachen Schichtbetrieb wird die Garantiezeit anteilig verkürzt.
2. Bei anscheinenden auf Material- oder Herstellungsfehlern beruhenden Mängeln am Produkt innerhalb der Garantiezeit sollte das Produkt zusammen mit einer kurzen Beschreibung des angeblichen Fehlers an Desoutter oder seine Vertreter zurückgeschickt werden. Desoutter wird die betroffenen Teile nach eigenem Ermessen entweder kostenlos reparieren lassen oder, falls sie aufgrund von Mängeln, die auf Material- oder Herstellungsfehler beruhen, für fehlerhaft erachtet werden, kostenlos ersetzen.
3. Diese Garantie verfällt für Produkte, die mißbraucht, falsch gebraucht oder verändert wurden, oder die mit anderen als Desoutter-Originalersatzteilen oder von jemand anderem als Desoutter oder seinen vertraglichen Kundendienstvertretern repariert worden sind.
4. Sollten Desoutter Kosten aufgrund der Berichtigung eines Mangels entstehen, der durch Mißbrauch, falschen Gebrauch, unfallbedingte Schäden oder unbefugte Veränderungen verursacht worden ist, wird Desoutter die Zahlung der gesamten entstandenen Kosten einfordern.
5. Desoutter nimmt keine Forderungen für Arbeitskosten oder andere Ausgaben für fehlerhafte Produkte an.
6. Alle direkt, indirekt entstandenen oder Folgeschäden welcher Art auch immer, die Folge eines Mangels sind, sind ausdrücklich ausgeschlossen.
7. Diese Garantie ist nicht an andere Garantien, Bedingungen

E GARANTÍA DESOUTTER

1. Este producto Desoutter se garantiza contra materiales o mano de obra defectuosos, durante un periodo máximo de 12 meses a partir de la fecha de compra ya sea a Desoutter o a cualquiera de sus agentes, siempre que su uso esté limitado a un turno de trabajo sencillo durante dicho periodo. Si el promedio de uso excede el de un turno de trabajo sencillo, el periodo de la garantía será reducido a prorrato.
2. Si durante el periodo de la garantía, el producto parece ser defectuoso en cuanto a materiales o mano de obra, deberá ser devuelto a Desoutter o a cualquiera de sus agentes, junto con una breve descripción del defecto. A su sola discreción, Desoutter podrá disponer la reparación o el reemplazo gratis de los elementos que se consideran responsables de los materiales o mano de obra defectuosos.
3. Esta garantía no es aplicable a productos que han sido abusados, mal usados o alterados, o que han sido reparados usando piezas de repuesto que no sean piezas auténticas Desoutter, o que han sido reparados por otros que no sean piezas Desoutter o cualquiera de sus agentes de servicio autorizados.
4. Si Desoutter incurre en gastos debidos a la corrección del abuso, mal uso, daño accidental o modificación no autorizada, dichos gastos deberán ser reembolsados en su totalidad a Desoutter.
5. Desoutter no acepta ninguna reclamación en concepto de mano de obra u otros gastos pertinentes a productos defectuosos.
6. Todos los daños directos, fortuitos o resultantes en modo alguno de cualquier defecto serán expresamente excluidos.
7. Esta garantía se otorga en lugar de cualquier otra garantía, o condiciones, expresas o implícitas, referente a calidad, comerciabilidad o conveniencia para cualquier propósito dado.
8. Nadie, ya sea un agente, ayudante o empleado de Desoutter, está autorizado a añadir o modificar los términos de esta garantía limitada de cualquier manera que sea.

NL GARANTIEVOORWAARDEN

1. Dit Desoutter product is gedurende 12 maanden gegarandeerd tegen materiaal- en/of constructiefouten, op voorwaarde dat het gedurende die tijd alleen in enkelvoudige ploegbediening wordt gebruikt. Indien het gebruik enkelvoudige ploegbediening overtreft, dan wordt de garantie periode naar verhouding verkort. Deze garantie zal ingaan op de dag dat het aangekochte Desoutter product geleverd wordt door ofwel Desoutter of een van haar officieel erkende agenten.
2. Indien het Desoutter product gedurende de garantie periode gebreken vertoont ten gevolge van een materiaal- en/of constructiefout, dient het Desoutter product binnen de garantie termijn met een korte beschrijving van het defect te worden geretourneerd naar Desoutter of een van haar officieel erkende agenten. Desoutter zal op haar beurt de artikelen die gebreken vertonen ten gevolge van een materiaal- en/of constructiefout vertonen herstellen of vervangen.
3. Om aanspraak te kunnen maken op garantie zullen periodiek onderhoud en/of herstellingen steeds uitgevoerd moeten zijn door Desoutter en/of haar officieel erkende agenten. De garantie komt te vervallen indien de Desoutter producten misbruikt worden, op onjuiste wijze gebruikt worden, door een ongeval beschadigd worden, veranderd zijn of indien ze gerepareerd of onderhouden zijn door een niet door Desoutter erkende reparateur en/of met niet originele Desoutter onderdelen.
4. In alle gevallen bedoeld in artikel 4 zullen de onkosten (met inbegrip van de arbeidskosten) gemaakt door Desoutter worden gefactureerd. Ingeval de klant om herstelling vraagt zal deze eveneens worden gefactureerd.
5. Desoutter zal niet aansprakelijk zijn voor eventuele directe of indirecte schade (zoals met name tijdverlies, commerciële schade, administratieve kosten, enige vorm van schadevergoeding), behoudens hetgeen wordt voorzien in het hierboven vermelde artikel 3.
6. Deze garantie wordt gegeven in plaats van alle andere garanties of voorwaarden met betrekking tot de kwaliteit, verkoopbaarheid of geschiktheid voor enig bepaald doel.
7. Geen enkel persoon, met inbegrip van agenten en werknemers van Desoutter, heeft het recht om iets aan de voorwaarden van deze beperkte garantie toe te voegen of deze op enigerlei wijze te veranderen.

F GARANTIE DESOUTTER

1. Ce produit Desoutter est garanti contre les vices de main d'oeuvre ou de fabrication, pendant une période maximum de 12 mois à compter de la date d'achat auprès de Desoutter ou de ses agents, dans la mesure où son usage est limité à une seule équipe de travail pendant cette période. Si le taux d'utilisation excède celui d'une seule équipe de travail, la période de garantie sera réduite proportionnellement.
2. Si, pendant la période de garantie, le produit semble présenter des vices de main d'oeuvre ou de fabrication, il doit être renvoyé à sa discrétion, organisera la réparation ou le remplacement gratuit des articles jugés défectueux pour cause de vice de main d'oeuvre ou de fabrication.
3. Cette garantie sera annulée s'il y a eu abus, mauvaise utilisation ou modification des produits, ou s'il ont été réparés en utilisant des pièces de rechange autres que celles prescrites par Desoutter ou par une personne autre que Desoutter ou l'un de ses agents agréés.
4. Au cas où Desoutter encourrait des dépenses pour rectifier un défaut résultant d'abus, de mauvaise utilisation, de détérioration accidentelle ou de modification non autorisée, ces dépenses seront à la charge totale du client.
5. Desoutter n'accepte aucune réclamation en termes de main d'oeuvre ou d'autres dépenses effectuées sur les produits défectueux.
6. Toutes les détériorations directes, accidentelles ou indirectes, quelles qu'elles soient, provenant d'un défaut quelconque, sont expressément exclues.
7. Cette garantie remplace toutes les autres garanties ou conditions, expresas ou implicites, quant à la qualité, la commercialisation ou l'adéquation du produit pour un objectif particulier.
8. Personne, que ce soit un agent, un serviteur ou un employé de Desoutter, n'est autorisé à ajouter ou modifier d'une façon quelconque les termes de cette garantie limitée.

I GARANZIA DESOUTTER

1. Questo prodotto Desoutter è garantito da difetti di lavorazione o dei materiali per un periodo massimo di 12 mesi a partire dalla data di acquisto presso Desoutter o i suoi rappresentanti, sempre che il suo impiego sia stato limitato ad un unico turno per tutto quel periodo; se il ritmo di impiego supera il funzionamento durante un unico turno, la durata della garanzia deve essere ridotta in modo proporzionale.
2. Se durante il periodo della garanzia il prodotto presenta difetti di lavorazione o dei materiali, esso deve essere restituito alla Desoutter o suoi rappresentanti, unitamente ad una breve descrizione del presunto difetto. La Desoutter deciderà, a sua discrezione, se dar disposizioni per la riparazione o sostituzione gratuita dei componenti che ritiene essere difettosi, quale risultato di difetti la lavorazione o dei materiali.
3. Questa garanzia non è valida per quei prodotti che sono stati usati in modo cattivo o improprio modificati, o che sono stati riparati usando ricambi non originali Desoutter e non dalla Desoutter o dai suoi rappresentanti autorizzati.
4. Se la Desoutter dovesse andare incontro a spese per riparare un guasto causato da cattivo uso, uso improprio, danni accidentali o modifica non autorizzata, essa richiederà il rimborso totale di tale spesa.
5. Desoutter non accetta nessuna richiesta di risarcimento per spese di manodopera o di altro tipo causate da prodotti difettosi.
6. Si escludono espressamente danni diretti, incidentali o indiretti di qualsiasi tipo dovuti a qualsiasi difetto.
7. Questa garanzia viene data al posto di ogni altra garanzia o condizione, espresa o implicita, riguardante la qualità, commerciabilità o idoneità per qualsiasi scopo particolare.
8. Nessuno, neppure i rappresentanti, dipendenti o impiegati della Desoutter, è autorizzato ad ampliare o modificare, in qualsiasi modo, i termini di questa garanzia limitata.

Zampini Industrial Group

AirToolPro.com

1-800-353-4676

ZAMPINI
INDUSTRIAL GROUP

Guarantee



Desoutter Limited Eaton Road Hemel Hempstead Hertfordshire HP2 7DR England

P GARANTIA DESOUTTER

1. Este produto Desoutter está garantido contra defeito de fabrico ou de material, pelo prazo máximo de 12 meses a contar da data da compra feita a Desoutter ou aos seus agentes, com a condição de que a utilização do produto se tenha limitado ao funcionamento em turno único durante o referido período. Caso a utilização tenha ultrapassado os limites do funcionamento em turno único, o prazo de garantia será reduzido proporcionalmente.
2. Caso o produto apresente sinais de defeito de fabrico ou de material durante o período de garantia, deverá ser devolvido à Desoutter ou aos seus agentes, juntamente com uma breve descrição da suposta falha. Ficará a critério exclusivo de Desoutter a decisão de providenciar ou substituir gratuitamente os artigos considerados imperfeitos devido a defeito de fabrico ou de material.
3. A presente garantia não se aplicará a produtos que tenham sido submetidos a abuso, utilização incorrecta ou modificações, ou a reparações com outras peças que não as genuínas peças sobressalentes Desoutter, por outro agente que não o próprio fabricante Desoutter ou um técnico de reparações autorizado pelo mesmo.
4. Caso a Desoutter incorra alguma despesa na reparação de uma falha resultante de abuso, utilização incorrecta, dano acidental ou modificação não autorizada, tal despesa deverá ser integralmente satisfeita.
5. A Desoutter não aceita qualquer reivindicação pertinente a mão-de-obra ou despesa de outra natureza, respeitante a produtos defeituosos.
6. Quaisquer danos directos, acidentais ou resultantes do acto, que decorram de qualquer falha, estão expressamente excluídos.
7. A presente garantia substitui todas as demais garantias, ou condições, expressas ou implícitas, pertinentes à qualidade, ou adequação do produto a qualquer finalidade específica.
8. Nenhuma pessoa, seja agente, empregado ou funcionário de Desoutter, está autorizada a fazer aditamentos e/ou modificar, os termos desta garantia limitada, seja de que forma for.

DK DESOUTTER GARANTI

1. Dette Desoutter produkt er garanteret mod defekt udførelse eller materiale for en periode på maksimalt 12 måneder efter den dato, det blev indkøbt fra Desoutter eller dennes agenter, forud sat dets brug begrænses til enkelt-holdsdrift under hele denne periode. Hvis brugen overstiger enkelt-holdsdriftniveau, vil garantiperioden blive reduceret på en pro rata basis.
2. Hvis produktet forekommer at være defekt med hensyn til udførelse eller materiale indenfor garantiperioden, skal det returneres til Desoutter, eller denne agenter, sammen med en kort beskrivelse af den anførte defekt. Desoutter vil efter eget skøn arrangere enten reparation eller udskiftning af sådanne dele, som anses for defekte, enten på grund af defekt udførelse eller materialer.
3. Denne garanti vil opføre med at være gældende for plrodukter, som er blevet misbrugt, brugt, forkert eller modificeret, eller er blevet repareret med reservedele, som ikke er ægte Desoutter reservedele eller af andre end Desoutter, eller dennes autoriserede agenter.
4. Hvis Desoutter skulle pådrage sig nogen som helst udgifter i forbindelse med korrigering af en defekt, som skyldes misbrug, forkert brug, hændeligt uheld eller uautoriseret modificering, vil Desoutter kræve at sådanne udgifter bliver godgjort fuldt ud.
5. Desoutter accepterer ikke noget krav for arbejds løn eller andre udgifter i forbindelse med defekte produkter.
6. Alle direkte, tilfældige eller deraf følgende skader, som stammer fra nogen som helst defekter, er udtrykkeligt udelukket.
7. Denne garanti gives i stedet for alle andre garantier, eller betingelser.

N GARANTÍ FRA DESOUTTER

1. Dette produktet fra Desoutter garanteres mot mangler ved utførelse og materiale i maksimalt 12 måneder etter at det er kjøpt fra Desoutter eller deres forhandlere, under forutsetning av at bruken begrenses til drift i enkelt-skift i denne perioden. Hvis produktet brukes utover drift i enkelt-skift, skal garantiperioden reduseres forholdsmessig.
2. Hvis produkte i løpet av garantiperioden viser seg å ha mangler ved utførelse eller materiale, skal det returneres til Desoutter eller deres forhandlere sammen med en kort beskrivelse av den angivelige mangelen. Desoutter skal etter eget skjønn avgjøre om de vil reparere eller skifte ut deler som ansees å ha mangler på grunn av utførelse eller materiale.
3. Denne garantien dekker ikke produkter som er mishandlet, mis brukt eller endret, eller er reparert ved hjelp av annet enn originale Desoutter-deler eller utført av andre enn Desoutter eller deres autoriserte service-representanter.
4. Hvis Desoutter pådrar seg kostnader i forbindelse med utbedring av en mangel som skyldes mishandling, misbruk, tilfeldig eller uautorisert endring, skal slike kostnader dekkes i sin helhet av kunden.
5. Desoutter aksepterer ingen krav om erstatning for arbeidsutgifter eller andre kostnader i forbindelse med produkter med mangler.
6. Alle direkte skader, indirekte skader eller følgeskader som skyldes eventuelle mangler, dekkes ikke av denne garantien.
7. Denne garantien gjelder i stedet for alle andre garantier, eller vilkår, uttrykt eller underforstått, når det gjelder kvalitet, salgbarhet eller egnethet for bestemte formål.
8. Ingen, verken en forhandler, medarbeider eller ansatt hos Desoutter, har autorisasjon til å tilføye eller å endre vilkårene på noen måte i denne begrensede garantien.

S DESOUTTER GARANTI

1. Denna Desoutter-produkt garanteras mot defekt utförande eller material i en period av högst 12 månader efter inköpsdatum från Desoutter eller deras ombud, förutsatt att dess användning är begränsad till enkelskiftarbete under hela denna period. Om användningsfrekvensen överskrider enkelskiftarbete skall garantiperioden reduceras i motsvarande mån.
2. Om produkten under garantiperioden verkar vara defekt beträffande utförande eller material, skall den återlämnas till Desoutter eller dess ombud tillsammans med en korrtfattad beskrivning av den påstådda defekten. Desoutter skall efter eget gottfinnande ordna med reparation eller utbyte av sådana komponenter som anses felaktiga på grund av defekt utförande eller material.
3. Denna garanti upphör att gälla för produkter som misshandlats, missbrukats eller modifierats, eller som har reparerats med något annat än äkta Desoutter reservdelar eller av någon annan än Desoutter eller dess auktoriserade serviceombud.
4. Om Desoutter skulle ådraga sig någon utgift vid åtgärdandet av en defekt som orsakats av misshandel, missbruk, ofrivillig skada eller icke auktoriserad modifiering kräver de att denna utgift till fullo betalas.
5. Desoutter accepterar inte att anspråk görs på arbetskostnader eller andra omkostnader för defekta produkter.
6. Alla direkta eller tillfälliga skador eller följdskador som uppkommer på grund av någon defekt undantages uttryckligen.
7. Denna garanti lämnas i stället för alla andra garantier, eller villkor, uttryckliga eller underförstådda, beträffande kvalitet, säljbarhet eller lämplighet för något bestämt ändamål.
8. Ingen, vare sig ombud, tjänsteman eller arbetstagare hos Desoutter har belögenhet att lägga till eller modifiera villkoren i denna begränsade garanti på något sätt.

DESOUTTER-YHTION ANTAMA TAKUU

ällä Desoutter-tuotteilla on takuu, joka kattaa mahdolliset valmistusvaiheissa aiheutuneet viallisuudet tai vialliset materiaalit nintään 12 kuukauden ajaksi laskettuna siitä päivästä, jolloin tuote

- on hankittu Desoutter-yhtiöltä tai sen myyntiedustajilta, ja edellyttäen, että tuotteen käyttö rajoitetaan yhteen työvuoroon tämän ajanjakson aikana. Jos käyttöä lisätään yhtä työvuoroa enemmän, takuun kattama ajanjakso supistuu määräsuhteissa tuotteen käyttöön.
2. Jos tuotteessa ilmenee takuun ajanjakson aikana valmistusvaiheissa aiheutunutta tai materiaaleista johtuvaa viallisuutta, se on palautettava Desoutter-yhtiölle tai sen myyntiedustajalle, ja mukana on liitettävä lyhyt, kyseistä vikaa koskeva kuvaus. Desoutter tulee korjautansa mukaisesti järjestämään maksutta sellaisten tuotteiden korjauksen tai vaihtamisen, joissa todetaan valmistusvaiheissa syntynyt tai materiaalien aiheuttama viallisuus.
3. Tämä takuu ei kata tuotteita, joita on käytetty asiattomasti tai väärin tai joihin on tehty muutoksia. Se ei kata myöskään tuotteita, joita on korjattu muita kuin alkuperäisiä Desoutter-yhtiön varaosia käyttämällä tai joiden korjauksen on suorittanut joku muu kuin Desoutter-yhtiö tai sen valtuuttama huoltohenkilöstö.
4. Jos Desoutter-yhtiölle aiheutuu sellaisen vian korjauksen synnyttämia kuluja, joka vika on aiheutunut tuotteesta asiattomasta tai väärin käyttämisestä, vahingosta sattuneesta vaurioitumisesta tai tuotteeseen tehtyjen vaurioittamattomien muutosten seurauksena, yhtiö vaatii näiden kulujen korvaamisen kokonaisuudessaan.
5. Desoutter ei ota vastattavakseen minkäänlaisia viallisiin tuotteisiin nähden esitettyjä työkuluihin tai muihin kustannuksiin liittyviä maksuja.
6. Takuu ei kata minkäänlaisia vikojen mahdollisesti aiheuttamia suoranaisia, satunnaisia tai käytön seurauksena aiheutuvia kustannuksia.
7. Tämä takuu annetaan kaikkien muiden suoraan tai epäsuoraan vaikuttavien takuiden tai ehtojen asemasta tuotteen laatuun, myyntikelpoisuuteen tai tiettyyn tarkoitukseen sopivuuteen nähden.
8. Desoutter-yhtiön myyntiedustajilla, palveluhenkilöstöllä tai työn tekijöillä ei ole valtuuksia tehdä lisäyksiä tai muutoksia tämän rajoitetun takuun ehtoihin millään tavalla.

GR Εγγύηση Desoutter

1. Αυτό το προϊόν της Desoutter είναι εγγυημένο έναντι ελαττωματικής κατασκευής ή υλικών κατασκευής, για χρονική περίοδο μέχρι 12 μηνών από την ημερομηνία αγοράς του προϊόντος από την Desoutter ή τους αντιπροσώπους της, με την προϋπόθεση ότι η χρήση του προϊόντος στην περίοδο της εγγύησης περιορίζεται σε λειτουργία μίας μόνο βάρδιας εργασίας. Εάν ο αριθμός χρήσης υπερβεί την λειτουργία μιας μόνο βάρδιας, η χρονική περίοδο της εγγύησης θα ελαττώνεται ανάλογα.
2. Εάν, στην περίοδο της εγγύησης, το προϊόν παρουσιάσει ελάττωμα που θα οφείλεται στον τρόπο κατασκευής του ή στα υλικά κατασκευής του, πρέπει να επιστραφεί στην Desoutter ή στους αντιπροσώπους της, συνοδευόμενο με σύντομη περιγραφή της υποτιθέμενης βλάβης. Η Desoutter αναλαμβάνει, κρίνοντας απόλυτα κατά τη δική της κρίση, να επισκευάσει ή αντικαταστήσει τελείως δωρεάν τα είδη αυτά τα οποία θα κριθούν ότι παρουσιάζουν βλάβη ή οποία θα οφείλονται σε ελαττωματική κατασκευή ή σε υλικά κατασκευής.
3. Η εγγύηση αυτή καλύπτει να ισχύει σε προϊόντα τα οποία έχουν κομμερτσιализованы ή έχει γίνει κατάχρηση της προβλεπόμενης χρήσης τους, ή έχουν μετακινηθεί στην επισκευαστεί χρησιμοποιώντας ανταλλακτικά που δεν είναι γνήσια ανταλλακτικά της Desoutter, ή έχουν επισκευαστεί από τρίτους που δεν είναι εξουσιοδοτημένοι από την Desoutter ή τους αντιπροσώπους της.
4. Σε περίπτωση που η Desoutter υποβληθεί σε δικαστική προερχόμενη από ελαττωματική κατασκευή ή υλικά κατασκευής, κατάχρηση, τυχαία βλάβη ή μη εξουσιοδοτημένη μεταποίηση προϊόντος, θα απαιτήσει η δικαστική αυτή να της μεταβληθεί η ελκυστικότητα.
5. Η Desoutter δεν αποδέχεται απαιτήσεις αναγραφών με την εγγυησία ή άλλες δοσμένες που γίνονται εξαιτίας ελαττωματικών προϊόντων.
6. Ζημιές οποιασδήποτε μορφής που απορρέουν απευθείας, συμπτωματικά ή ως επιπλοκή ελαττωματικού προϊόντος αποκλείονται κατηγορηματικά.
7. Η εγγύηση αυτή παρέχει ότι όλων των άλλων εγγυητών, ή υπαλλήλων, εκπροσώπων άμεσα ή έμμεσα, αναφορικά με την ποιότητα, εμπιστευτικότητα ή καταλληλότητα κάθε συγκεκριμένου σκευάσματος.
8. Κινείται άτομο, αντιπροσωπός, υπάλληλος ή εργαζόμενος στην Desoutter, δεν είναι εξουσιοδοτημένο να προσθέσει ή τροποποιήσει οποιονδήποτε από τους όρους αυτής της περιορισμένης εγγύησης με οποιαδήποτε τρόπο.

DESOUTTER INTERNATIONAL SERVICES

Worldwide sales and after sales service through Desoutter sales companies and distributors in all major world markets.

ASIA, AUSTRALIA: NZ: and JAPAN

Desoutter International -
Asia Office
#1504 Kwun Tong Harbour Plaza
182 Wai Yip Street
Kwun Tong, Kowloon, Hong Kong
Tel: (852) 2357 0963
Fax: (852) 2763 1875

AUSTRIA

Desoutter Ges. mbH
Guido Rutgersstraße 50
2201 Gerasdorf/Wien
Austria
Tel: (43) 2246 4677
Fax: (43) 2246 4682

BENELUX

Desoutter Ltd.
Boulevard Du Souverain
47 Vorstlaan
Bruxelles 1160 Brussels
Tel: (32) 2 660 4938
Fax: (32) 2 672 6092

FRANCE

Desoutter S.A.
141/143 Rue du 1er Mai
BP524, ZA du Petit Nanterre
92005 Nanterre Cedex, France
Tel: (33) 1 46 13 08 60
Fax: (33) 1 47 84 76 49

GERMANY

Desoutter GmbH
Edmund-Seng-Straße 3-5
63477 Maintal
Germany
Tel: (49) 6181 4110
Fax: (49) 6181 411184

DISTRIBUTOR MARKETS

Desoutter International
Eaton Road
Hemel Hempstead
HP2 7DR
England
Tel: (44) 1442 344 300
Fax: (44) 1442 344 602

ITALY

Desoutter Italiana S.r.l.
Viale Repubblica 65
20035 Lissone
Italy
Tel: (39) 039 244 101
Fax: (39) 039 465 5025

NEDERLANDS

Desoutter Limited
Charles Petitweg 7 - 8
4827 HJ Breda
Nederlands
Tel: (31) 765 878 668
Fax: (31) 765 878 825

PORTUGAL

Desoutter S.A. (Portugal)
Rua Fernão Lopes nº 9 - 2º Esq
1000 Lisboa
Portugal
Tel: (35) 11 315 87 92
Fax: (35) 11 315 87 93

SOUTH AFRICA

Alliance Tools South Africa
PO Box 14110, Witfield 1467
or Hughes Business Park
Salinga Road, Witfield Ext 30
Boksburg 1460, South Africa
Tel: (27) 11 821 9300
Fax: (27) 11 821 9360

SPAIN

Desoutter S.A.
c./Serrano 120
28006 Madrid
Spain
Tel: (34) 91 590 3152
Fax: (34) 91 590 3161

UNITED KINGDOM

Desoutter UK Sales Ltd
Eaton Road
Hemel Hempstead
HP2 7DR
United Kingdom
Tel: (44) 1442 344 301
Fax: (44) 1442 344 600

USA

Desoutter Inc.
24415 Halsted Road
Farmington Hills
Michigan 48335
USA
Tel: (1) 248 476 5358
Fax: (1) 248 476 3819

Desoutter



Desoutter Limited.
Eaton Road, Hemel Hempstead, HP2 7DR
United Kingdom
Tel: (44) 1442 344 300
Fax: (44) 1442 344 600

Zampini Industrial Group
AirToolPro.com

1-800-353-4676



(1) DECLARATION OF CONFORMITY



FRANCAIS (FRENCH) (1) **DECLARATION DE CONFORMITE**- (2) Nous, **Desoutter Ltd**-(3) déclarons que les produits :- (4) type(s) :- (5) est (sont) en conformité avec les exigences de la Directive du conseil, concernant les législations des états membres relatives : (6) **aux "machines" 98/37/CE** (22/06/98) :- (7) Norme(s) harmonisée(s) applicable(s) :- (8) **NOM et FONCTION** de l'émetteur :- (9) **Date** :

DEUTSCH (GERMAN) (1) **EG-KONFORMITÄTSERKLÄRUNG** - (2) Wir, **Desoutter Ltd** - (3) erklären hiermit, daß das (die) Produkt(e) : - (4) Typ(en) : - (5) den Anforderungen der EG-Richtlinie zur Angleichung der Rechtsvorschriften der Mitgliedsstaaten - (6) für **"Maschinen" 98/37/EG** (22/06/98) - (7) geltende harmonisierte Norm(e)n - (8) **NAME und EIGENSCHAFT** des Ausstellers : - (9) **Datum** :

NEDERLANDS (DUTCH) (1) **E.G.-VERKLARING VAN OVEREENSTEMMING** - (2) De firma : **Desoutter Ltd** - (3) verklaart hierbij dat het (de) produkt(en) : - (4) type : - (5) in overeenstemming is (zijn) met de vereisten van de richtlijn van de Raad inzake de onderlinge aanpassing van de wetgevingen van de lidstaten betreffende : (6) **"machines" 98/37/CEE** (22/06/98) - (7) geldige geharmoniseerde norm(en) - (8) **NAAM en FUNCTIE** van de opsteller : - (9) **Datum**

SVENSKA (SWEDISH) (1) **EG-DEKLARATION OM ÖVERENSSTÄMMELSE** - (2) Vi **Desoutter Ltd** - (3) Förklarar att maskinen : - (4) Maskintyp : - (5) För vilken denna deklARATION gäller, överensstämmer med kraven i Ministerrådets direktiv om harmonisering av medlemsstaternas lagar rörande - (6) **"maskiner" 98/37/EEG** (22/06/98) - (7) Harmoniserade standarder som tillämpats : - (8) **Utfärdarens namn och befattning** : - (9) **Datum** :

NORSK (NORWEGIAN) (1) **EF ERKLÆRING OM OVERENSSTEMMELSE** - (2) Vi **Desoutter Ltd** - (3) Erklærer at produktet/produktene : - (4) av type : - (5) er i overensstemmelse med de krav som finnes i Ministerrådets direktiver om tilnærming av Medlemsstatenes lover vedrørende : - (6) **"maskiner" 98/37/EF** (22/06/98) - (7) Harmoniserende standarder som er anvendt : - (8) **Utsteders navn og stilling** : - (9) **Dato** :

DANSK (DANISH) (1) **EF OVERENSSTEMMELSESERKLÆRING** - (2) Vi **Desoutter Ltd** - (3) erklærer at produktet(erne) : - (4) type : - (5) er i overensstemmelse med kravene i Rådets Direktiv vedr. tilnærmelse mellem medlemslandenes love for - (6) **"maskiner" 98/37/EF** (22/06/98) - (7) Gældende harmoniserede standarder : - (8) **Udsteder, navn og stilling** : - (9) **Dato**

SUOMI (FINNISH) (1) **ILMOITUS YHDENMUKAISUUDESTA EY** - (2) Me **Toiminimi Desoutter Ltd** - (3) vakuutamme, että tuote / tuotteet : - (4) tyyppi(-pit) : - (5) on / ovat yhdenmukainen(-sia) neuvoston jäsenmaiden lainsäädäntöä koskevien direktiivin vaatimusten kanssa, jotka koskevat : - (6) **"koneita" 98/37/EY** (22/06/98)- (7) yhdenmukaistettu(-tut) soveltuva(t) standardi(t) : - (8) ilmoituksen antajan **NIMI** ja **ASEMA** - (9) **Päiväys**

ESPAÑOL (SPANISH) (1) **DECLARACION DE CONFORMIDAD CE** - (2) Nosotros **Desoutter Ltd** - (3) declaramos que el producto : - (4) tipo de máquina : - (5) es conforme a los requisitos de la Directiva del Consejo sobre la aproximación de las leyes de los Estados Miembros con relación - (6) a la **"maquinaria" 98/37/CE** (22/06/98) - (7) normas armonizadas aplicadas : - (8) **Nombre y cargo del expedidor** : - (9) **Fecha**

PORTUGUÊS (PORTUGUESE) (1) **DECLARAÇÃO DE CONFORMIDADE CE** - (2) Nós **Desoutter Ltd** - (3) declaramos que o produto : - (4) tipo de máquina: - (5) está em conformidade com os requisitos da Directiva do Conselho, referente às legislações dos Estados-membros relacionados com: - (6) **"maquinaria" 98/37/CE** (22/06/98) - (7) Normas harmonizadas aplicáveis - (8) **Nome e cargo do emissor** : - (9) **Data**:

ITALIANO (ITALIAN) (1) **DICHIARAZIONE DI CONFORMITÀ CE** - (2) La Società : **Desoutter Ltd** - (3) dichiara che il(i) prodotto(i): - (4) tipo: - (5) è (sono) in conformità con le esigenze previste dalla Direttiva del Consiglio, sulle legislazioni degli Stati membri relative: - (6) alle **"macchine" 98/37/CE** (22/06/98) - (7) norma(e) armonizzata(e) applicabile(i): - (8) **NOME e FUNZIONE** del dichiarante - (9) **Data**

ΕΛΛΗΝΙΚΑ (GREEK) (1) **ΔΗΛΩΣΗ ΠΙΣΤΟΤΗΤΑΣ ΕΚ** - (2) Η εταιρεία : **Desoutter Ltd** - (3) δηλώνει υπεύθυνα ότι το(τα) προϊόν(-ντα) : - (4) τύπου(-ων) : - (5) είναι σύμφωνο(-α) προς τις απαιτήσεις της Οδηγίας του Συμβουλίου που αφορά την προσέγγιση των νομοθεσιών των κρατών μελών τις σχετικές με : - (6) τα **"μηχανήματα" 98/37/ΕΟΚ** (22/06/98) - (7) εφαρμοστέο(-α) εναρμονισμένο(-α) πρότυπο(-α) : - (8) **ΟΝΟΜΑ και ΑΡΜΟΔΙΟΤΗΤΑ** του δηλούντος : - (9) **Ημερομηνία**



(1) DECLARATION OF CONFORMITY



- (2) We : **DESOUTTER LTD, HP2 7DR, UK**
- (3) declare that the product(s): **IMPULSE/IMPACT TOOLS**
- (4) Machine type(s) :

Reference	Box Label Stick Here
Machine type	
Serial or Batch no.	
Technical Data	

Working Pressure: 6.3 bar

- (5) is in conformity with the requirements of the council Directives on the approximation of the laws of the Member States relating :
- (6) to "**machinery**" **98/37/EC** (22/06/98)
- (7) applicable harmonised standard(s) : **EN 792-6**
- (8) NAME and POSITION of issuer : **J. BUCK (Product Safety Manager)**
- (9) Date : 10/06/05